



Підручник з інвентаризації кладовищ і надгробків

Досвід та практичні поради польських інституцій

Анна Сильвіа Чиж
Бартоломей Ґутовскі

Підручник з інвентаризації кладовищ і надгробків

Досвід та практичні поради польських інституцій



Підручник з інвентаризації кладовищ і надгробків

Досвід та практичні поради польських інституцій

Анна Сильвіа Чиж
Бартоломей Ґутовскі

варшава 2022

Передмова від видавця

Розроблений Інститутом «ПОЛОНІКА» «Підручник з інвентаризації кладовищ і надгробків. Досвід та практичні поради польських інституцій» призначений насамперед для людей і груп, які виконують цей вид робіт на замовлення польських культурних і наукових установ. У підручнику представлені чинні правила, норми та передові практики, пов'язані з документуванням історичних кладовищ та місць поховань. Він є результатом кількох десятиліть діяльності не лише його авторів – Анни Сильвії Чиж та Бартоломея Ґутовського, а і їхніх попередників, які розробляли та впроваджували стандарти документування меморіальної спадщини.

У зв'язку з великою кількістю польських могил і кладовищ, що знаходяться за межами Польщі, неможливо забезпечити їм усім професійний консерваційний догляд, а тому значну увагу слід приділяти документуванню цих повільно зникаючих слідів пам'яті. На жаль, саме результати інвентаризаційних робіт можуть стати єдиним слідом, що по собі залишили чимало некрополів, а отже, людей і громад, які з плином часом відійшли у вічність.

Кладовища та могили часто є свідченням спільної історії держав, народів та локальних громад. Ця спільна спадщина потребує спільних дій. Передаючи до Ваших рук виданий українською мовою підручник, сподіваємося, що він сприятиме розбудові взаєморозуміння та поваги до нашої спільної польсько-української історії. Надіємося, що ця книга сприятиме, підказуватиме та спонукатиме волонтерів як із Польщі, так і з України займатися документаційними роботами.

Книга складається з двох частин. У першій, з великою кількістю ілюстрацій, ми сконцентрувалися на представленні основних принципів опису надгробків, також намагаємося стандартизувати термінологію та описати найпоширеніші види матеріалів. Друга – це переважно опис добрих практик, тобто того, що дозволено, а що заборонено робити перебуваючи на території некрополів, а особливо історичних кладовищ. Це також короткий опис інших видів робіт, необхідних під час комплексного документування надгробків і кладовищ (наприклад, правила інвентаризації рослинності, поради

як правильно зробити заміри, плани та фотодокументацію). Всі ці елементи становлять базові знання для проведення інвентаризації кладовищ.

Сподіваємося, що підручник зацікавить Читачів і стане корисним інструментом під час інвентаризаційних та очисних робіт на історичних некрополях.

Зміст

	Передмова до українського видання	3
	Дорота Янішевська-Якубяк	
	Зберегти пам'ять	5
	Передмова	11
ЧАСТИНА 1	Опис і типологія надгробних пам'ятників	17
	1. Загальні правила опису	19
	2. Типи надгробків, різновиди їх завершень, цоколь та основа, декоративні елементи	25
	2.1. Хрест	26
	2.2. Обеліск / піраміда	32
	2.3. Колона	33
	2.4. Урна	33
	2.5. Фігура (статуя)	34
	2.6. Стела / кам'яна брила як тип надгробка	41
	2.7. Саркофаг / кам'яна труна	42
	2.8. Едикула	42
	2.9. Циппус	43
	2.10. Капличка	43
	2.11. Екседра	44
	2.12. Вівтарна надгробна плита	45
	2.13. Надгробна плита	45
	2.14. Цоколь, основа і бетонний пояс – окремий цоколь як тип надгробка	47
	2.15. Фільонки і таблички	48
	2.16. Огорожа	49
	3. Типи гробниць	52
	4. Усипальні та цвинтарні каплиці, мавзолеї, епітафії	55
	4.1. Епітафія	55
	5. Інші цвинтарні споруди	57
	6. Матеріали	59
	6.1. Натуральний камінь	61

6.1.1. Магматичні гірські породи	61
6.1.2. Осадові гірські породи	65
6.1.3. Метаморфічні гірські породи (перетворені)	67
6.2. Штучний камінь	71
6.3. Сплави металів	74
6.3.1. Чавун	74
6.3.2. Коване залізо	75
6.3.3. Олово та цинк	76
6.3.4. Сплави міді: латунь, олов'яні та безолов'яні бронзи	77
6.3.5. Свинець	77

Таблиці рисунків	78
------------------	----

ЧАСТИНА 2 Практичні поради	123
----------------------------	-----

1. Що можна і чого не варто робити	125
2. Види робіт	129
3. Як шукати кладовища?	132
4. Виконання робіт	134
5. Типи інвентарних карток і спосіб їх заповнення	138
5.1. Інвентарна картка рухомих пам'яток	138
5.2. Інвентарна картка нерухомих пам'яток	144
5.3. Цвинтарна картка	145
6. Фотодокументація	148
7. План-схема кладовища	157
8. План та опис архітектурних об'єктів	176
9. Що робити з виконаною документацією?	184
10. Каталог полоніків	185

Бібліографія	189
--------------	-----

Додатки

Волонтерство та зразки типових документів	195
---	-----

Типологічний показчик	213
-----------------------	-----

Передмова до українського видання

Цей підручник, зважаючи на його польську назву – «Podręcznik do inwentaryzacji polskich cmentarzy i nagrobków poza granicami kraju», насамперед розроблений для документування місць поховань поляків, що виконуються на замовлення польських установ, організацій та дипломатичних представництв. Запропоновані у ньому рішення базуються перш за все на термінах, методах і традиціях документування пам'яток, що використовуються у Польщі, але водночас враховують специфіку меморіального мистецтва далеко поза межами Центрально-Східної Європи.

Одразу слід зазначити, що нашою метою не було ані давати вказівки, як мають здійснюватися документальні роботи для потреб українських установ, ані, тим паче, нав'язувати польські стандарти як універсальний зразок. Нам буде надзвичайно приємно, якщо наш досвід, здобутий протягом багатьох років робіт на кладовищах Тернопільщини, виявиться корисним для українських колег. А в перспективі, можливо, також сприятиме реалізації спільних проєктів.

Сподіваємося, що зібраний нами матеріал допоможе Вам краще осягнути та збагнути нашу спільну спадщину. Неабияку роль у цьому відіграє мова. Книгу, яку Ви тримаєте в руках, можна трактувати як своєрідний словник та путівник, що дозволяє краще зрозуміти термінологію, а також наші підходи до культурної спадщини.

Переклад підручника на українську мову та узгодження відповідної термінології – це колосальна праця, яку виконав Юрій Ткачук. Однак у деяких випадках ми зіткнулися із багатозначністю та невідповідністю окремих визначень, які в українській та польській мовах мають відмінне смислове навантаження. Це здебільшого стосується термінів, які безпосередньо зустрічаються у цій публікації. Оскільки їх використання іноді носить регіональний характер або ж відмінності між ними зрозумілі лише вузькому колу фахівців, тому ми вирішили більш детально роз'яснити їх значення та використання.

Перше поняття – це «кладовище» / «цвинтар» (польською мовою – *cmentarz*). На сьогодні обидва слова вважаються синонімами. Однак в офіційній номенклатурі (напр., у назвах кладовищ – «Байкове кладовище»), як і в офіційних документах (напр., в нормативно-правових актах про поховання та похоронну справу), частіше використовується термін «кладовище». На нашу думку, саме це визначення є загальноновживаним. Цього ж принципу дотримується перекладач підручника, що, на наш погляд, слушно. Однак варто зазначити, що в мовній традиції ці терміни дещо відрізнялися. Зокрема, визначення «цвинтар» відносилось до прицерковних місць поховань, тоді як слово «кладовище» мало більш універсальний характер.

Другим визначенням, що завдало чимало труднощів, було слово «склеп». У вузькому фаховому контексті воно означає внутрішнє приміщення гробниці, в якому зберігаються труни (польською мовою – *komora grobowa* або *krypta*). У широкому значенні «склепом» називають усю, як зовнішню, так і внутрішню, поховальну споруду, а подекуди, у поточній мові, його використовують для опису об'ємних гробниць, що своєю формою нагадують каплиці. Саме тому, для чіткості ми вирішили використовувати це поняття у його вузькому значенні, як внутрішнє приміщення гробниці. Якщо ж йдеться про цілу споруду, то ми вживаємо терміни «гробниця» чи «гробівець» (польською мовою – *grobowiec*) та «каплиця» (польською мовою – *kaplica*). Також деякі проблеми виникли у нас з дефініцією слова «каплиця» (польською мовою – *kaplica*). Так для означення каплиці, що розташована на кладовищі, на нижньому ярусі якої зберігаються останки померлих, ми використовуємо термін «усипальниця» (польською мовою – *kaplica grobowa*). Це дозволяє нам відрізнити її від «цвинтарної каплиці» (польською мовою – *kaplica cmentarna*).

Звичайно, це не єдині мовні труднощі, з якими довелося зіткнутися як перекладачу, так і нам. Але власне для належного розуміння цілого підручника саме їх роз'яснення видалося нам особливо важливим.

Насамкінець хочемо згадати, що всі зразки документів (польською та українською мовами), що знаходяться в кінці книги, базуються на правових нормах, які діяли в Польщі станом на березень 2021 р. Їх сміливо можна використовувати при підготовці подібних документів в Україні, але варто пам'ятати, що їх зміст не був узгоджений відповідно до вимог українського законодавства.

Дорота Янішевська-Якубьяк

Зберегти пам'ять

Що таке кладовище? «Кладовище (лат. coemeterium; гр. koimētérion – «місце спочинку») – це зазвичай обгороджена територія, де у могилах хоронять тіла мертвих або зберігають їх кремовані останки» (Енциклопедія PWN). Автор цього короткого визначення не згадує про іншу, непрактичну, роль кладовищ. Кращу дефініцію пропонує Яцек Колбушевські, видатний польський філолог, фольклорист та дослідник історії колишніх східних територій Речі Посполитої, який називає некрополі «сповненим різних змістів текстом культури, що дозволяє краще зрозуміти поточні цивілізаційні процеси, нашарування епох та їх трансформацію в суспільній свідомості».

Кладовища є відображенням соціальних, моральних та релігійних відносин, що сформувалися в тій чи іншій громаді. Про це свідчать надгробні пам'ятники, а особливо розміщені на них епітафії та символи. Доречними будуть слова французького історика Філіппа Ар'єса: «Кладовище у своїй топографії віддзеркалює все суспільство, на кшталт карти, яка відтворює рельєф чи пейзаж. Зрештою, кладовище – це музей образотворчого мистецтва».

З раннього Середньовіччя у храмах ховали правителів, членів їх сімей, світських та духовних сановників, заможних та визначних міщан, фундаторів та меценатів, а решта небіжчиків – на церковному дворі чи спеціальній прицерковній території. З часом розширення церковних кладовищ стало неможливим, тому ексгумація останків стала необхідністю. Кістки складали в осуаріях, а якщо ті були переповнені, то переносили до могильників.

Наприкінці XVIII ст. почали виникати сумніви щодо доцільності поховань у церковних усипальницях та дворах, але багатівіковий звичай надалі був міцно закорінений в суспільній свідомості. Некрополі тісно пов'язані з релігією, частиною якої вони були, саме тому освячене кладовище вважалося святим місцем. Люди не хотіли, щоб їх ховали в землі, яка, здавалося, не була для цього призначена. Важливо, що раніше за містом лише зрідка хоронили жителів громади, наприклад, невірних, а також це стосувалось єврейських

кладовищ. Окрім того, на приміських кладовищах здійснювали поховання людей, позбавлених права на церковний похорон чи, побоюючись розповсюдження холери, створювали окремі цвинтарі для прокажених. Поховання за межами поселення спочатку вважалося формою соціального виключення.

Виникнення позаміських кладовищ збіглося в часі з падінням Речі Посполитої. Перші нормативні акти щодо кладовищ видано вже після поділів Польщі: прусський указ імператора Фрідріха II від 1773 р., указ царя Олександра I від 13 березня 1817 р. та державний указ імператора Йосипа II від 23 серпня 1784 р. Володарі наказували створювати некрополі якомога далі від людських поселень, на сухих територіях, яким не загрожувало підтоплення. Те, що кладовища почали облаштовувати за межами міст було зумовлене не тільки гігієнічними причинами, але й бажанням увіковічити місця поховань близьких, що через обмеженість місця на церковних цвинтарях та в склепах храмів зробити було все складніше. Тоді чимало міських кладовищ було ліквідовано, а останки померлих перенесено до нових позаміських некрополів, у колективні чи індивідуальні могили, якщо, звісно, родина мала на це кошти.

Нові некрополі давали можливість символічної зустрічі живих і мертвих, сприяли роздумам і особистій молитві, а задушні дні (День усіх померлих), що відзначають 2 листопада, як пише вже згадуваний Яцек Колбушевські, «це велике сімейне свято національного рівня. Достатньо у цей час побувати на польському кладовищі, щоб зрозуміти, наскільки глибоке значення мають слова, що Батьківщина – це земля і могили».

Кожна територія кладовища, зокрема у великих містах, має окремо визначені престижні місця: алеї слави, спеціальні сектори для священнослужителів, військових чи жертв війни. Осібні місця відводяться, наприклад, для дітей або вбогих. Для нових кладовищ, що створювалися як проекти садово-паркової архітектури, важливим стало їх просторове планування: розташування храму, цвинтарної каплиці, колумбарію, алейок, вибір зелених насаджень символічного значення, зовнішній вигляд дзвіниці, огорожі чи воріт, на яких часто містився відповідний напис або ім'я засновника. Все це мало символізувати перехід від світу живих у світ мертвих. Розміри некрополів та мистецький рівень виконання надгробків можуть розповісти нам дуже багато не лише про достаток місцевої громади, популярні в ті часи способи вшанування пам'яті померлих чи локальні традиції, а й про методи обробки каменю, столярні та ливарні майстерні, чиї вироби встановлювалися на могилах. XIX ст. принесло великий розвиток меморіального мистецтва в Європі. Культ полеглих на полі бою, що був специфічною формою вираження патріотизму, знайшов також своє відображення у встановленні пам'ятників та облаштуванні місць поховань, які стали постійним свідченням про національні повстання та війни. Вони вшанували пам'ять як відомих постатей, так і тих, чиї останки спочивали у могилах із написами: NN, Невідомий солдат, Невідомий захисник. Військові цвинтарі та кладовища жертв геноциду стали

зворушливим свідченням про гекатомби великих битв ХХ ст. та діяння злочинних тоталітарних систем.

Зміни кордонів після Другої світової війни, а також пов'язані з цим міграції та переселення людей призвели до того, що багато цивільних та військових кладовищ були позбавлені постійного догляду. Некрополі на колишніх східних територіях багатонаціональної й багатокультурної Речі Посполитої залишилися поза межами Польщі. Польські кладовища та могили розкидані по всіх континентах, а їхня історія нерозривно пов'язана з періодами двох «Великих еміграцій» (у ХІХ ст. та після Ялтинської конференції), розпоршенням поляків у межах імперій, що здійснили поділи Польщі, міграційними процесами під час двох світових воєн, а також депортаціями польських громадян вглиб Радянського Союзу...

Як показав час, навіть найкрасивіші некрополі колишніх східних територій Речі Посполитої, що містили пам'ятки великої історичної та мистецької цінності, стали жертвами бездушної політики нової влади. Умовна межа між минулим і сучасністю почала розмиватися. Відсутність сталого догляду за кладовищами, байдуже або вороже ставлення місцевого населення щодо свідчень існування польського етносу зумовило те, що некрополі стали так званою «небажаною спадщиною», «відчуженими» чи просто забутими. Як справедливо відзначає Яцек Пурхля: «сьогодні окремою категорією, яка особливо характерна для Центральної та Східної Європи, де політичні кордони змінювалися набагато швидше, ніж культурні, є спадщина знедолених та спадщина без спадкоємців, «продукт» трагедії ХХ ст. Голокосту та етнічних чисток». Як приклад, він подає не східні території давньої Речі Посполитої, а німецьку спадщину Вроцлава, в якому після війни відбулася цілковита заміна місцевого населення.

До 1989 р., що започаткував процес політичних змін у Центральної та Східній Європі, можливості вивчення культурної спадщини Першої та Другої Речі Посполитої, яка опинилась за східним кордоном, були дуже обмеженими. Перед розпадом Радянського Союзу дістатися до місць, об'єктів, бібліотек та архівів поза межами сучасної Польщі було важко чи взагалі неможливо. Разом із політичними змінами настав період систематичних досліджень, пов'язаних із сучасною Україною, Литвою, Білоруссю та Латвією, що здійснюються у багатьох наукових центрах Польщі й до сьогодні. У 1991 р. розпочалися дослідження, результати яких й надалі публікуються в наступних томах та містять детальні описи пам'яток. Багатотомна праця «Матеріали з історії сакрального мистецтва на східних територіях колишньої Речі Посполитої» (за ред. Яна К. Островського, видавець: Міжнародний культурний центр у Кракові), що видається з 1993 р., містить наукові публікації польських вчених та студентів інститутів історії мистецтв, відновлюючи пам'ять про тисячі визначних місць, чимало серед яких вперше були введені у науковий обіг. Також зрідка у «Матеріалах...» можна зустріти описи об'єктів меморіальної

пластики, які були зафіксовані там, при умові, що вони знаходилися всередині храмів або на церковній території.

Водночас з'явилася нагода забезпечити кращий догляд за пам'ятками та історичними об'єктами, які знаходяться на території країн-спадкоємців Першої та Другої Речі Посполитої. Незабаром, розпочалася консервація та реставрація багатьох цінних пам'яток, зокрема меморіального мистецтва, що стало можливим завдяки фінансовій підтримці польської держави та заангажуванню національних державних установ, громадських організацій та церковних структур. Одним із найбільш відомих проєктів – консервація надгробків на Личаківському цвинтарі у Львові, що систематично проводиться з 2008 р. й фінансується Міністерством культури Польщі, а з 2018 р. – також Національним інститутом польської культурної спадщини за кордоном «ПОЛОНІКА». Серед іншого Інститут взяв на себе зобов'язання відновити найбільші цвинтарні каплиці цього некрополя, починаючи від каплиці Крижановських та мавзолею Барчевських.

Перші інвентаризаційні роботи на польських кладовищах та могилах за кордоном розпочалися на початку 90-х років. Це стало можливим завдяки Міністерству культури, яке виділяло кошти на інвентаризацію та консервацію кладовищ та пам'яток меморіальної пластики. Роботи охоплювали насамперед некрополі на давніх східних територіях Речі Посполитої. Ці заходи проводилися у співпраці з істориками та мистецтвознавцями, реставраторами пам'яток архітектури, університетами та за участі громадських організацій.

Одночасно реалізовувалися науково-дослідні проєкти, в результаті яких з'явилися численні публікації, створено бази даних та каталоги інвентарних карток, що містять описи, фотографії та інформацію про стан збереженості об'єктів, а також відбулася активізація локальних громад, особливо серед осіб, яких після війни переселили на територію сучасної Польщі. Виникли численні низові ініціативи, пов'язані зі збереженням пам'яті про людей, чиї могили залишились за межами країни, але у зв'язку із відсутністю належного догляду, руйнувалися або зникали назавжди. У результаті громадські організації та волонтери зібрали велику кількість інформації про польські могили та кладовища, забуті місця поховань та знайдені сліди спустошених та доволі часто осквернених могил, підготували списки похованих, впорядкували кладовища, здійснили їх інвентаризацію та відновлювальні роботи, які, на жаль, не завжди виконувалися професійно.

Протягом багатьох років у Нижній Сілезії проводиться масштабна акція «Врятуй від забуття могилу предка» („Mogilę przadziada ocal od zapomnienia”), учасниками якої є переважно молоді люди – учні та студенти. Оскільки організатори кампанії велике значення приділяють підготовці волонтерів, ці заходи з року в рік стають більш професійними. Власне, під керівництвом експертів молодь отримує інформацію про те, як правильно діяти під час прибирання давніх кладовищ, щоб не пошкодити історичні пам'ятки, розширює

свої знання щодо інвентаризації об'єктів меморіальної пластики, а також дізнається, які види робіт у галузі профілактики консервації можуть виконувати нефахівці. Слід підкреслити, що завдяки таким акціям чимало цвинтарів отримали опікунів, які постійно підтримують їх у належному стані. Така діяльність дедалі більше спонукає локальних мешканців та місцеву владу, які до цього часу були байдужими, до активної участі у догляді за забутими місцями поховань, розглядаючи їх як спільну культурну спадщину. У 2019 р. створено додаткову можливість фінансової підтримки таких ініціатив: Інститут «ПОЛОНІКА» розпочав спеціальну програму грантів «Волонтерство», завдяки якій можна отримати кошти на навчання та організацію волонтерських поїздок.

Наші знання про стан та кількість некрополів за кордоном, а також про художньо-історичну цінність надгробків постійно зростають. Однак варто відзначити, що кладовища та могили, які знаходяться на території давньої Речі Посполитої й позбавлені сталого догляду, продовжують зникати. Причини цього слід шукати як у самих людях, так і серед природних факторів, особливо плінність часу. На жаль, некрополі притягують увагу грабіжників, які крадуть з надгробків ковані деталі та металеві елементи, у пошуках цінних знахідок вони проникають у гробниці, тим самим осквернюючи людські останки. За ці роки з багатьох кладовищ зникли найцінніші плити та кам'яні елементи, які повторно використовують, наприклад, місцеві каменярі. Пlundрування могил часто зумовлене ворожим ставленням до колишніх мешканців, а також є наслідком актів вандалізму. Коли цвинтарна огорожа зникає, а старі могили обростають дедалі більшими чагарниками, межі між *sacrum* і *profanum* стають розмитими. Вигляд закинутого кладовища справляє болюче враження.

Зрештою, випадки спустошення, грабунку та ліквідації забутих некрополів також трапляються у Польщі. Прикладом може бути доля багатьох занедбаних єврейських, німецьких, лемківських та бойківських кладовищ... На щастя, ідея збереження залишків цих некрополів знаходить щораз більше прибічників. Законодавство, яке в більшості країн дозволяє ліквідувати місця поховань позбавлених сталої опіки чи за які не внесено оплати за використання, також не сприяє збереженню старих могил, які не мають історичного значення або ж незахищені державою чи комунальними службами.

Ми не в змозі захистити від знищення чи ліквідації усі могили та некрополі за межами країни, але завдяки документуванню нам вдасться зберегти пам'ять про колишніх мешканців цих територій, а також про поляків, яких переселили чи були змушені емігрувати. Важливо усвідомити, наскільки ключовою та невідкладною є систематична праця, яка охоплюватиме дослідження джерел, інвентаризацію, фотодокументацію та публікації. Польові роботи лежать в основі цієї діяльності, а тому їх результати можуть стати відправною точкою для подальших досліджень. Важливо, щоб візуальний огляд та опис

об'єктів меморіальної пластики проводиться однаково, з використанням рекомендацій, розроблених фахівцями. Стандартизація інвентарних карток сприятиме створенню баз даних, а в майбутньому й архівних сховищ документів, які будуть доступні для загального використання.

Метою виданого Інститутом «ПОЛОНІКА» посібника «Підручник з інвентаризації кладовищ і надгробків. Досвід та практичні поради польських інституцій» є розвивати базові навички людей, які у зв'язку зі своїми науковими зацікавленнями чи просто за покликом душі, або ж бажанням вивчити історію предків та Речі Посполитої, підтримують проекти та акції, спрямовані на захист давніх некрополів. Його авторами є професор Анна С. Чиж та доктор Бартломеї Ґутовські з Університету імені Кардинала Стефана Вишинського, мистецтвознавці, які протягом багато років займаються документуванням кладовищ на Сході. Вони спільно реалізовували міжнародний науковий проєкт під назвою «Цвинтар Расу у Вільнюсі. Інвентаризаційні, історичні та мовознавчі дослідження» („Сmentarz Na Rossie w Wilnie. Badania inwentaryzacyjne, historyczne i językoznawcze”), який завершився низкою публікацій та оприлюдненням великого он-лайн каталогу надгробків та списків похованих там осіб. Багато років вони подорожують зі студентами по Україні, документуючи польські кладовища та могили на Поділлі, а результати їхніх досліджень систематично публікуються та оприлюднюються в он-лайн каталогах в Інтернеті. Розроблений та представлений до рук Читача підручник містить багатий ілюстративний матеріал. Безперечно, опубліковані матеріали будуть корисними під час проведення інвентаризаційних робіт, спрямованих на охорону та збереження пам'яток минулого, якими є давні кладовища

Дорота Янішевська-Якуб'як
Директорка Інституту «ПОЛОНІКА»

Передмова

Історія догляду за польськими могилами, що розкидані по всьому світу, та документування місць поховань поляків за кордоном бере свій початок у XIX ст.¹ Однак, через політичну ситуацію та обмежені фінансово-організаційні можливості належну роботу в цій галузі розпочато лише після 1989 р., коли відбулися політичні зміни у Центрально-Східній Європі². Більшість робіт на східних територіях колишньої Речі Посполитої пов'язані з інвентаризацією та благоустроєм кладовищ. Їх здійснюють різні наукові установи, асоціації та громадські організації, а також приватні особи. Починаючи з 1998 р. документування матеріальних свідчень польської культури за кордоном стало предметом зацікавлення науковців, випускників та студентів Інституту історії мистецтв Університету кардинала Стефана Вишинського у Варшаві (далі – УкСВ)³. Їх праця великою мірою була зосереджена на інвентаризації некрополів Поділля, Тернопільщини та кладовища Расу у Вільнюсі⁴. Власне, бажання поділитися першим досвідом інвентаризації історичних кладовищ, відсутність підручників з її проведення і, перш за все, необхідність чіткої

- 1 Однією з перших праць, пов'язаних з документуванням кладовищ, що знаходяться за межами Польщі, була публікація Еустахія Марильського «Пам'ятники і могили поляків на закордонних кладовищах» (Варшава 1860). Наступною видано у 1864 р. книгу Анатона Гіллера про польські могили в Іркутську. У 1884 р. у Парижі створено Комісію в справах польських могил, яка, головним чином, зосередила свою увагу на догляді за могилами учасників листопадового повстання 1830-1831 років. Це завдання й надалі продовжує виконувати «Товариство по догляду за польськими пам'ятками та історичними могилами у Франції». Див. Gutowski.
- 2 Betlej 2012.
- 3 Спочатку ці роботи проводилися у співпраці з Асоціацією «Польських громад» та Міністерством культури та національної спадщини РП, а тепер також завдяки підтримці Інституту «ПОЛОНІКА».
- 4 Czyż, Gutowski 2008b; Czyż, Gutowski 2009; Czyż, Gutowski 2013; Czyż, Gutowski 2019.

типологізації та стандартизації описів надгробків та гробниць стали причиною видання у 2008 р. невеликого посібника «Некрополі Кресів. План дій для інвентаризаторів історичних кладовищ колишніх східних Кресів»⁵.

Чималий досвід здобутий під час роботи на різних кладовищах, зрештою не тільки в Литві чи Україні⁶, а також подальша потреба у стандартизації результатів діяльності, що здійснюють різні організації, надихнули нас на друге видання посібника з інвентаризації історичних кладовищ. У ньому ми поставили собі за мету представити ширшу аргументацію, кращу підбірку фотографій, а також розширити вже існуючу типологію новими, раніше непоміченими надгробними формами. Цей посібник, використовуючи специфічну для меморіального мистецтва термінологію, представить схеми, які знадобляться під час опису надгробків і гробниць як провінційного характеру, так і розташованих у великих культурних центрах, із зазначенням, наскільки це можливо, типових та нетипових форм перш за все для східних регіонів колишньої Речі Посполитої. Посібник також буде корисний під час робіт в інших частинах світу.

Створення уніфікованої схеми опису об'єктів меморіальної пластики – завдання не з легких, адже інвентаризація проводиться різними науково-дослідними центрами або приватними особами, які працюють самостійно або ж у співпраці з відповідними асоціаціями чи організаціями⁷. Відмінності в описах та підходах до інвентаризації зумовлені головним чином тим, що вони не завжди мають системний характер і не завжди здійснюються мистецтвознавцями. Тому перед нами постало непросте завдання – на основі вже проведених досліджень створити цілісну систему, яка б дозволила описати конкретні форми меморіальної пластики.

⁵ Czyż, Gutowski 2008a.

⁶ Автори публікації спільно з Катажиною Хрудзімською-Угерою та Норбертом Півоварчиком виконали першу розвідку на польських кладовищах в Чикаго, Детройті та Мілуокі. Матеріали були зібрані в рамках документаційного проєкту під назвою «Polish Cathedrals», що реалізовувався під керівництвом проф. Яцка Ґолебьовського з Люблінського католицького університету імені Івана Павла II.

⁷ Skowronek 1986; Інскрипції на польських могилах у Парижі 1986-1994; Śladecki 1993; Brykowski, Czerniawska, Jaroszewicz 1996; Hauser 1998; Rudkowski 1999; Marcisz, Rudka 1999; Biernat, Górzyński 1999; Bajsarowicz, Morawiecki 1999-2004; Lewkowska, Lewkowski, Walczak 2000; Roguski 2000; Grodziska 2001; Drelicharz 2004; Grodziska 2004; Hauser 2006; Grodziska 2007; Lewkowska, Lewkowski, Walczak 2007; Lewkowska, Lewkowski, Walczak 2008; Dacka-Górzyńska, Górzyński, Ugniewski 2008; Pałasz-Rutkowska 2010; Skrzypczak, Skrzypczak 2010; Dacka-Górzyńska, Górzyński 2012; Chytry 2013; Skłodowski 2013; Kukia 2015; Zaworonko-Olejniczak, Szkopek, 2016; Patlewicz, Tomczyk 2017; Chudzio, Solarz 2020; Biernat, Górzyński 2021. Також можна згадати роботу, яку виконують окремі особи, зокрема Уршула Ольбромська, або організації такі як Фонд культурної спадщини (пол. Fundacja Dziedzictwa Kulturowego), Вірменський фонд (англ. Armenian Foundation), Товариство «Християнсько-демократичний союз поляків Вінниці» та багато інших.

Традиції розробки термінології, яка б дозволяла точно описувати пам'ятки меморіального мистецтва, в УкСВ (Університет кардинала Стефана Вишинського у Варшаві, раніше Академія католицького богослов'я) беруть свій початок з 1989 р., коли Збігнев Баня та Анджей К. Ольшевський видали посібник «Класифікація та типологія надгробків»⁸. Власне цей підручник використовували під час інвентаризації Повонзківського цвинтаря у Варшаві. Структура, запропонована цими науковцями, лягла в основу наших типологічних та термінологічних досліджень. Цінними виявилися також статті Анджее Басисти, Анджее Новаковського, Павла Пенцаковського, Яна Шуберта та Зджислави Толлчко «Аналіз і систематика архітектури цвинтарних могил»⁹ та «Архітектура могил Раковицького кладовища у Кракові»¹⁰. У нагоді також стало друге видання «Словник термінів образотворчого мистецтва»¹¹ та інструкції щодо створення реєстру рухомих пам'яток, архітектури та кладовищ, які доступні на сайті НІС (Narodowy Instytut Dziedzictwa – «Національний інститут спадщини»)¹². Подібні дослідження єврейських кладовищ проводив любельський осередок¹³. Натомість Кароліна Гродзиська у 2011 році написала текст на тему документації кладовищ¹⁴. Також, ці питання висвітлювалися в різних закордонних виданнях.¹⁵

Необхідно зазначити, що згадані публікації не були першими опрацюваннями, в яких автори намагалися викласти специфічну проблематику інвентаризації кладовищ. У цьому відношенні доволі новаторськими були спроби Міністерства культури і мистецтва у 70-х і 80-х роках ХХ ст., зокрема намагання тогочасного керівництва Департаменту музеїв та охорони пам'яток створити підґрунтя по догляду за некрополями, що перш за все було пов'язано із реєстром, тобто створенням цвинтарних карток, а також із визначенням принципів консервації та стандартів адміністрування. Як наслідок, Міністерство культури і мистецтва, Асоціація «РАХ» та Об'єднані економічні громади видали важкодоступне у наш час тритомне поконференційне

⁸ Bania, Olszewski 1989.

⁹ Basista, Nowakowski, Pencakowski, Schubert, Tołłoczko 1986.

¹⁰ Basista, Nowakowski, Pencakowski, Schubert, Tołłoczko 1987. Типологізувати надгробки та каплиці пробували: Dominikowski 2014, s. 87–94 і Wiraszka 2018.

¹¹ Słownik 1997.

¹² Maczubski 1989; https://www.nid.pl/pl/Dla_specjalistow/Badania_i_dokumentacja/zabytki-nieruchome/instrukcje-wytyczne-zalecenia.

¹³ Klimowicz, Sygowski, Tarajko, Trzeciński 2018.

¹⁴ Grodziska 2011.

¹⁵ Вони дещо відрізняються своєю формою від цієї публікації, оскільки перш за все становлять спробу типологізації об'єктів та опису їх символіки (напр., Keister 2004 або Sinder 2017) чи питань, пов'язаних з пошуком генеалогічної інформації на кладовищах (DeBartolo Carmack 2002) або ж окремих елементів документації (Guffnet 2013).

видання¹⁶. Варто також відзначити, що у 1981 р. на II з'їзді обговорювалася необхідність «якнайшвидшої уніфікації лексики [...] з особливим акцентом на її точність і стислість»¹⁷. Цей принцип також ліг в основу нашого підручника.

Хоча вищезазначені публікації були для нас важливими, проте ключову роль відіграли здобутий досвід під час заповнення інвентарних карток кладовищ і надгробків на території колишнього Тернопільського воєводства (частину видано у формі каталогів¹⁸), а також створена у 2013 р. он-лайн база даних для інвентаризованих некрополів¹⁹. Наші знання та досвід, отримані протягом багатьох років документування, також були збагачені висновками, зробленими на основі друкованих каталогів закордонних кладовищ, які видавалися іншими авторами²⁰, а також верифікувалися із даними, що були отримані нами під час наукових експедицій на кладовища Західної Європи та Північної Америки.

Посібник складається з двох частин. Перша, теоретична частина, висвітлює принципи опису творів мистецтв, типи надгробків та гробниць, а також у контексті їх стилістичних змін та проблем із датуванням, декоративно-орнаментальні мотиви, характерні для меморіального мистецтва, та матеріали, з яких виготовлені пам'ятники. Окрім цього, представлені елементи історичних кладовищ, які слід враховувати під час виготовлення документації. У другій частині підручника представлено добрі практики, що містять практичні поради щодо підготовки робіт та правила проведення інвентаризації на кладовищах. Вони являють собою певну ідеальну модель, яку, звісно, слід модифікувати в залежності від конкретної ситуації, у тому числі фінансової. У цій частині читач знайде огляд інвентарних карток та способи їх заповнення, а також зможе ознайомитися із вже заповненими зразками.

Ці дві частини підручника містять фотографії різноманітних об'єктів²¹, а також рисунки Матеуша Гризло, головне завдання яких полягає у створенні

¹⁶ Сесії мали характер з'їздів реставраторів, що проходили в Халінуві: 15–17 квітня 1980 р., 16–17 листопада 1981 р., 7–9 квітня 1983 р., 2–5 травня 1984 р. та 16–19 травня 1985 р. Матеріали опрацювали Ельжбета Банюкевіч з Міністерства культури і мистецтва, а згодом – Управління з охорони та збереження палацово-садових комплексів, а також Ханна Спихайова та Тадеуш Сват з Асоціації «РАХ». Див. також Śladecki 2000, s. 703–705, де міститься інформація про розроблену автором методологію здійснення інвентаризації. На жаль, вона залишилася поза науковим обігом.

¹⁷ З'їзд I–III, s. 8 (II).

¹⁸ Czyż, Gutowski, Janowczyk 2004; Czyż, Gutowski, Skrodzka, Vyšata, Zdzieborska 2007; Czyż, Gutowski, 2009; Czyż, Gutowski 2016; Czyż, Gutowski 2017.

¹⁹ <http://cmentarznarossie.uksw.edu.pl>; <http://cmentarzetarnopolskie.uksw.edu.pl>.

²⁰ Наразі видано з десяток томів каталогів польських надгробків, у таких країнах як: Білорусь, Франція, Грузія, Японія, Литва, Україна, Великобританія..

²¹ Фотографії, якщо не вказано інакше, походять з архіву Авторів, що реалізовували проекти спільно з Інститутом історії мистецтв УкСВ.

об'єктивного зразка даного типу пам'ятника чи декоративного мотиву. Ілюстрації супроводжують відповідні інвентарні описи з урахуванням різних випадків, готових до використання безпосередньо під час робіт. Типологічний покажчик дозволяє швидко відшукати необхідний тип чи різновид надгробків, які представлені у цьому підручнику. В тексті представлено орнаментальну та іконографічну тематику. Бібліографія містить перелік статей і книг, які стануть у нагоді під час проведення інвентаризацій.

* * *

Як зазначалося вище, цей посібник становить значно ширшу та доповнену версією підручника, виданого у 2008 році. Робочою версією цього опрацювання користувалися студенти, які роками вірно супроводжують нас під час низки експедицій по Україні та Литві. Для нас їх присутність і участь є надзвичайно важливими, адже становлять цінне доповнення до наукових дискусій, які відбуваються в стінах університету.

Хочемо висловити глибоку вдячність проф. Янушу Смазі з Академії образотворчих мистецтв у Варшаві за те, що поділився з нами своїм досвідом та знаннями, а також за його доброзичливість. Частково цю частину посібника доповнив доктор Міхал Вардзинський з Варшавського університету. Також за надану допомогу хочемо подякувати Анджею Ягельському з Геологічного музею (Польський геологічний інститут). Тему інвентаризації рослинних угруповань (фітоценозу) кладовищ консультувала, а почасти і опрацювала кандидатка наук Анна Длужжіма з Головної школи сільського господарства у Варшаві. Окремо хочемо подякувати докторці Дороті Завеській та кандидатці наук Аліції Садовській із Факультету геодезії та картографії Варшавської політехніки за цінні поради до розділу, що присвячений створенню плану-схеми кладовища, а також професору Даріушу Готлібу за коментар щодо відмінностей між планом та картою. Норберт Півоварчик поділився з нами своїм досвідом здійснення фотодокументації. Він також є автором навчальних фотографій (іл. 36, 59, 70–75). Натомість приклади фотодокументації представленої у цьому підручнику підготував Пьотр Ямські з Інституту мистецтва Польської академії наук (іл. 69, він спільно з командою також зробили кілька інших опублікованих фото), якому ми щиро дякуємо за багаторічну співпрацю. Також висловлюємо свою подяку кандидату наук Каролю Гуттмеєру з Інституту «ПОЛОНІКА» за те, що погодився прочитати наш посібник та, ділячись власним досвідом інвентаризації, надав свої зауваження до його змісту.

Однак найбільше ми хотіли б подякувати директорці Дороті Янішевській-Якубяк та працівникам Інституту «ПОЛОНІКА» за турботу та підтримку, яку вони надають у нашій інвентаризаційній діяльності.

ЧАСТИНА 1

Опис і типологія надгробних пам'ятників

1. Загальні правила опису

Основний принцип, який застосовуємо для опису творів мистецтва, включаючи історичні надгробки та гробниці, полягає у переході «від загального до конкретного». Тобто від опису інформації, що типологічно визначає даний об'єкт, до інформації, що стосується його деталей. Друге правило стосується власне самого опису, який повинен бути стислим. Опис не може містити аналізу надгробка або гробниці чи оцінювальних суджень (напр., красивий/потворний).

Приймаємо твердження, що цвинтарні надгробки – це місце поховання останків у могилі в земляній чи вимуруваній (гробниця) ямі¹. У першому реченні опису, відповідно до принципу «від загального до конкретного», також необхідно типологізувати надгробок (див. частина 1.2). Залежно від типу пам'ятника, опис може виглядати так:

«На місці поховання встановлено хрест на (кількість рівнів, якщо більше одного) **цоколі та на** (як зазначено вище) **основі**» (іл. 1)

«На місці поховання встановлено обеліск на (кількість рівнів, якщо більше ніж один) **цоколі та на** (як зазначено вище) **основі**»

«На місці поховання встановлено хрест, стилізований під стовбур дерева на **цоколі у вигляді скелі та на основі**»

«На місці поховання встановлено фігуру Воскреслого Христа на (як зазначено вище) **цоколі та на** (як зазначено вище) **основі**»

По-друге, слід зробити детальний опис завершення, що становить один з найважливіших елементів, оскільки визначає тип надгробка (у підручнику це буде: хрест, обеліск або фігура) і зазвичай є домінуючим елементом,



іл. 1
Хрест на дворівневому постаменті і основі

¹ В окремих, рідкісних випадках зустрічаються кенотафи – символічні могили, в яких немає останків небіжчика. У цьому випадку опис починаємо зі слів: «Пам'ятник у формі хреста на цоколі та основі».

а потім форми постаменту (цоколя)² та основи (якщо такі є). Ключову роль у надгробках відіграє **інскрипція (напис)**, яка найчастіше міститься на лицьовій частині постаменту. Для наочності **цю інформацію найкраще подати наприкінці**. Якщо написів кілька, то їх необхідно пронумерувати і вказати їх місце розташування.

На кладовищах часто можна зіткнутися із ситуацією, коли якась частина пам'ятника зруйнована або зламана і лежить поруч. **Якщо, наприклад, хрест не зберігся**, але залишився сам постамент, опис слід розпочинати зі слів:

«На місці поховання **спершу** встановлено хрест на цоколі і на основі. Хрест не зберігся».

Якщо сумніваємося щодо форми елементів завершення, тоді використовуємо запис:

«На місці поховання встановлено **скульптуру, що не збереглася**, на цоколі та на основі».

Наприклад, якщо ситуація цього вимагає, пишемо:

«Надгробок розбитий» – і при необхідності – «його уламки лежать окремо». Може трапитись й так: «На місці поховання встановлено **відтворений хрест** на цоколі та на основі» (іл. 8) чи «**Розбитий** надгробок, на місці якого залишився фрагмент хреста».

Схема опису після першого, вступного, речення виглядає наступним чином: починаємо від верху – **завершення**, потім переходимо до **постаменту** і подаємо інформацію про місце знаходження **напису**. Описуючи інскрипцію, а також оздоблення постаменту/основи слід вказувати правий, лівий або ж зворотний бік³, орієнтуючи лицьову частину пам'ятника до глядача. Завжди слід вказувати техніку виконання напису. На кам'яних надгробках інскрипції бувають: гравіровані (іл. 2) або вирізьблені; на дерев'яних: вирізані, гравіровані, різьблені, інкрустовані (форми букв заповнених іншим деревом); на металевій основі (таблички/плити): гравіровані, але також литі (іл. 3), намальовані (іл. 4, подібно до таблички з ластика, де їх також можна надрукувати, іл. 5), карбовані (штамповані, іл. 6). Тож вони можуть бути як втопленими, так і опуклими, інколи на відполірованій основі. Зустрічаються



іл. 2
Інскрипція вигравірована
на гранітному пам'ятнику
(нетипова стела)

2 Щоправда, рекомендується на початку описувати конструктивно-статичні елементи споруди (Bania, Olszewski 1989, s. 1), до прикладу цоколь, але у випадку цвинтарних надгробків найважливіша символічна функція покладалася на верхню частину пам'ятника – завершення. Крім того, тип зазвичай завершення становить основу для класифікації типу надгробка, саме тому опис слід починати з нього.

3 Опис відповідно до сторін світу, який іноді використовується, збільшує ймовірність помилок і є абсолютно нечитабельним для людей, які використовують інвентарні картки та каталоги надгробків.



іл. 3
Олов'яна табличка, обрамлена
рамою з геометричними мотивами
переплетеної коси по кутках,
з литим, об'ємним написом



іл. 4
Намальований напис на табличці
у формі гербового картуша



іл. 5
Лазерний напис
на алюмінієвій табличці



іл. 6
Інскрипція викарбувана
на олов'яній пластині

іл. 7
Інскрипція лита



7а
літери зроблені зі свинцю

7б
літери зроблені з латуні



і нанесені літери (іл. 7 а-б), виготовлені найчастіше зі свинцю або латуні⁴. Форми літер можуть бути пофарбовані або ж заповнені, наприклад, смолою. Якщо має місце останнє, то цей факт слід зазначити в описі.

Написи записуються відповідно до правил, викладених у книзі «Корпус польських написів» («Corpus inscriptionum Poloniae»⁵), які модифікували до потреб епіграфіки ХІХ-ХХ ст. у публікаціях «Повонзківський цвинтар у Варшаві» та «Польський цвинтар у Житомирі»⁶. Орфографічні та граматичні помилки виправляти не потрібно, єдиний виняток стосується написання слів окремо чи разом. Також не вказуємо тип шрифту. Його форму слід зазначити в транскрипції, а тому в залежності від запису використовуємо мінускул і маюскул. Відзначаємо тільки у тому випадку, якщо текст має форму ручного нанесення, або якщо напис зроблено курсивом чи великими літерами. Відсутність однієї або декількох літер позначаємо системою крапок у квадратних дужках [...]: відсутність однієї літери позначаємо [], двох – [..], а три й більше – [...]. Це також відноситься до ситуації, коли вони утворюють одне або кілька слів у рядку. Якщо відсутній один рядок, зазначаємо це за допомогою [-], якщо ж не збереглося двох і більше рядків вказуємо [=]. Відтворення відсутньої літери позначаємо квадратними дужками, наприклад Rom[*u*]ald. Якщо ж сумніваємося у власному припущенні, тоді цей факт зазначаємо наступним чином: [K?]awiński. Не розвиваємо скорочення. Закінчення рядка позначається косою рисою (/), розділеною пробілами, а в кінці напису необхідно ставити дві скісні риски та крапку (//.).

- 4 Примітка: Зрідка на деяких надгробках можна зустріти написи, що мають значення історичної пам'ятки. Іноді це можуть бути ініціали, дати або інша інформація, яка найчастіше належить до періоду воєн. Наявність викарбуваних написів (які, як правило, виконані недбало, в поспіху) слід зазначити в інвентарній картці та сфотографувати.
- 5 Corpus 1975, s. 34–35.
- 6 Biernatowie 1980, s. 29–33; Rudkowski 1999, s. 31.

Інскрипції іншими мовами, окрім польської, слід цитувати згідно з оригінальним записом. Натомість в описі, наприклад, якщо прізвище записано кирилицею, слід використовувати транслітерацію (на відміну від транскрипції, транслітерація не відтворює звучання слова, а є «перекладом» запису за строго визначеними правилами).

Таблиця транслітерації кирилиці на основі стандарту PN-ISO 9:2000⁷.

а А	а А	б Б	б Б	в В	в В	г Г	г Г
д Д	д Д	ђ Ђ	ђ Ђ	ѓ Ѓ	ѓ Ѓ	е Е	е Е
ё Ё	ё Ё	є Є	є Є	ж Ж	ж Ж	з З	з З
ѕ S	ѕ S	и И	и И	і І	і І	ї Ї	ї Ї
ј Ј	ј Ј	й Й	й Й	к К	к К	л Л	л Л
љ Љ	љ Љ	м М	м М	н Н	н Н	њ Њ	њ Њ
о О	о О	п П	п П	р Р	р Р	с С	с С
т Т	т Т	ћ Ћ	ћ Ћ	ќ Ќ	ќ Ќ	у У	у У
ђ Ђ	ђ Ђ	ф Ф	ф Ф	х Х	х Х	ц Ц	ц Ц
ч Ч	ч Ч	џ Џ	џ Џ	ш Ш	ш Ш	щ Щ	щ Щ
ъ Ъ	ъ Ъ	ы Ы	ы Ы	ь Ь	ь Ь	э Э	э Э
ю Ю	ю Ю	я Я	я Я			è È	è È

При виявленні підпису митця, його слід відтворити достеменно так, як і на надгробку, із виказанням техніки виконання аналогічно до надгробного напису⁷. Якщо це вензель або геометричний знак, його слід точно відобразити. Підпис потрібно сфотографувати окремо.

Якщо на надгробку зображено герб (іл. бб), достатньо вказати його назву. Але якщо його неможливо ідентифікувати або він відрізняється за формою, від тих, що містяться у гербовниках, тоді його слід описати відповідно до правил, прийнятих у геральдиці, які можна знайти, наприклад, у публікаціях Юліуша Островського, Станіслава Хжонського та Отто Титана фон Хефнера⁸. Також у нагоді можуть стати й інші публікації, особливо «Дворянські герби Речі Посполитої Обидвох Народів»⁹ Тадеуша Гайля.

⁷ Досвід показує, що оскільки напис переважно знаходиться на кам'яних пам'ятниках, то вони найчастіше викарбувані чи вирізьблені.

⁸ Chrząński 1909; Hefner 1863; Ostrowski 1897.

⁹ Biernatowie 1980, s. 33–36; Boniecki 1899–1913, Gajl 2003; Niesiecki 1839–1842, Żychliński 1879–1908.

Ці вказівки також відносяться до орденів. Серед польських найважливіші: Орден Білого Орла, Орден Св. Станіслава, *Virtuti Militari*, але зустрічається також габсбурзький Орден Зоряного хреста¹⁰.

На пам'ятниках зрідка можна зустріти збережені **фотографії**. Зазвичай їх виконували на порцеляні і, як правило, вони мали овальну форму (іл. 33, рис. XXII.VI), рідше прямокутну. Рекомендовано описати зовнішній вигляд і одяг особи, що зображена на фотографії. Обов'язково слід робити додаткові фотографії як гербів, так і зображень померлих, додаючи їх до документації даного надгробка. Бувають випадки, коли замість фотографії досить глибоко у фільонці, іноді вкритій склом, міститься **«образ святого»**, про що також слід згадати в описі.

Скульптурний декор пам'ятника найчастіше набуває рельєфного характеру, зазвичай плоского (барельєф, іл. 27, рис. XXII.I) чи об'ємного (горельєф, іл. 28, рис. XXII.II). На надгробку також можуть знаходитися металеві елементи, які виконують декоративну, символічну (напр.: скульптура розп'яття) або практичну функцію (напр.: свічник, гак для підвішування вінків)¹¹. Ці елементи також необхідно описати. Насамкінець подається інформація про огорожу, якщо така є.

¹⁰ Також можуть знадобитися такі книги: Sejda 1932; Stela.

¹¹ Зрідка можна зіткнутися із ситуацією, коли написи на сучасній пластиковій табличці виконай за допомогою наклейки. У цьому випадку необхідно вказати: «Напис наклеєний».

2. Типи надгробків, різновиди їх завершень, цоколь та основа, декоративні елементи

Надгробок – це стала споруда, що встановлена на місці поховання для увічнення пам'яті померлого й виконана в архітектурно-скульптурній формі. В основному надгробки поділяються на: осібні (іл. 8), пристінні (вбудовані у стіну) та надгробні плити (іл. 27). Іншим типом поховання є могила, тобто насип ґрунту. На її узголів'ї завжди ставиться вертикальний елемент, найчастіше це дерев'яний, бетонний або металевий хрест. На кладовищах переважно матимемо справу з пам'ятниками, тип яких слід визначати на основі завершень або ж архітектурної форми:

- » Хрест (іл. 8)
- » Обеліск (іл. 14)
- » Колона (іл. 15)
- » Урна (іл. 16)
- » Фігура (іл. 17)
- » Стела (іл. 18)
- » Саркофаг (іл. 20) / Кам'яна труна
- » Едикула (іл. 21)
- » Циппус (іл. 22)
- » Капличка (іл. 23–24)
- » Надгробна плита (іл. 27)

Ці форми з'являються в різних варіантах зі взаємозамінними елементами. Справа виглядає цілком інакше, коли на могилі встановлено самий постамент у вигляді брили (іл. 19) або кубоподібної форми (рис. XVII.I–XVII.III). Наведений вище перелік не може вважатися вичерпним. Завдяки різноманіттю форм, доволі часто з'являються надгробки, які своїм виглядом виходять за прийняті рамки.



іл. 8
Хрест (частково відтворений)
на постаменті

2.1. Хрест

Найпопулярнішим елементом скульптури надгробка є хрест – знак віри у воскресіння в день Страшного Суду. На надгробках з написами польською мовою найчастіше зустрічаються прості латинські хрести (іл. 8), рідше грецькі (рис. I.I). В Україні можна зустріти хрести без декору, схожі на **Тамплієрські (лицарські, кавалерські) хрести** (*croix pattée*), найчастіше із прямими раменами (рис. I.II). Їх встановлювали на кладовищах з кінця XVIII ст. і до середини XIX ст. Проте слід зазначити, що трапляються й набагато старіші хрести, які своїм корінням сягають козацької доби. Зустрічаються також хрести **дво-** (Хрест Каравака, Хрест св. отця Бенедикта¹, рис. I. III) або **трираменні** (рис. I. IV), а також **православні хрести** (рис. I.V).

Хрест з завершенням ramen у формі трилисника

На території Східної Європи досить поширеною формою надгробного пам'ятника є трилистий хрест (іл. 9). Його ставили не лише на греко-католицьких, а й на римо-католицьких могилах. Ця форма зумовлює чимало проблем. У багатьох випадках через велику кількість його видозмін інколи досить важко говорити про трилисту форму. За цих обставин заокруглені кінці ramen необхідно описувати як форму симетричних півкіл (рис. IV.IV). Якщо ж мотив трилисника все ще прослідковується, але він суттєво видозмінений, можна використовувати слово «стилізований» (рис. IV.III).

У випадках трилистих хрестів може трапитись, що вертикальне ramo хреста, що увінчане півколами, розширюється в напрямку цоколя, а на його лицьовій частині міститься подвоєне зображення хреста в жолобку (іл. 9, рис. IV.I). На перетині ramen часто з'являється рельєф фігури розп'ятого Христа, а над Ним титл (*лат. titulus*, табличка, як правило, у вигляді прапорця із написом трьома мовами, відповідно до біблійної легенди, як наказав Пилат) або, рідше, виноградні грона (символ євхаристії та обраності). Нижче іноді містилося зображення черепа з кістками, що нав'язує до розташованої на Голгофі могили Адама². У більш декоративних хрестах ramo можуть бути додатково розписані переважно спрощеними розетами.

Буває, що на перетині ramen з'являється зображення Богородиці Діви. Це не лише вияв шани до благочестивості Пресвятої Діви Марії, але й визнання



іл. 9
Хрест, ramo якого
закінчуються трилисником
зі схематичною розетою,
на цоколі

1 Патріарший хрест. Його форма нав'язує до єрусалимської реліквії IV ст. Животворного Хреста, який від XIII ст. зберігається в Санта-Крус-де-Каравака, Іспанія. Вважалося, що сила реліквії з Санта-Крус-де-Каравака у 1547 році врятувала учасників Тридентського собору від чуми. Патріарший хрест чи Хрест Каравака іноді також називають чумним хрестом. Корець 2000.

2 Kobielus 2000, s. 93–98, 101–102, 108–114.

її ролі в порятунку і стражданнях Христа (*compassio* і *corredemptio*). У таких випадках Богородиця виступає покровителькою доброї смерті і *Porta Coelii* – воротами до раю³.

Найстаріші трилисті хрести, що знайдені на кладовищах Поділля та Тернопільщини, належать до кінця XVIII ст. Можна простежити чітку еволюцію їх форми. На межі XVIII–XIX ст. ці хрести виготовляли з погано обробленого каменю, як правило, з граніту. Пелюстки, що містяться на їхньому нижньому рамені, часто розташовані асиметрично. Постаменти, на яких вони розміщені, мають неправильну форму, як правило, багатокутну. Хрести створені **близько 1850 р.**, безсумнівно, більші та масивніші, ніж ті, що виготовлені у другій половині XIX ст. **Приблизно після 1850 р.** можна помітити чітку тенденцію зменшення масштабу при одночасній видозміні, особливо трилистого мотиву, що іноді зводився до форми півкіл. Надгробки з трилистими хрестами, що створювалися у XX ст., характеризувалися більшою старанністю виконання та певним спрощенням.

Хрест на вертикальній плиті

Більшість хрестів поставлені на цоколі, але можна виділити й окремий різновид – хрест на вертикальній плиті (іл. 10). Обидва елементи найчастіше виготовлені з місцевої породи, пісковика, з однорідної брили завширшки прибіл. 5–10 см. Зазвичай хрести мають трилисті закінчення рамен і за допомогою профілювання чи ступенево переходять у вертикальну плиту (рис. V.I–V.II). Надгробки цього типу, як правило, не мають декоративних елементів. На них переважно можемо зустріти монограму IHS (Iesus Homino Salvator – Ісус, Спаситель Людства), христогограму XP (Chi Rho – перші літери грецького імені Христа «ΧΡΙΣΤΟΣ»), літери Α та Ω (перша і остання буква грецького алфавіту), що символізують всемогутність Бога⁴ (рис. XXIII.XII) чи висічено малий хрест. Зустрічається й монограма імені Марія (рис. XXIII.XIV). Інскрипцію зазвичай наносили безпосередньо по всій поверхні хреста та вертикальній плиті. Ці надгробки були досить популярними у XIX ст., особливо на провінції.

Хрест, стилізований під стовбур дерева, на цоколі у вигляді скелі (груди каміння, балок, що розташовані поперемінно та імітують скелі)

Починаючи з другої половини XIX ст. досить часто зустрічалися хрести, що імітують дерево, яке розташоване на цоколі у вигляді **скелі** (іл. 11, рис. VI.I–VI.II)



іл. 10
Хрест, що східчато переходить у вертикальну плиту



іл. 11
Хрест, стилізований під стовбур дерева, на цоколі у вигляді скелі на основі

³ Białostocki 1982, s. 166–167.

⁴ Їх символіка нав'язує до віршів апокаліпсису, в яких Бог зображений не тільки Творцем, але й силою, яка завершує історію Всесвіту. Літери Α і Ω у контексті глибокого богословського змісту з'явилися в християнському мистецтві в IV ст. Їх охоче використовують й донині. Сунка, Kłoniecki 1989, szp. 1–2.



іл. 12
Зрізаний стовбур дерева
на цоколі

або **дерев'яних колод, укладених поперемінно**. З часом скелі модифікувалися (поч. ХХ ст.) у простий цоколь оздоблений тріщинами, а поперемінно укладені колоди – у постамент із вирізьбленими графічними мотивами, що імітують дерево. Водночас, з останньої чверті ХІХ ст., трапляються приклади постаментів у вигляді скель з імітацією печерних сталактитів. Такі приклади можна зустріти на цвинтарі Расу у Вільнюсі. Вони виглядають монументально та надзвичайно натуралістично. У першій чверті ХХ ст. також можна зустріти постаменти у вигляді **груді каміння**.

У цьому типі надгробків інскрипційна табличка зазвичай має форму розгорнутого сувою (рис. ХІХ.ХІ) або ж геральдичного щита (рис. ХІХ.Х), також може бути розміщена косо або у вигляді відкритої книги. Іноді її супроводжує декорований якір, квіти або тканина драперія. Буває, що інскрипційну табличку у вигляді сувою тримає барельєфний ангел або жінка, що плаче. Хрест зазвичай прикрашений листям дуба або плюща, виноградними гронами або квітами лілій, що символізує віру в перемогу життя над смертю та участь у вічному царстві, що чекає на небесах. На раменах хреста може звисати жалобне покривало чи вінок. Іноколи пам'ятник супроводжується скульптурою жінки, що плаче, ангела або дитини (якщо надгробок увічнює пам'ять про померлого в дитинстві).

Збереглися надгробки, у яких хрест і постамент імітують натуральне дерево з обрізаними гілками (рис. VI.III). Цей тип пам'яників характеризується цілісністю обох елементів. Інскрипція розміщується спереду, на стовбурі однієї з обрізаних гілок. Іноколи можна зустріти таблицю у формі геральдичного щита. Різновидом цього надгробка є постамент у формі скелі (або прямокутника), на якому міститься зрізане дерево, що становить його завершення (рис. VI.IV). Трапляється, що обидва елементи становлять одне ціле, імітуючи природне дерево із чітко вираженим корінням, яке проростає із землі. Також можуть з'являтися варіанти, які наслідують переломлений стовбура дерева. Такі надгробки датуються приблизно 1900-ми роками й особливо були розповсюджені на території Литви та північної Білорусії (іл. 12, 43). У цей же час постамент під фігури також робили у вигляді скель (рідше поперемінних балок).

Походження хреста у вигляді стовбура дерева – неоднозначне. З одного боку, коріння слід шукати у середньовічних уявленнях, що називаються *crux florida* (квітучий хрест) або *arbor crucis* (дерево Животворчого Хреста). Хрест, зображений таким чином, трактували як дерево життя⁵. Важливим був звичай, що зберігся у багатьох куточках Європи й до наших днів – прикрашати квітами хрести у храмах та на перехрестях доріг на Великдень. З іншого ж боку, мотив стовбура дерева без будь-яких рослинних орнаментів, але з чітко зрізаними гілками, може нести символічне навантаження пов'язане

⁵ Kobielus 2000, s. 78–80.

із уявленнями про генеалогічне дерево. Натомість скульптура у формі зрубаного дерева символізує смерть та має біблійне походження.

Форми та оздоблення рамен хреста

Подеколи рамена хреста мають **частково зняту фаску** (коли бічні ребра рамен зрізані не по всій довжині, рис. II.XI) або ж можуть мати **затуплені (зняті) ребра**. Рамена не завжди є чотирикутної форми, іноді зустрічаються **восьмикутні** (рис. II.IX-II.X). Існують також різні **закінчення рамен**, наприклад, трилисті (рис. IV.I-IV.IV), ромбоподібні (рис. II.II), заокруглені, кроквоподібної форми (рис. II.I), сегментарні (рис. II.IV).

Можуть бути декоровані **заокругленими насадками** (рис. II.VII) або ж обрамлені жолобком, а їх вертикальне рамено увінчують **піввалики** (іл. 9). Останні елементи найбільш поширені у хрестах із трилистим закінченням рамен, як описано вище. Також зустрічаються насічки у вигляді зубців. Лицьова частина хреста, особливо з останньої чверті XIX ст. і XX ст., може бути більш виразна, відтворюючи його форму. Починаючи з 1900 р. хрести **борознили** (рис. II.XII) або ж нарізали ялинковою кісткою.

Рамена хреста декорували горельєфом у формі **вінка з квітів/листя** або **стрічкою** (форма, характерна переважно для XIX ст., іл. 11), або ж ритуальним покривалом. На перетині рамен хреста часто зустрічається **постать Христа**. Якщо фігура з'єднана з основою і виконана з того ж матеріалу, що і хрест, слід описати **тип рельєфу** (горельєф, барельєф, контррельєф – рис. XXII.I-XXII.III). Подеколи до кам'яного хреста кріпили **металеve зображення Христа**. У цьому випадку в описі називаємо це фігурою, зазначаючи тип матеріалу, з якого вона виготовлена (напр., чавун, цинк). Спасителя часто зображали у **вінку**, встановлювали над Ним **Титл** або ж гравірували **напис IHS**, як правило, поміщаючи його всередині вінка. Іноді напис розтягується на всю довжину поперечного рамена. Подеколи кирилицею вирізьблено монограму **ІНЦІБ**. Під фігурою Христа може міститися **череп з перехрещеними кістками** (іл. 9).

Часом на поперечному рамені **зображали Сонце і Місяця**. Вони мали вказувати на славу хреста, що уособлював трон Всемогутнього і Володаря Космосу. Окрім того, небесні тіла, Сонце та Місяць, завдяки своїм властивостям символізували стихії вогню та повітря, що утверджувало віру про жертвність Христа, який відкупив цілий Космос⁷.

- 6 Надгробки, як правило, робилися серійно, а тому в майстерні можна було придбати екземпляр, який уже мав початковий напис іншою (непольською) мовою. Мішання кількох мов в написі надгробка (напр. литовська/польська, польська/українська, англійська/польська) також є результатом багатокультурності.
- 7 Kobięlus 2000, s. 81–98. Звісно не завжди самі творці, так само як і замовники цього різновиду хрестів знали про його глибокий символічний зміст, що сягав часів

Іноді на перетині рамен зустрічаються менші висічені або ж рельєфні хрести (іл. 10), а також барельєф палаючого серця чи келиху з гостією та книги, перев'язані столою. Ті останні зазвичай зустрічаються на надгробках священників. На хресті можна зустріти зображення грона винограду, а також листя дуба, пальмову (рис. XXIV.VIII) чи оливкову гілку (рис. XXIV.IX), виконані технікою рельєфного різьблення різної глибини.

Представлені вище декоративні елементи можуть також з'являтися на надгробках у поєднанні з іншими типами завершень чи на постаментах.

Плінтус

Досить часто хрести мали власну основу, яка відділяла їх від самого постаменту – **плінтус**. Зазвичай він невисокий, досить простий і має горизонтальну прямокутну чи кубоподібну форму (рис. III.I). Трапляються надгробки з профільованим плінтусом (рис. III.II) або ж оздоблені волютою. Вони також можуть зустрічатися у формі листків аканта (чаша аканта, рис. III.III).

На лицьовій частині плінтуса можуть знаходитися різноманітні рельєфні декоративні мотиви, які слід описати. На ній також може міститися частина інскрипції. У цьому випадку одразу після опису плінтуса слід подати її транскрипцію або ж позначити відповідною цифрою, а опис подати у відповідній графі інвентарної картки.

Чавунні та інші металеві хрести, їх оздоблення

Чавун на території колишньої Речі Посполитої у меморіальному мистецтві почали використовувати у 20-30 роках XIX ст. Це відповідало загальноприйнятим в ті часи тенденціям по створенню деталей та архітектурних форм із цього матеріалу. На кладовищах Вільнюського краю найдавніші приклади припадають власне на цей період. Натомість на Поділлі та Тернопільщині перші чавунні декоративні елементи походять з 40-х років XIX ст.

Найпоширеніші – чавунні хрести (іл. 13), зазвичай **ажурні з квітковими**, а часом і **геометричними мотивами**, часто з **медальйоном, укладеним у лавровий вінок** або плющ (рис. VII.II), під яким розташовані **алегоричні постаті**, закріплені на профільованому плінтусі. Зазвичай це уособлює богословські чесноти: Віру (чаша, хрест, іл. 13), Надію (якір, сніп зерна), Любов/Милосердя (діти). Хрест також можуть супроводжувати фігури св. Івана та Богоматері, з Марією Магдалиною, що стоїть на колінах посередині. Це ілюструє біблійну сцену Розп'яття (рис. VII.II). У нижній частині чавунних хрестів часто міститься **капличка** (іл. 13, 56), зазвичай у неготичному стилі з алегоричною

раннього християнства. Натомість особи, що проводять інвентаризацію, повинні це знати.



іл. 13
Чавунний хрест
на дворівневому цоколі

фігурою, постатями путті/ангелів, Танатоса або Марії⁸. Якщо рамена хреста не ажурні, їх зазвичай обплітають **плющем, акантом** або іншими стилізованими **гілочками рослин**, що підкреслює віру у вічне життя. Рамена можуть закінчуватися насадками, неоготичними розетами, рослинними формами, у тому числі акантом і пальмовою гілкою (рис. VII.IV-VII.V).

Безсумнівно більшість із цих проєктів є серійного виробництва, які були відлиті за шаблонами з каталогу. Свідченням цього є однакові елементи, що зустрічаються на різних доволі віддалених один від одного кладовищах Центральної та Східної Європи. Чавунні хрести вищезгаданої форми зникають приблизно у 1915 р. Водночас можна зустріти оздоблення рамен чавунних хрестів за допомогою завитків S-подібної та C-подібної форми, а також спіралями.

Одним із видів чавунного хреста, що має глибоке символічне значення, є хрест встановлений на скелі, яку обвиває уроборос (змія, що ковтає власний хвіст – символ смерті та відродження, що походить з Єгипту), прикрашений коробочками маку (символ смерті), а також черепом та кістками (могила Адама)⁹, з яких проростає паросток. Всередині поміщено медальйон, який зазвичай служить місцем на інскрипцію (рис. VII.III).

Досить просту форму мають **«трубчасті хрести»**, закопані безпосередньо в землю і залиті бетоном, або розміщені на скромних, невисоких цоколях. Іноді це навіть дві труби, кільця яких профільовані всередину. Їх робили із заліза, рідше зі сталі, а інколи навіть із перехрещених чавунних труб. Дуже часто їх рамена закінчуються трьома ажурними колами з'єднаними в одне ціле (рис. VII.VI). Приклади надгробків із трубчастими хрестами походять переважно з **20–30-х років XX ст.** Деяким намагалися надати більш вишуканої форми, використовуючи S-подібні завитки чи промені (рис. VII.VII).

Дерев'яні хрести

На кладовищах вкрай рідко можна зустріти старі дерев'яні хрести, яких, безперечно, було набагато більше. Найстарші походять з 20–30-х років XX ст. Деревина – це дешевий, але недовговічний матеріал. Крім того, сьогодні також існує практика заміни дерев'яних хрестів на більш декоративні та довговічні кам'яні пам'ятники.

На північно-східних територіях Другої Речі Посполитої дерев'яні хрести прикрашені дашками, що опиралися на поперечне рамено та вершину вертикальної частини, зустрічаються частіше, аніж на Поділлі. Їх виготовляли з дерева або металу, краї обрамлювали вирізаними зубцями. Найчастіше

8 Vyšata 2005.

9 Zinkow 2009, s. 142; Kobielus 2000, s. 93–98. Варто відзначити, що єгипетські мотиви (капітелі у вигляді листя папірусу, зображення скарабейів і божеств) також з'явилися на кам'яних надгробках XIX ст.

зустрічаються заокруглені дашки або у формі підкови, хоча також можуть бути трикутні.

На дерев'яних хрестах фігури Христа зустрічаються досить рідко. Вони можуть бути вирізьбленими, але переважно це металеві смужки. Інскрипційні таблички на хрестах з дерева невеликі та металеві. На раменах цих хрестів також зустрічаються вирізані або намальовані написи, які, як правило, важко відчитати.

2.2. Обеліск/піраміда

Обеліски – це мотив, який охоче використовували в меморіальному мистецтві ще з XVI ст. Їм надавали символічне значення вічності, невмирущої пам'яті про померлого, а також його тріумфу та слави (іл. 14). Хоча на території Речі Посполитої знані приклади з XVI ст., де обеліск становив основну частину конструкції пам'ятника, проте протягом усього нового часу він виконував роль додаткового декоративного елемента¹⁰. Зміна відбулася під кінець XVIII ст., коли обеліски почали ставити також на кладовищах.

Обеліски **кінця XVIII ст. та першої половини XIX ст.** характеризуються невеликими розмірами. Однак чим ближче до XX ст., тим їх форми стають дедалі більшими. У першій половині XIX ст. окрему групу склали обеліски, що встановлювалися на чотирьох кулях¹¹ та високих постаментах (рис. VIII.I). **Приблизно з середини XIX ст.** з'являються обеліски, пропорції яких нагадують **піраміди**. Власне так їх слід описувати (рис. VIII.V). Вони також характерні для першої третини XX ст. Водночас, чим ближче до кінця XIX ст., тим частіше зустрічатимемо обеліски з неправильними, ліпленими формами, облицьовані, наприклад, плитами, що закінчуються різними формами арок або смугами з квітковим декором (рис. VIII.II–VIII.IV). Досить унікальним за своєю формою є обеліск з Тернополя, краї якого обрізані так, що він нагадує дерево¹². На цьому ж кладовищі також зустрічаються обеліски, верхівки яких накріті пальмовим листям. Подібним чином, до категорії рідкісних прикладів слід віднести обеліск з напівкруглою нішею, в яку вкладається урну або бюст померлого.

У першій половині XIX ст. на обелісках з'явилися рельєфні зображення урн (рис. VIII.I), уроборосів (рис. VIII.III) та лаврових вінків, що символізують вічне життя на небесах. Пізніше оздоблення набуває форми рельєфного



іл. 14
Обеліск на дворівневому цоколі і основі

¹⁰ Miziołek 1994.

¹¹ Інколи замість куль є черепахи чи міфологічні тварини, наприклад, грифони.

¹² Czyż 2017, s. 125–126.

пальмового листа, що в християнстві означає безсмертя і славу¹³. Протилежне значення – про тлінність буття, символізують коробочки маку. Дуже часто під цим декором розміщували інскрипцію. Буває, що обеліски завершують невеликі кам'яні або чавунні хрести, а також урни (рис. VIII.III). На це варто звертати особливу увагу, щоб не плутати обеліск з високим постаментом, який звужується у верхній частині. Вирішальне значення тут відіграють пропорції: у випадку з обеліском вони значно ширші стосовно постаменту, на якому він розміщений.

2.3. Колона

Від стародавніх часів колона не тільки виконувала роль архітектурно обробленої вертикальної опори, але й також світської пам'ятки, що використовувалася для піднесення та вшанування людських досягнень (напр., колона Сигізмунда у Варшаві з 40-х років XVII ст.). Натомість надгробки у формі колон стали популярними на початку XIX ст. завдяки роботам німецького архітектора Карла Фрідріха Шинкеля. У XX ст. надгробки у формі колон зустрічаються досить рідко. Найчастіше їх встановлювали на місці поховання представників аристократії, рідше чиновницько-інтелігентської знаті (іл. 15).

Форми колон у надгробках не завжди відповідає античним ордерам (рис. XXIII.IX). Трапляється, що канелюровані колони додатково обплетені вінком або виноградною лозою. Також вони можуть мати чітко відокремлену основу. Інскрипція може міститися безпосередньо на колоні або ж на прикріпленій до неї пластині (рис. IX.IV). Іноді колона буває зламаною, що символізує перерване життя (іл. 15).

Ще одним різновидом цього типу надгробків є стовп (рис. IX.IV). Часом на колоні (рис. IX.II-IX.III) чи стовпі встановлювали фігуру. Бувають випадки, коли на них ставили урни або увінчували хрестом.

2.4. Урна

Урни, встановлені на цоколі, що характеризуються класицистичними архітектурними формами, починають з'являтися на європейських кладовищах наприкінці XVIII ст. (іл. 16). Доволі часто вони вкриті барельєфом ритуального покривала (рис. X.I). Ще один декоративний мотив становить напівпрозора рельєфна гірлянда або ж вінок. Зовнішній вигляд урн нав'язує до античних



іл. 15
Зламана колона на цоколі й основі



іл. 16
Урна на постаменті

¹³ Kobiellus 2000, s. 195, 202.

форм, тому їх слід порівнювати із типологічним переліком давньогрецьких ваз та посудин¹⁴.

Надгробки у формі урн набули популярності приблизно в середині XIX ст. Іноді урни ставили на колонах/стовпах або встановлювали в едикулах.

Часом поряд встановлювали статуї жінок, що плачуть чи постатей у скорботі (іл. 47, рис. X.III). Водночас слід відзначити, що поруч із урнами, що відносяться до античних форм, можна зустріти урни, які нагадують відчekanені барокові посудини (вазони, рис. X.II).



іл. 17
Фігура (статуя) св. Іоанна Кантія
на дворівневому цоколі
та тривірній основі

2.5. Фігура (статуя)

Існує чимало пам'яток із фігурами (статуями) святих (іл. 17), Пресвятої Діви Марії чи Ісуса Христа. Дуже часто, особливо на дитячих могилах, спрджують скульптури ангелів, хоча це не загальноприйняте правило. У першій половині XIX ст. охоче ставили фігури жінок, що плачуть та у скорботі, одягнених у античні шати¹⁵ (іл. 47). У цій ролі можуть виступати і путті, які, на відміну від ангелів, не мають сакрального значення. З того ж періоду походять класицистичні надгробки з фігурами геніїв (ангелів) смерті (Танатос), які ведуть душі в потойбічний світ¹⁶. Вищезазначені скульптури, пов'язані із давніми віруваннями у потойбічний світ, могли доповнюватись такими елементами як урна, колона чи саркофаг.

Що стосується статуй святих, то зазвичай, але не завжди, ми матимемо справу з покровителями померлих. Зустрічаються також надгробки, увінчані скульптурною групою (напр., «Святе Сімейство» або «Група Розп'яття»). Зустрічаються пам'ятники зі статуями, вкритими металевим балдахіном¹⁷.

Якщо хрести переважно встановлюють на плінтусах, то фігури, як правило, розміщуються безпосередньо на власній основі у вигляді плити. З одного

¹⁴ Див. напр. Słownik 1997.

¹⁵ Варто відзначити, що такі скульптури є рідкістю, але їх приклади можна віднайти і в Україні. Вони персоніфікують конкретну землю або географічну територію, яка зображується у відчаї через втрату заслуженого діяча цього регіону. Зазвичай така постать одягнена в античні шати, а на голові *corona muralis* (корона, що зображає оборонні мури). Див. надгробки Антона Шімзера для Франца Ріттера фон Гауера (1823–1824, Домініканський собор у Львові) та сім'ї Понінських (1833, цвинтар у Ковалівцях). Czyż 2010, s. 85–86.

¹⁶ Vušata 2005; Sopniewska 2012.

¹⁷ Балдахін як надгробна форма зустрічається в більш дорогих і великих об'єктах меморіальної пластики. Під цією архітектурною конструкцією, яка монументалізувала проєкт, міг бути схований майже будь-який тип надгробка. Балдахіни виготовляли не лише з чавуну, а й з каменю. Переважно в неоготичному і модерністському стилях.

боку, це результат технології різьблення, а з іншого – це надає їм більшої стабілізації. Якщо основа скульптури оздоблена або набуває іншої форми, наприклад, скелі чи хмари, то її слід описати окремо. Трапляється, що саме тут, на лицьовій стороні, стоїть підпис скульптора, що обов'язково слід зазначити в описі.

Що стосується фігур, то інформацію про них слід вказати в першому реченні опису. Потім потрібно описати композицію (контрапост, вид з фронтальної чи іншої сторони, рис. XXII.IV-XXII.VII), позу (напр., руки, складені в молитовний жест; руки, схрещені на грудях (іл. 58); рука, спрямована на серце – рис. XXII.XI, жест благословення – рис. XXII.IX), атрибути та одяг. Шати святих пап (рис. XXII.VIII) або єпископів (рис. XXII.IX-XXII.X) слід описати загально, наприклад: св. Войцех у єпископському вбранні. Зверніть увагу, що іноді досить складно чітко ідентифікувати атрибути постаті. У таких випадках варто замислитися, чи цей святий раптом не є покровителем небіжчика. Можна припустити, якщо могила померлого, ім'я якого Станіслав, завершена фігурою у єпископському вбранні без будь-яких додаткових атрибутів, то це статуя радше св. Станіслава єпископа, ніж св. Войцеха.

Таблиця святих та їх атрибути

Ангел	Матвій Євангеліст, Григорій I (рис. XXII.VIII)
Берет	Іоан Кантій (іл. 17), Ян Непомуцький (завжди з хрестом, рис. XXII.XII)
Ваги	Архангел Михаїл
Вбрання відлюдника	Онуфрій (борода, виснажене тіло), Іван Хреститель
Вежа	Варвара
Вервиця	Домінік, Франциск Ассізький, Станіслав Костка, Катерина Сієнська
Весло	Войцех єпископ
Виноград	Франциск Ассізький
Відро	Марта
Віл	Євангеліст Лука
Вінок з троянд	Цецилія, Роза
Вінок терновий	Катерина Сієнська, Роза

Вулик	Амвросій, Бернард, Іоан Золотоустий
Габіт монаший (жіночий)	Роза, Євдокія (додатково хрест), Ядвіга Сілезька (також корона)
Габіт монаший (чоловічий)	Андрій Боболя, Франциск Ксав'єр, Антоній Падуанський, Антоній Великий, Бернардин Сієнський, Франциск Ассізький, Іван Хрестовий, Бернард Клервоський, Ромуальд, Альберт, Фома Аквінський, Алоїзій Гонзага, Домінік, Бенедикт
Галеро (кардинальський капелюх)	Бонавентура, Єронім
Глечик	Іоан Кантій
Голова	Діонісій (у руках), Іван Хреститель (на таці)
Груди на таці	Агата
Гусак	Мартин Турський
Дитина / дівчинка - маленька Марія	Анна
Дитяток Ісус	Антоній Падуанський, Йосип, Христовфор (сидячи на плечі), Роза, Станіслав Костка, Катерина Сієнська
Дівчатка (три)	Софія (чесноти: віра, надія, любов), Миколай єпископ
Драбина	Олексій
Єдиноріг	Юстина
Жебрак	Мартин Турський (може бути верхи)
Збруя	Юрій, Флоріан, Маврикій
Ікона	Євангеліст Лука (також віл)
Інструмент музичний	Цецилія, Давид (арфа, цитра)
Інструменти столярні	Йосип
Камінь	Стефан, Флоріан (жорна)
Квіти	Доротія, Єлизавета Угорська
Келих (з Гостією)	Іван Богослов, Варвара

Клітка	Лаврентій
Ключі	Апостол Петро
Колесо	Катерина Олександрійська
Комжа	Алойзій Гонзага, Ян Непомуцький (завжди з хрестом, рис. XXII.XII)
Корона	Людовик, Вацлав, Бригіда, Софія, Казимир (корона князя), Стефан, Доротея, Сусанна Римська, Ядвіґа Сілезька, Ядвіґа Анжуйська
Кулі	Миколай (3 кулі)
Кутник	Апостол Фома
Лампа	Клара
Лев	Єронім, Марко (Євангеліст), Даниїл (леви)
Лілія	Казимир, Алойзій Гонзага, Йосип, Антоній Падуанський (рис. XXII.XI), Архангел Гавриїл, Катерина Сієнська, Клара, Доротея
Лопата (заступ)	Адам
Медальйон із написом IHS	Ігнатій Лойола, Бернардин Сієнський
Меч	Яків, Катерина Олександрійська, Матвій Євангеліст, Архангел Михаїл, Апостол Павло, Юрій, Доротея, Аркадій, Луція, Віктор, Сусанна Римська (зображена молодою дівчиною)
Митра	Казимир, Алойзій Гонзага
Молоток	Йосип
Монстранція	Клара, Тома Аквінський
Мушля	Апостол Яків
Ніж	Апостол Варфоломій
Обценьки	Аполлонія
Олень	Власій, Губерт
Органи	Цецилія

Орел	Іван Богослов, Станіслав єпископ
Осел / віслюк	Антоній Падуанський
Очі на таці	Луція
Палиця / тростина	Апостол Андрій, Андрій Боболя, Йосип (квітуха роза)
Перстень	Катерина Сієнська
Пила	Апостол Симон
Півень	Апостол Петро
Плоди	Єлизавета Угорська, Доротея
Померлий (що виходить з гробу)	Станіслав єпископ
Посудина	Флоріан (з водою, може гасити полум'я), Марія Магдалина (з миром)
Птахи	Власій, Франциск Ассізький
Регалії королівські	Людвиг, Вацлав, Стефан, Генрик II Побожний (князь Сілезький)
Решітка	Вікентій Сарагоський
Свічка	Марія Магдалина, Луція із Саракуз
Свічки схрещені	Власій
Серце	Каєтан, Ігнатій Лойола, Катерина Сієнська (з хрестом), Аврелій Августин (палаюче, пробите стрілою, кровоточуче), Тереза (пробите стрілою), Франциск Ксав'єр (палаюче)
Сітка / тенета	Апостол Андрій, Апостол Петро
Скребло	Власій
Скрипка	Агата
Собака	Мартин, Євстафій, Рох
Сокира	Войцех єпископ
Спис	Апостол Михаїл, Юрій, Маврикій, Лонгин
Стигмати	Франциск Ассізький, Катерина Сієнська, Луція

Стріла	Себастьян, Христина, Егідій, Урсула
Тіара і папські шати, ферула	Лев Великий, Григорій I, Сильвестр
Троянда	Доротея (зазвичай 3 троянди або кошик)
Хліб	Єлисавета Угорська (кошик з хлібинами), Марія Єгиптянка (три хлібини), Франческа (кошик з хлібинами), Миколай Толентинський (отримує хлібини від Марії), Миколай єпископ
Хрест	Текля, Ян Непомуцький, Доротея, Олена, Пилип, Іван Хреститель, Марина, Франциск Ассізький, Іван Хрестовий, Катерина Сієнська, Миколай єпископ, Моніка, Йосип, Андрій Первозваний (похилений), Юрій, Бригіда, Казимир
Хустка	Вероніка
Цвяхи	Олена (також хрест)
Череп	Марія Магдалина, Франциск Ассізький, Розалія, Алойзій Гонзага
Човен	Апостол Петро
Шати єпископа західного обряду	Власій, Аврелій Августин, Миколай єпископ, Олександр, Діонісій, Войцех єпископ, Станіслав єпископ
Шати єпископа східного обряду	Василій, Миколай єпископ
Шати королівські	Ядвіга Анжуйська, Людовик, Вацлав, Стефан, Казимир
Шкіра (здерта)	Апостол Варфоломій
Щит	Архангел Михаїл, Маврикій (застаріла збруя)
Яблуко	Доротея (3 яблука)
Ягня	Агнеса, Іван Хреститель (у верблюжій шкурі)

Можна зустріти різні типи зображення Пресвятої Діви Марії, серед яких найпоширеніші:

- » Мати Божа Вервиці Фатімської (з вервицею в руках)
- » Immaculata (Непорочно Зачаття Діви Марії, рис. XI.II) цей тип зустрічається в різних інтерпретаціях. Найчастіше це постать Марії, що стоїть на земній кулі і місяці, які іноді обвиває змії. Її часто зображують фронтально з руками складеними в жертвний (опущеними вздовж тіла) або в молитовний жест. Також буває в сильному контрапості зі складеними в молитовний жест руками та повернутою набік головою (так звана ідеальна Immaculata). Зазвичай вона одягнена у хвилясту перев'язану поясом сукню і мантиєю, з фатою на голові.
- » Матері Божої Святого Скапулярію
- » Божої Матері з Ісусом Немовлям
- » Непорочного Серця Пресвятої Діви Марії – палаюче серце, оздоблене квітами.

Також часто зустрічаються зображення, які посилаються на популярні уявлення, наприклад, Богоматері Люрдської (популярна наприкінці XIX ст.), Марії за одкровенням св. Катерини Лабуре (промені, що виходять з її рук), Божої Матері Ченстоховської, Божої Матері Остробрамської та інші.

Інкони зустрічаються рідкісніші зображення (особливо у вигляді барельєфних прикрас на цоколях), як-от Матері Милосердя душ у Чистилищі, Mater Misericordiae (Мати Божа Милосердя, яка своєю мантиєю захищає людей) і Mater dolorosa (Богоматері Скорботної, з мечем у серці чи мечем, спрямованим у напрямку серця).

Христос також зображується в різних іконографіях, в т.ч. Ессе Ното (після бичування, у терновому вінку), Христос Скорботний (показує рани) або Христос із палаючим, оздобленим терновим вінком серцем (так зване Найсвятіше Серце Ісуса – популярне зображення після затвердження культу у 1856 р.), Христос Милосердний (популярний після 1934 р., з променями), Воскреслий Христос (поки жест благословення не є елементом іншого типу зображення, напр., Найсвятішого Серця Ісуса), Дитячко Ісус, Христос у темниці (замислений, сидить, поклавши голову на руку), Добрий Пастир (з вівцею). Зрідка можна зустріти інші зображення, напр. Спаситель світу (Salvator Mundi), Христос біля стовпа, Христос з Назарету під час викупу рабів.

2.6. Стела / кам'яна брила як тип надгробка

Стела – це вид пам'ятника у вигляді плити, яка зазвичай розміщена на значно ширшій та довшій багаторівневій основі (іл. 18). Досить часто через видовжену прямокутну форму постаменти не ставилися, хоча, звичайно, траплялися винятки.

Гене́за стели сягає глибокої давнини, коли стоячу плиту охоче оздоблювали зображенням покійного або ж сценою плачу. До цієї схеми повернулися у **першій половині XIX ст.**, а стелу в ті часи завершували щипцями з акротеріями, лицьовий бік якої переважно прикрашали рельєфом світського характеру.

Натомість у **20–30-х роках XX ст.** почали ставити стели в модерністському стилі, які виготовляли із попеременно укладених блоків і декорували медальйоном із зображенням погруддя/голови Христа в терновому вінку або Скорботної Богоматері та інскрипцією, розміщеною нижче (рис. XI.III). Водночас ліворуч чи праворуч від стели може міститися хрест (рис. XI.II), а також вази. До цього різновиду стели почали повертатися у 90-х роках XX ст. при спорудженні сучасних надгробків з тераццо. Тоді стела могла набувати багатокутної неправильної форми. У 20–30-х роках XX ст. також зустрічалася стела із втопленим хрестом. Зазвичай вона цілісно сполучалася з огорожею, яка набувала форму бетонних тумб, з'єднаних між собою низькими стінками (рис. XI.IV). Досить характерним є різноманітні форми стел, які бувають вертикальними або горизонтальними, чи з закриттям.

Окрему групу становлять стели з обробленого граніту – загальнодоступної післяльодовикової породи (іл. 2, рис. XI.V). Лицьова сторона такої стели полірована, решта боків оброблені нерегулярно, і все це може справляти враження роздвоєних брил. Вони характерні для XIX ст. **Близько 1900 р.** стели могли мати напівкругле або загострене аркове обрамлення.

Слід згадати про окремий постамент у вигляді скель/брили (іл. 19). Такі надгробки характерні для XIX ст. З одного боку, це пов'язано із пошуком природних елементів у садово-архітектурних композиціях, а з іншого – з зародженням національної свідомості, що знаходила свій вияв у розвитку приватних патріотичних колекцій, до яких також входили різноманітні елементи природи. Окрім того, пам'ятники у формі кам'яних брил ідеально вписувалися у концепцію створену в дусі історичного романтизму. Відповідно до біблійної символіки, вони уособлювали вічність, бо камінь, як твердий матеріал, перевершував крихкість людського існування¹⁸.



іл. 18
Стела, оточена спрощеними канелюрованими стовпами, на постаменті



іл. 19
Кам'яна брила, на лицьовій стороні якої вигравірована інскрипція

2.7. Саркофаг / кам'яна труна



іл. 20
Саркофаг встановлено на окремому постаменті та вкрито дворівневою плитою

Надгробки, що нагадують саркофаги, трапляються дуже рідко (іл. 20), а особливо античні. Останні славилися популярністю переважно у **першій половині XIX ст.** Подеколи їх встановлювали на основі. Скриню, на довгому боці якої найчастіше містилася інскрипція, часом прикрашали перевернутими смолоскипами, що символізували згасле життя (рис. XVI.IX). У класицистичних зразках довший лицьовий бік часто прикрашали сценами з життя (рис. XII.I). Смерть небіжчика представляли в античному стилі, мотивом переходу, коли Танатос веде душу в потойбіччя, або ж алегоричною сценою, пов'язаною із діяльністю померлого.

По кутках кришки саркофагів переважно встановлювали акротерії, іноді прикрашаючи їх масками. Саркофаги могли бути увінчані хрестом або погруддям померлого, «накриті» скульптурно викутою тканиною (особливо в проєктах історичного значення), або прикрашені вінками (рис. XII.II). Часом поруч з ними розміщували фігуру жінки, що плаче чи в скорботі. Подібну форму міг мати цоколь підobelіском.

Специфічним видом саркофага є **надгробок у формі кам'яної труни** (рис. XII.III). Власне з метою відрізнити надгробну форму від труни, в якій поховані останки померлого, перед словом «труна» стоїть прикметник «кам'яна». Але це не виключає, що такий пам'ятник, наприклад, може бути виконаний із чавуну. Тоді в описі слід зазначити «у формі чавунної труни». Також зустрічаються надгробки, що в значно спрощеному вигляді нагадують кришку труни, узголів'я якої зазвичай увінчане хрестом або фігурою на цоколі. Їх встановлювали у **20–30-х роках XX ст.**, в т.ч. на кладовищі Расу у Вільнюсі. На цьому ж некрополі зустрічаються пояси подібної форми (рис. XII.IV). З цього періоду походять також окремі кам'яні труни з інтенсивно профільованими краями (рис. XII.III).

У деяких країнах, наприклад США, дослідники використовують свою типологізацію саркофагів (Barrel Tomb, Bale Tomb, Hip Tomb, Pedestal Tomb, Body Stone). У польській мові ця термінологія не використовується.



іл. 21
Едикула, обрамлена двома парами встановлених на постаменті канелюрованих стовпів, що підтримують спрощений антаблемент з фронтоном

2.8. Едикула

Едикула – це своєрідний архітектурний каркас, елементи конструкції якого відносять до античного композиційного стилю (іл. 21). Зазвичай це дві колони, або ж стовпи чи пілястри, що підтримують антаблемент, зазвичай також і фронтоном. Все встановлено на основі або цоколі. Поле між колонами або пілястрами утворює фільонку/заглиблення з інскрипцією (рис. XIII.I–XIII.II), проте також зустрічається ніша з рельєфом (напр., портретний бюст померлого), з урною, фігурою чи якимось іншим мотивом. Цей простір також може не мати закриття, тим самим виконуючи роль ажурної декорації для даної

скульптурної форми. Цей тип надгробків доволі часто набуває класицистичних форм, але також зустрічаються необарокові, простіші модерністські та неоготичні (рідко) види. Пам'ятники цього типу також можуть мати складну форму (напр., складатися з трьох елементів), у яких бічні стінки обступають едикулу. Іноді її виготовляють не з каменю, а, наприклад, з чавуну. Едикула своєю формою нагадує капличку, що відповідає її давньоримському значенню. Сягаючи своїми коренями до форми каплички, вона являє собою її зменшений варіант. Нерідко капличку та едикулу можна сплутати. Проте надгробок у формі едикули становить своєрідне обрамлення, а капличка – це квазіархітектурна форма. Поняття «едикула» також може використовуватися як, наприклад, декорація входу до усипальниці, віконної рами каплиці чи фасаду каплички.

2.9. Циппус

Циппуси на кладовищах зустрічаються рідко (іл. 22). Це надгробки, як правило, квадратної форми, що звужуються у верхній частині та накриті дашком з щипцями та акротеріями. Дашок може бути ширшим від цоколя. Зазвичай циппуси позбавлені декору, що нав'язував би до християнської символіки, а якщо і є – то він надзвичайно скромний (рис. XIII.III).

Циппуси мають античне походження. До них повернулися у період Прогресивізму, створивши на їхній основі світський надгробний пам'ятник. В європейському фунеральному мистецтві вони відомі з останньої чверті XVIII ст. На території Польщі з'явилися у XIX ст.

2.10. Капличка

Це невелика (необ'ємна) будівля, споруджена на місці поховання, яка не виконує *stricto* літургійних функцій. Найчастіше каплички створювали у неоготичному стилі (іл. 23, рис. XIV.II). Зустрічаються також каплички, побудовані у формі прямокутника з закритою напівкруглою апсидою, з втягнутим фасадом, який обрамлений півколонами або колонами, стовпами або пілястрами, що підтримують фрагменти антаблемента, а також фронтоном з інскрипцією. Всередині, куди можуть провадити кілька сходинок, знаходяться фігури святих (іл. 24). Часом їх накривали дашками. Зустрічаються також відкриті каплички із короткими фрагментами стін (стовпів), які підтримують дашок.

Інші каплички можуть наслідувати фасади античних храмів. Такі приклади переважно зустрічаються у великих європейських некрополях. Різновидом



іл. 22

Циппус на цоколі, накритий чотирисхилим дашком з акротеріями



іл. 23

Неоготична чавунна капличка на дворівневому постаменті та основі, вкрита дашком з чотирма щипцями та увінчана хрестом



іл. 24
Капличка із втпленою фронтальною стіною, обрамлена колонами в тосканському стилі, що підтримують фронтон, завершена хрестом на плінтусі



іл. 25
Екседра у формі лавки, на якій зліва розміщена фігура жінки, що плаче. На бокових осях містяться таблички з барельєфним зображенням перевернутих смолоскипів, на центральній осі – гірлянда, яка оточена табличками з опуклими, литими написами

каплички архітектурної форми, що характерний для литовських та білоруських некрополів, є муровані з цегли чи каменю каплички з потинькованими стовпами, накріті дахом зі спрощеним антаблементом або принаймні карнизом (рис. XIV.1). Їх встановлювали переважно у першій половині XIX ст.

2.11. Екседра

Цей тип надгробків, хоча й рідкісний, але зустрічається на кладовищах у Західній Європі та Північній Америці (іл. 25). Вони напівкруглої форми, найчастіше мають відкрите заглиблення/нішу, зазвичай із кам'яною лавкою, встановленою по всьому периметру пам'ятника, а її центральна та крайні осі можуть бути оздобленими капличками. Іноді це напівкругла колонада, яка утворює каркас для традиційних надгробних пам'яток.

Іншим різновидом екседри є **колонада**, яка може бути у формі прямого ряду рівномірно віддалених колон, рідше у формі півкола чи навіть перериватися, що може створювати враження пошкодженої споруди. Надгробна плита найчастіше знаходиться посередині. Такі приклади зустрічаються на давніх польських некрополях, а також на кладовищах у Західній Європі. Колонада

також може оточувати надгробок, створюючи форму відкритої ротонди. Цей тип пам'ятника, що походять із Стародавньої Греції, називають моноптерос.

2.12 Вівтарна надгробна плита

Цей тип надгробків трапляється переважно на кладовищах у Західній Європі та Північній Америці (іл. 26) та має форму плити, яка стоїть на плінтусах (зазвичай на чотирьох або шести опорах). Лицьова сторона плити містить інскрипцію та скромний декор. В американській літературі «altar tomb» і «chest tomb» – це саркофаги у формі простої скрині, накритої плитою. У польській мові ця термінологія не прийнялася, тому її не варто використовувати для опису цих типів надгробків.

2.13. Надгробна плита

Надгробні плити, що відзначають місця поховань, можуть бути встановлені на основі (іл. 27). Як правило, вони прикрашені барельєфним хрестом, під або над яким міститься табличка/рамка з інскрипцією або ж сам напис (рис. XV.I). Надгробні плити – це найбільш ранні зразки надгробків, які можна віднайти на кладовищах (четверта чв. XVIII ст. – поч. XIX ст.). Вони не завжди прямокутної форми і можуть значно розширюватися біля узголів'я, на зразок труни. Краї надгробних плит іноді прикрашають жолобком або профілюють. Монументальні надгробні плити також можуть виконувати роль пам'ятника, прикладом якого є мавзолей серця маршала Юзефа Пілсудського на вільнюському кладовищі Расу (іл. 45).

Ще одним різновидом цього типу пам'ятника є похилена надгробна плита, верхня частина якої вища приблизно на 40–50 см (рис. XV.II). Найчастіше такі плити встановлювалися на межі XIX–XX ст. і в 20–30-х роках XX ст. Водночас зустрічалися надгробні плити з викутим для квіткових насаджень у формі хреста полем. У міжвоєнний період зустрічалися також надгробні плити, зменшені до таблички з інскрипцією та обрамлені стрічкою (рис. XVIII.I).

Надгробна плита у формі книги (закритої чи відкритої) – це окрема тема (рис. XV.III). Цей тип використовувався для вшанування майстрів слова та вчених, а також священників. Із символічної точки зору, цей тип надгробків нав'язує до середньовічного мотиву *Liber vitae*, за яким Ангел Справедливості записує добрі та погані вчинки людини, щоб представити їх Богові на Страшному Суді¹⁹.



іл. 26
Вівтарна надгробна плита у формі профільованої плити, яку підтримують дві стінки



іл. 27
Надгробна плита
з профільованими ребрами

Дуже поширена проста надгробна плита із вертикальним елементом біля узголів'я, наприклад, із хрестом абоobelіском на постаменті (іл. 28а, рис. XV.IV). Тоді опис слід розпочинати зі слів: «На місці поховання встановлено надгробну плиту, біля узголів'я якої на цоколі встановлено хрест». Іноді надгробна плита не пов'язана цілісно з вертикальним елементом. У такому разі цей факт потрібно зафіксувати, починаючи опис від останнього (напр., «На місці поховання встановлено фігуру на дворівневому цоколі та на основі, перед яким знаходиться надгробна плита»). Переважно така ситуація пов'язана із похованням подружжя, коли на могилі встановлюється дві невеликі надгробні плити з окремим вертикальним елементом (рис. XV.V).

На провінційних кладовищах надгробні плити з вертикальними елементами – це, як правило, шматки необробленого каменю. Їх встановлювали через вірування, що померлі, могили яких не були накріті чимось важким, можуть з них вийти і заважати живим. Варто враховувати, що через поганий стан збереження таких кладовищ, можуть виникнути проблеми з виявленням надгробних плит.

2.14. Цоколь, основа і бетонний пояс – окремий цоколь як тип надгробка

Цоколь (постамент) виконує перш за все конструкційну функцію. На ньому розміщують завершення, якому надають символічне значення. Зазвичай це кубоподібний блок, який може звужуватися до верху. Досить часто зустрічаються багаторівневі цоколі, які слід описувати, починаючи від низу (перший рівень, другий рівень), але лише у тих випадках, якщо вони чимось оздоблені²⁰. Однак стабілізаційна функція цоколів не завадила їх декорувати, особливо з середини XIX ст. Найпростішим способом було зняття (рис. XVI.I) або профілювання верхніх країв (рис. XVI.II-XVI.III), рідше бічних, а також звуження країв брили в напрямку до її вершини. Популярним рішенням було встановлення на цоколі ширшої або вужчої плити, іноді профільованої. Часто його також накривали двосхилим або чотирисхилим дашком (рис. XVI.VI) і тоді він міг (бодай досить скромно) нагадувати капличку. На його бічних стінках могли з'являтися фільонки чи навіть утворюватися ніші із зображеннями святих, часто у формі напівфігур чи виконані технікою барельєфу. Такий цоколь міг бути обрамлений півколонами/пілястрами. Додатковими елементами служили щипець (іл. 14, рис. XVI.VII) та акротерії (рис. XVI.VIII). Форми постаментів, що імітують каплички, характерні в основному для другої половини XIX ст.

Приблизно в середині XIX ст. часто ставилися цоколі у формі прямокутного паралелепіпеда зі спрощеним антаблементом в іонічному, рідше лесбійському ордері (рис. XXIII.II). Доричний ордер практично не зустрінемо. Протягом XIX ст. з'являється все більше прикладів використання спрощеного антаблемента (рис. XXIII.IX), який обмежений обломом та карнизом. Інколи відмовлялися від архітраву на користь **фризу** ромбоподібної, кубоподібної чи рослинної форми (напр., антеміон, рис. XXIII.V). Порівняно часто зустрічаються фризи, оздоблені листям папірису. Оскільки автори надгробків рідко дотримувалися класичних ордерів чи чистоти стилю, тому дивує плинність архітектурних та орнаментальних форм, які вони використовували в своїх пам'ятниках. Наприкінці XIX ст. з'являються постаменти, верхні рівні яких могли набирати форму волута (рис. XVI.XI) або ж наслідувати капітель іонічного ордера (рис. XVI.X).

Зустрічаються також постаменти дещо складніших форм: з **прямокутним** або **напівкруглим підвищенням**, оздобленим переважно **сплющеними пірамідами** (рис. XVI.IV-XVI.V). Зазвичай такі постаменти увінчували хрестом. В основному цей різновид зустрічається у надгробках з **першої половини XX ст.**, хоча вони були відомі й раніше. Також характерним для цього періоду є декор «в ялинку». Орнаментальні мотиви на цоколях ідентичні елементам, що містяться на завершенні.

²⁰ Тема постаменту (цоколя) у вигляді скелі або кам'яної брили (іл. 19) обговорювалася вище – у частині про форму хреста, стилізованого під стовбур дерева.



іл. 28а
Надгробна плита, біля узголів'я якої знаходиться вертикальний елемент (хрест на постаменті)



іл. 28б
Сучасний варіант надгробної плити

До рідкісних прикладів архітектурних типів належать одиночні постаменти, що спроектовані у вигляді надгробка (рис. XVII.I-XVII.III), та **абстрактні форми**. Власне останні почали використовувати для позначення місць поховань у другій половині XX ст. (іл. 29). Їх встановлюють або на цоколі, або на надгробній плиті.

Дуже часто постамент встановлюють на **основі**, яка приймає форму лежачого прямокутного паралелепіпеда (іл. 1, 17, 23). З одного боку, вона відділяє цоколь від землі, а з іншого – збільшує висоту надгробка, що вкрай доцільно при спробі його монументалізації. Буває й так, що на основі заміщують додаткову інскрипцію (підпис) або декор, які слід ретельно описати перед описом цоколя.

Подекуди складно відрізнити основу від цоколя. У таких випадках слід проаналізувати цілісність основи з цоколем, порівнюючи її з постаментом. Основа, як правило, набагато ширша, нижча і може бути виготовлена з іншого матеріалу, ніж цоколь. Окремим різновидом є багаторівнева основа. Якщо основа проста, то її описувати не потрібно. Натомість якщо її верхні ребра зрізані, профільовані або борознистої фактури, то цю інформацію слід вказати перед описом цоколя.

Через незадовільний стан більшості кладовищ не завжди можливо одразу побачити основу, яка іноді заростає рослинним покривом. На це слід звернути особливу увагу.

Подібне застереження також стосується **бетонного** (рідше кам'яного) **пояса** (рис. XII.IV, XVIII.I), який часто піддається руйнуванню. Пояс дозволяє, бодай приблизно, визначити розміри могили. Біля узголів'я він зазвичай з'єднується з надгробком, також може становити частину його основи або огорожі (рис. XI.IV). Внутрішня сторона пояса призначена для посадки квітів. Пояс, звісно, необхідно виміряти і окремо вказати його розміри.



іл. 29
Абстрактна форма

2.15. Фільонки і таблички

Як зазначалося вище, інскрипції на надгробках зазвичай розміщувалися на лицьовій стороні цоколя (іл. 9), всередині фільонки, що набирала різних форм. Фільонки також можуть функціонувати самостійно, оживляючи цокольний блок. Зазвичай вони чотирикутної форми чи із зрізаними кутами, наприклад, у формі чверть кола (іл. 13, рис. XIX.VII). Якщо цоколь звужується вгору, то фільонка звужується відповідно. Це очевидно, а тому не слід згадувати в описі. Фільонки також можуть закінчувалися різними типами арок (рис. XIX.II-XIX.III), оздобленими вирізьбленими чи об'ємними трикутниками або розетами (іл. 30). Також зустрічаються овальні фільонки. Слід згадати про дуже складні конфігурації фільонки, які можуть складатися з двох частин, із різною глибиною чи формою (рис. XIX.V).

Подібну форму могли мати барельєфні (рис. XIX.XIX) або гравіровані рами, а також таблички з інскрипціями. Доволі часто можна зустріти таблички або рамки з вушками (іл. 30).

У випадку з «натуральними» типами надгробків (напр., хрести, стилізовані під стовбур дерева на скелеподібному постаменті) таблички найчастіше мають форму розгорнутого сувою (іл. 19, рис. XIX.XI), відкритої книги або геральдичного щита (іл. 12, рис. XIX.X).

На кладовищах, зокрема в США або Канаді, доволі популярними є так звані «gravemarkers» (або tombstone Markers, grassmarkers, burial Markers, flush gravemarker, flat headston) – невеликі таблички, що встановлені безпосередньо в землі (стандартний розмір 4 x 24 x 12 дюймів). До їх різновидів належать похило розміщені таблички. Для їх опису можна використовувати сформування «табличка типу «gravemarkers», вставлена безпосередньо в землі».

2.16. Огорожа

Зазвичай огорожею оточені одиночні надгробки або окремі місця родинного поховання. Зазвичай їх виготовляли з чавуну або кованого заліза (іл. 59) і встановлювали на кам'яній/бетонній лаві. Спереду, рідше збоку, міститься вхід. Біля огорожі інколи встановлювали лавку. Така огорожа могла мати декоративне значення. Її прутки іноді скручувались, з'єднувались за допомогою завитків С-подібної та S-подібної форми, або прикрашались шишками, кошачками, мотивами лілій, ланцетним листям або наконечниками стріл (рис. XX.I-XX.III).



іл. 30

Бронзова табличка з вушками і литим, об'ємним написом

Інший тип огорожі – це чавунні або ж зроблені з іншого металу прутки/ланцюги, які з'єднують встановлені по кутках кам'яні або ж бетонні стовпчики (іл. 31). Вони можуть бути прямокутної, а у випадку, наприклад, гранітних: циліндричної або неправильної форми. Зрідка огорожа може мати вигляд стіни, лицьову сторону якої прикрашали фільонки. На прямокутних або циліндричних стовпчиках часом встановлювали додаткові декоративні елементи, такі як урни або квіткові вази.

Наявність огорожі необхідно завжди зазначати та описувати: вказувати її розміри, матеріал, з якого зроблена, включаючи спосіб прив'язки до землі (напр., бетонна стяжка, бетонний та кам'яний фундамент). Під час опису необхідно вказати, де знаходиться вхід і чи акцентовані кути. Також зазначаємо інші елементи, що становлять конструкцію огорожі (напр., поперечні прутки) чи декоративні елементи (напр., ланцюг, кола, свічки, квіткові мотиви та інше).

Представлений тут перелік типів надгробків включає лише найпоширеніші форми. У різних частинах світу вони можуть мати різні варіанти, що зумовлено локальними традиціями. Натомість якщо документація готується для потреб польських осередків, то необхідно дотримуватися типології, яка



іл. 31

Надгробок, оточений огорожею, що складається з циліндричних гранітних стовпчиків з чавунними урнами, з'єднаних чавунним ланцюгом

використовується в Польщі, але в описі можна зазначити, що надгробок відповідає певному типу, наприклад, Vale Tomb. На кладовищах епізодично чи представляючи локальні різновиди також можуть з'являтися надгробки, які не включені в даний перелік, до прикладу надгробок у формі плити (з похиленою плитою, на якій міститься сувій або розкрита книга, а також підпора), у вигляді мастаби, пілона або з мотивом подушки, а іноді у формі циліндричного валика (популярний, наприклад, на американських кладовищах, де їх називають Bolster), з кулею або з мотивами тварин, найчастіше символічного характеру (напр., зображення ягняти або сфінкса). Окрім того можна зустріти особливо популярні в ХХ ст., персоналізовані форми, що відповідають зацікавленню небіжчика (напр., крила літака).

3. Типи гробниць

Гробниця – це монументальна споруда, яка значно відрізняється від надгробка. Як правило, вона прямокутної форми, з внутрішнім приміщенням, що відкривається, в якому зберігаються виключно труни (крипта). Зазвичай отвір прикривають плитою з антабою або закривають металевими дверцятами. Також крипта може бути розташована у верхній частині конструкції та накрита плитою, відкривши яку отримуємо доступ до внутрішньої частини, що дозволяє не розбирати наземну конструкцію, як це зазвичай буває з надгробками.

Гробницями також заведено називати більші надгробні споруди, в яких відсутній окремий отвір, що веде до їх внутрішньої частини. Проте, під час інвентаризації, навіть якщо, відсунувши плиту, можна потрапити до внутрішньої частини надгробка, через їх масштаб термін гробниця слід уникати. Також не варто називати гробницями кілька надгробків, які мають спільну підземну частину.

Окрім деяких винятків, надземна частина гробівця необ'ємна. Гробниця не виконує жодних літургійних функцій, тому вітвар у ній відсутній. Її підземні та надземні частини можуть бути виготовлені з різних матеріалів і не становити суцільної конструкції.

Здебільшого на кладовищах можемо зустріти два типи гробниць:

- » гробівець (заглиблена гробниця, рис. XXI.1)
- » гробниця типова (іл. 33).

Гробівець – це споруда, значна частина якої зазвичай закопана в землю, але досить високо виступає над її поверхнею. Він має прямокутну форму, а його стіни підтримують склепіння (найчастіше це колиска¹). Зверху накритий плитою, біля узголів'я на фронтовій частині (рідше посередині) якого

¹ Не завжди є можливість зайти чи навіть заглянути всередину гробниці, а тому в описі інформація про її внутрішнє оздоблення може бути відсутня.



іл. 32
Гробівець (заглиблена гробниця) прямокутної форми, накритий плитою, на якій встановлено хрест на трирівневому цоколі і основі, з входом на осі



іл. 33

Гробниця прямокутної форми з відокремленим цоколем, що накритий плитою зі щипцем обрамленим хрестом

знаходяться вертикальний елемент (напр., обеліск на постаменті). Інколи на верхній плиті гробівця встановлена огорожа.

Різновидом цього типу гробниці є втоплена в землю споруда з архітектурно спроектованою однією стіною – лицьовим фасадом і своєю кубатурою може нагадувати каплицю (іл. 32, рис. XXI.II-XXI.III). Гробівці часом оздоблені поясом/огорожею, що біля узголів'я надгробка переходить у стіну, а іноді з підвищенням увінчаним хрестом (рис. XXI.IV). Цей тип гробниць популярний у Литві і Білорусі.

Типові гробниці (іноді називають гробниці-скрині) височіють над поверхнею землі. Внизу може знаходитися крипта (іл. 33а). У них видно всі чотири стіни, а лицьова сторона іноді представлена щипцем (іл. 33). Якщо така споруда має об'ємні розміри (в ній доросла людина може стати на повний зріст) і всередину веде дверний отвір, то вона може дещо нагадувати каплицю. Однак така гробниця не виконує жодних літургійних функцій, а тому вітвар відсутній.

У більших гробницях внутрішня частина може складатися з двох елементів: передсіння та власне крипти. У гробівцях замість передсіння встановлювали сходи, що вели до крипти, де знаходилися труни. Іноді, з метою економії місця чи щоб вмістити якомога більше домовин, у гробницях встановлювали рейки або спеціальні камери та полиці (рис. XXI.V).

Фасади гробниць та гробівців з високою лицьовою стіною, як правило, завершені щипцями різної форми (напр., східчастими, трикутними (рис. XXI. III) або аркою увігнуто-опуклої форми з хрестом). Вони можуть бути прикрашені урнами, вазами або обелісками. Іноді у верхній частині знаходиться табличка з інскрипцією. Таблички також розміщувались у фільонках, що прикрашали

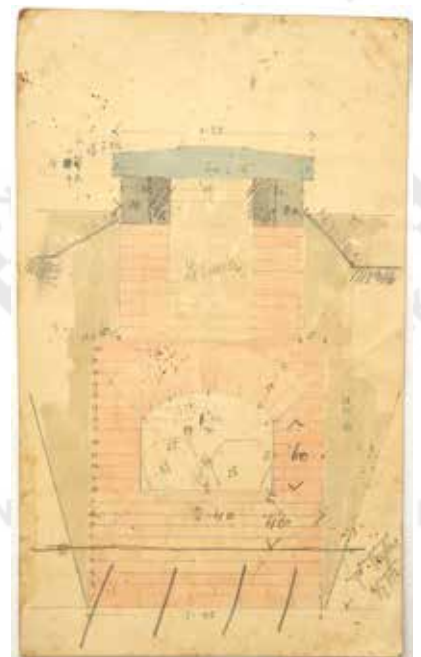

Іл. 33а

Проект двоповерхової усипальниці з 1892 р. Колекції родини Домбровських із Жоліні



іл. 34
Гробниця у формі будиночка

вхідний отвір. Стіни гробниць дуже часто облицьовані рустом чи босажми (рис. XXI.II).

Великою рідкістю є гробниці у вигляді античного **тумулу** (напр., в с. Медведівці, усипальниця, яка пов'язана з родом Пеньчиковських, прибл. 1810 р.)², де всередині високого кургану знаходиться могильний склеп, а весь меморіал може бути увінчаний траурною сценою на постаменті. До рідкісних видів усипальниць належать такі, що своєю формою нагадують гроти.

Низький накритий двоспадним дахом **будиночок** – це ще один тип, який є щось середнє між надгробком та гробницею (іл. 34). Такі приклади відомі з литовських та білоруських кладовищ, найдавніші з яких датуються 20-ми роками ХІХ ст. Форма будиночка ототожнює гробницю/надгробок з «будинком мертвих», а цвинтар – з «містом мертвих». Його прототипи можна знайти у графіці, в т.ч. Джованні Баттісти Піранезі, який зображав стародавні могили Риму. Примітно, що нерідко написи, зрештою не тільки на кам'яних будиночках, але й на всіх типах пам'яток, починалися з абрєвіатури D. O. M. (римський вираз звернений до Юпітера *Deo Optimo Maximo* чи, також, від перших літер римської епітафії: *Datur Omnibus Mori* – Ми всі помремо), в якій крапки інколи були відсутні, що частково пов'язане з виразом в дусі «ДІМ вічності» або «Вічний ДІМ»³.

² Czyż 2010, s. 87–88.

³ Czyż, Gutowski 2019, s. 313.

4. Усипальні та цвинтарні каплиці, мавзолеї, епітафії

Усипальня – це щонайменше двоповерхова споруда (іл. 35), у якій на нижньому поверсі знаходиться крипта, а на верхньому – вівтар, а тому вона також може виконувати літургійні функції. Якщо ж вівтар відсутній, але у зв'язку з наявністю епітафій дане приміщення виконує комеморативні функції, тоді маємо справу з **мавзолеєм**. Іншим видом є каплиця (іл. 36) або **катакомбна гробниця**, нижні яруси якої – це, щонайменше, дворівнева конструкція, призначена для зберігання труп. Тоді вхід до катакомб доступний ззовні.

У свою чергу, **цвинтарна каплиця** не має крипти і призначена лише для здійснення ритуалів, що передують похованню. Її також можуть використовувати для літургійних цілей у певній громаді, найчастіше в невеликих населених пунктах.

Цвинтарні каплиці, зрештою як і інші споруди в некрополях, виконані у різних стилях, хоча найчастіше набувають історичних форм, у тому числі класицистичних, де можемо зустріти різноманітні варіанти архітектурних ордерів. Приблизно з 1900 р. вони також з'являються в стилі модерн та модернізм.



іл. 35
Неоготична усипальня

4.1. Епітафія

Епітафія – це скульптурно-архітектурна форма, що вшановує пам'ять померлого та встановлена у храмі чи каплиці. Вона не завжди пов'язана з безпосереднім місцем поховання. Головна мета епітафії – це вшанування пам'яті конкретної людини. Протягом століть сформувалися три головні типи:

- » **живописна епітафія** – містить алегоричну чи релігійну сцену;
- » **епітафія-пам'ятник/типова епітафія** – містить портрет померлого;

- » **епітафія-інскрипція** – у ній відсутні фігурні зображення, а вся орнаментальна декорація зосереджена на написі; зазвичай це скромна табличка (напр., з мармуру, іл. 36) з гравірованим орнаментом або оздоблена колонами, що підтримують фронтон. Цей тип епітафій найчастіше можна зустріти на кладовищах.

Слід відзначити, що як в каплицях, так і на гробницях встановлюють **ерекціональні дошки** (від лат. *erectio, -onis* – споруджувати, будувати), що містять інформацію про будівництво та фундаторів даної споруди. Їх легко сплутати з епітафіями, особливо якщо напис зроблений латинською мовою.



іл. 36
Епітафія (інскрипція)

	ЦВИНТАР-НА КА-ПЛИЦЯ	ГРОБНИЦЯ	НАДГРОБОК	МАВЗОЛЕЙ
КІЛЬКІСТЬ ЯРУСІВ	Мінімум 2	1 чи 2	1	Мінімум 2
	Мінімум 2	НІЕ	НІЕ	ТАК
ДОСТУП ВСЕРЕДИНУ З ІНШОЮ МЕТОЮ, НІЖ РОЗМІЩЕННЯ ТРУН	ТАК	НІ	НІ	ТАК
ЛІТУРГІЙНА ФУНКЦІЯ	ТАК	НІ	НІ	НІ
МАСШТАБ	Кубатурна будівля	Зазвичай некубатурні, особливо в надземній частині	Некубатурні	Кубатурна будівля
ДОСТУП ВСЕРЕДИНУ БЕЗ НЕОБХІДНОСТІ ДЕМОНТАЖУ НАЗЕМНОЇ ЧАСТИНИ	ТАК	Переважно ТАК	НІ	ТАК

Існують деякі регіональні відмінності, які можуть не відповідати даному поділу, наприклад, у деяких італійських каплицях труни або урни можуть бути встановлені безпосередньо всередині. У таких випадках відпадає необхідність будівництва двоповерхових споруд.

5. Інші цвинтарні споруди

До цвинтарних споруд також належать: **осуарій** (місце спільного поховання, де зберігаються кістки померлих), **катакомби** (багатоповерхова споруда з нішами для трун, найчастіше з одним коридором; вони також можуть бути частиною більшого меморіального комплексу, що пов'язаний з цвинтарною каплицею, і оздоблені аркадами, іл. 37), **колумбарій** (споруда для зберігання урн з попелом, яка має ті самі форми, що і катакомби, але її ніші є меншими), **крематорій** (будівля для урочистого спалення небіжчика), окрім того: **будинок грабаря** (сьогодні дуже часто це офісне приміщення кладовища), **господарська будівля** та **криниці**. Однак ці елементи зустрічаються переважно у некрополях великих міст (напр., у Житомирі, на кладовищах Расу і бернардинів у Вільнюсі)¹.

Натомість у великій кількості збереглися **огорожі з цвинтарною брамою**, а також **хрести або вотива**, рідше інші форми, наприклад, каплички, рідше інші форми, наприклад, каплички. Під час інвентаризації кладовища варто звернути увагу на перший елемент, виміряти розміри (висоту і довжину) огорожі та воріт. У свою чергу, вотивні пам'ятники встановлювали, як правило, на місці створення кладовища чи для паломницьких цілей, а навіть у зв'язку із скасуванням кріпосного права. Вотивні хрести та колони із статуями зазвичай ставили біля входу до даного некрополя. Також траплялося,

¹ Під час робіт на кількох сотнях кладовищ Поділля та Тернопільщини ми а ні разу не зустріли ці типи споруд (лише зрідка зустрічаються господарські будівлі). Винятком є катакомби язловецького монастиря Згромадження Сестер Непорочного Зачаття Пресвятої Діви, які розташовані в монастирському саду, тому вони функціонують як приватне монастирське кладовище. Такі приватні катакомби, найчастіше сімейні або пов'язані з мешканцями даного монастиря, також зустрічаються на цвинтарі Расу у Вільнюсі. Czyż, Gutowski 2019, s. 276–279.



іл. 37
Катакомби у стилі класицизму
(зруйновані по центру)

що ними позначали первинні межі території кладовища. Ці речі слід задокументувати та зафіксувати у цвинтарній картці.

Також слід згадати **кургани**, тобто штучно створені насипи. Вони вшановують пам'ять січневих повстанців, вояків польсько-більшовицької війни, а в Україні також Січових Стрільців. Такі кургани найчастіше завершені хрестами. Вони не завжди пов'язані з безпосереднім місцем поховання, а їх завданням було і є збереження пам'яті про полеглих. Інформацію про дані елементи некрополя необхідно зафіксувати у цвинтарній картці. Ці рекомендації стосуються також окремих колективних місць поховань, зокрема військових, дітей, жертв катастроф тощо.

6. Матеріали

Спочатку надгробки переважно виготовляли з природного каменю чи з дерева. У середині XIX ст. популярним матеріалом стає чавун. Після 1850 р. з'являється штучний камінь (бетон), який з кінця XIX ст. починають армувати сталевими елементами (арматурою), що називаємо залізобетон (іл. 38). Натомість у кам'яних пам'ятниках необхідно розрізняти арматуру від металевих, найчастіше чавунних, свинцевих і, рідше, дерев'яних монтажних стрижнів (іл. 39). Водночас слід зазначити, що бувають надгробки зроблені з бетону/залізобетону, які облицьовані плитами з дорожчого матеріалу (іл. 40). Більш монументальні споруди, такі як каплички чи колони, можуть бути вимуровані (цегла, камінь, пісковик) та потиньковані. Також відзначимо, що, хоча це рідкість, але зустрічаються надгробки, прикрашені керамічними елементами (іл. 41).

У даний час надгробки виготовляються із дедалі ширшого асортименту матеріалів, у тому числі пластмаси (пластику) та конгломератів, що імітують природні камені. Це також стосується надгробних табличок. Окрім класичних матеріалів, популярними стають гравірувальні ламінати, що імітують не тільки метали, а й граніт, скло та багато інших матеріалів (іл. 28b). Найчастіше гравірування на них здійснюють лазером, але також зустрічаються принти (іл. 5). Іноді у старих пам'ятниках повторно використовують сучасні матеріали.

Описуючи надгробок, потрібно не тільки розпізнати матеріал, але й визначити його колір, також можна вказати його структуру (розмір та форму компонентів) та фактуру (спосіб розподілу гірських компонентів), особливо якщо на цьому кладовищі даний елемент відрізняє пам'ятник від решти. У той же час достовірне визначення походження каменя часом можливе лише після взяття зразків для петрографічних досліджень (інвазивні методи), використання рентгенівської дифракції (рентгенофазовий аналіз) або сканування за допомогою електронного мікроскопа (метод СЕМ та похідні). Тому для



іл. 38
Арматура у виготовленому з бетону (залізобетону) надгробку



іл. 39
Монтажний стрижень
для скульптури з пісковика



іл. 40
Бетонний надгробок (обеліск
на дворівневому постаменті),
облицьований кам'яними
плитами



іл. 41
Керамічний медальйон з зображенням
Остробрамської Божої Матері

цього необхідна співпраця з фахівцями з інших дисциплін: геологія та лабораторні дослідження¹.

Важливим орієнтиром для визначення типу каменю може стати знання про його різновиди у даній місцевості. До кінця XIX ст. переважна більшість надгробків виконувалася із локальної сировини. Однак із розвитком транспортних засобів матеріал почали привозити навіть з далеких місць, що значно ускладнює його однозначну ідентифікацію. Так, на межі XIX-XX ст. на території Речі Посполитої починає з'являтися фінське і шведське каміння (у тому числі граніт та «чорний швед», які були знані й раніше, але через високу собівартість використовувалися тільки для інтер'єрів), цінні італійські граніти, а також, звичайно, мрамур.

¹ У нагоді можуть стати наукові публікації, напр.: Kozłowski, Żaba, Fediuk 1986; Łydka 1985; Majerowicz, Wierchołowski 1990; <http://bc.pollub.pl/dlibra/publication/5029/edition/4929/content?ref=desc> та веб-сайт <http://sloownik-geologiczny.wikidot.com>.

6.1. Натуральний камінь

Натуральний камінь найчастіше з'являється у вигляді відшліфованих чи полірованих блоків², або кутих скульптурних форм. Іноді для створення пам'ятника використовують необроблені ератичні брили (іл. 19).

6.1.1. Магматичні гірські породи

До них належать: граніт, базальт, гранодіорит, сієніт, діорит, габро, лабрадорит і порфір, які поза базальтом є повнокристалічними. Це тверді гірські породи з незначною пористістю та водопоглинанням, вони легко піддаються поліруванню.

У торгівлі більшість магматичних порід зараз хибно називають гранітом. Ці узагальнення досить часто використовуються самими каменярями, що можна пояснити як традицією, так і модою на цю породу³. Особливо це стосується темних порід, якими насправді можуть бути, наприклад, діабаз, діорит або габро. Світло-блакитний ларвікіт, який надзвичайно рідко зустрічається на кладовищах, також називають гранітом або лабрадоритом. Слід намагатися ідентифікувати фактично використаний тип каменю, але якщо це неможливо, то варто вдатися до знаків запитання (напр., габро?).

» Габро – це темно-зелений або майже чорний, смоляний камінь (іл. 42). У меморіальному мистецтві XIX-XX ст. його часто використовували для облицювання обелісків. Габро найчастіше з'являвся в полірованому вигляді. Це гірська порода з високою стійкістю до погодних умов. Цей матеріал переважно імпортували із Скандинавії та Бельгії, тому він користувався особливою популярністю серед заможних людей. Значні поклади цієї породи також знаходяться в Україні (в тому числі в околицях Житомира: Хорошів та Кам'яний Брід). Його структура грубозерниста, зустрічаються також середньо- та дрібнозернисті⁴ різновиди (іл. 52.2), на



іл. 42
Надгробок з базальту

- 2 Доволі популярним у наш час стало обпалювання каміння, але цю техніку не застосовується до мармуру та вапняку, оскільки під впливом високої температури змінюється їх структура.
- 3 Легше продати надгробок, що зроблений з так званого граніту, ніж якщо камінь, який використовується для його виготовлення, називається діоритом або габро. В даний час, коли на ринку легкодоступне каміння з усього світу й подекуди зустрічаються випадки фарбування каменю (для того, щоб отримати, наприклад, більш глибокий чорний колір), правильно визначити не тільки тип матеріалу, але й його походження майже неможливо. Сьогодні до числа найбільших експортерів різних видів «гранітів» відносяться Китай, Індія, Бразилія, Італія, Іспанія, ПАР, Бельгія, Туреччина, Португалія, Норвегія і Фінляндія. У Європі ціниться каміння, що походить з Італії, Греції, Іспанії, Скандинавських країн, України, Польщі і Чехії. Kupiszak 2020.
- 4 Дрібнозерниста структура із зернами менше 2 мм, середньозерниста – 2-5 мм та грубозерниста – понад 5 мм.



іл. 43
Надгробок виготовлений з граніту



іл. 44
Надгробок виготовлений з діабазу («чорний швед»)

зразок діабазу (іл. 52.3), але з дещо іншою часткою елементів, що неможливо розрізнити неозброєним оком. Дрібнозернистий габро у вигляді сирієї породи має сірий колір, але в результаті полірування може набути майже однорідний чорний колір, який дещо розбавлений світлішими зернами. Близькоспорідненим з габро є норит, який також використовується у меморіальному мистецтві, полірований він нагадує діабаз.

- » Граніт – це порода білого, світло- і темно-сірого, рожевого, червоного і навіть коричнево-червоного, вишневого, зеленуватого та оранжевого кольору, яку переважно полірують (іл. 43). Завдяки своєму складу він не буває чорного кольору, хоча вміст темних мінералів може становити близько кільканадцяти відсотків (іл. 52.6). Ця гірська порода дуже стійка до атмосферних явищ. Вона поширена всюди, часто у формі ератичних валунів – непостійних брил (іл. 19) з характерними кольоровими смугами. До середини ХІХ ст. на провінції для створення надгробків переважно використовували погано оброблений та неполірований граніт, який часто походив з місцевих родовищ. Траплялося так, що для кращого ефекту в одному пам'ятнику використовували обтесаний і полірований граніт, поєднуючи різні ефекти текстури та відбиття світла. На кладовищах найпопулярнішими були дрібно- та середньозернисті види без ксенолітів (включення інших порід). Доволі популярними на східних територіях Речі Посполитої були так звані лептити (світло-коричневого і світло-рожевого кольору, дрібнозернисті, іноді зі смужками у формі кварцових прожилок), рапаківі-граніти (з характерними великими світлими овоїдами в темно-сірій кам'яній оболонці). В основному їх видобувають у Фінляндії, але поклади також наявні в Польщі. В основному використовували червоно-рожеві рапаківі, які добували в околицях Томашгорода. Також гранітом називають «чорний швед» – імпортований камінь, який охоче використовували на кладовищах завдяки його глибокому чорному кольору. Особливою популярністю він славився у ХІХ ст. серед знаті. Всупереч поширеній думці, це не граніт, а діабаз (долерит), який має подібний до базальту мінеральний склад, але з більш грубим зерном (іл. 44). Полірований він створює ефект глибокого чорного кольору з пунктирними світлішими нерівними вкрапленнями, які видно зблизка (фото крупним планом показує більшу різноманітність полірованої породи). Часом цю назву також використовують до діоритів (іл. 52.4) та дрібнозернистих габро. Інші камені, які називаються гранітами, – це світло-сірі, а іноді й коричневі, середньо- і дрібнозернисті плутонічні породи – гранітоїди. Вони світло-сірі, але також поширені коричневі. Рідше зустрічається грануліт, а більш популярним є гнейс (рис. 52.16). Останній являє собою камінь з різноманітною кольоровою гамою – від сірого до червоного, відтінками зеленого, синього і до сірого та темно-сірого.

Характеризується більш-менш чітко визначеною паралельно-тонкосму-гастою текстурою з дрібно-, а навіть з грубозернистою структурою.



іл. 45
Постамент надгробка виготовлений з базальту



іл. 45а
Постамент надгробка виготовлений з базальту (зблизька)

- » Гранодіорити - це плутонічні породи. Вони схожі на граніт, але з дещо іншими пропорціями мінералів, а тому можуть мати темніший колір. На кладовищах вони зустрічаються темно-коричневого, що справляє враження чорного кольору, із середньою та грубокристалічною структурою. Іноді гранодіорити називають сієнітами, наприклад популярні «сієніти Козьмінського».
- » Базальт – інтенсивно чорний або сіро-чорний, дуже твердий камінь (іл. 45). Може бути відполірований або просто обтесаний. Це найпоширеніша ефузивна гірська порода, найбільші поклади якої знаходяться на дні океанів. У Європі базальтові кар'єри зустрічаються в Україні (напр., Базальтове на Волині) чи у Німеччині, доволі розповсюджені також у Сполучених Штатах. Його структура змінюється залежно від процесу затвердіння лави. Мінерали, що входять до складу базальту, настільки дрібні, що їх часто неможливо розпізнати макроскопічно, а тому базальт може здаватися однорідної (афанітової) структури, яка після полірування набуває темно-сірого або чорного кольору (іл. 52.1). Цей матеріал, як правило, має дрібно- і темnozернисту структуру, зерна якої є однорідного розміру. Існують також різновиди, у яких після полірування з'являються характерні чорні плями, що нагадують краплі (піроксени або амфіболи). У ньому не видно мерехтливих частинок. Виняток становить кварцовий

базальт. Сплутати базальт з габро доволі легко, проте габро, яке застигає довше, має більш помітні вкраплення мінералів, натомість базальт є більш дрібнозернистим. Полірований базальт має властивість темніти.

» Сієніт – це камінь різних кольорів, на кладовищах найчастіше використовують сіро-чорні та темно-сірі різновиди, але також можна зустріти рожевий або зеленуватий (іл. 52.5). Це дрібно- і середньозерниста порода з виразнішою структурою, ніж базальт. Сієніт з дрібнозернистою структурою візуально дуже схожий до дрібнозернистого габро, натомість їх грубозернисті різновиди значно відрізняються. До XIX ст. його використовували спорадично, але згодом він набув більшої популярності. Видобувають переважно в Україні (з характерним зеленуватим кольором), Норвегії, Франції та Швеції. Великі родовища також знаходяться в Росії, Румунії, Болгарії, Швейцарії та за межами Європи – у США, Єгипті (звідки походить його назва) чи Австралії. Як зазначалося вище, деякі гранодіорити, а також сієнодіорити помилково називають сієнітами (напр., «преборіанський сієніт»).

» Діорит – сірий, темно-сірий або чорно-сірий, з видимими світлими вкрапленнями та грубозернистою плямистою структурою. Він належить до менш поширених гірських порід. Проте камінь славився популярністю в античну добу й пізніше – до XIX ст. Ця порода дуже схожа на габро та сієніт, які важко розрізнити один від одного неозброєним оком. Через свою твердість він практично не піддається обробці, проте надзвичайно довговічний. Монзондіорит – це порода, що подібна до діориту, яку іноді плутають із сієнітом.

» Лабрадорит – це різновид анортозиту темно-коричневого або темно-сірого, темно-синього кольору, що створює враження чорного каменю з внутрішнім райдужним сяйвом (найвідоміший – спектроліт з Фінляндії), крупнозернистий (іл. 52.7). Також можна зустріти монзоніти, наприклад, норвезькі, які називають лабрадоритом. Існує також зеленуватий лабрадорит, завезений із кар'єрів поблизу Києва, а також чорно-сірий, червоновуватий – зі Швеції. У другій пол. XIX ст. з нього часто робили обеліски на цоколях. У зв'язку з обмеженими покладами цей матеріал був порівняно дорогим. Проте завдяки своїм унікальним декоративним властивостям користувався великим попитом у споживачів. Якщо дивитись на нього з різних боків та при різному освітленні, камінь створює чудові кольорові ефекти. Також їх блакитне мерехтіння називають «павине око»⁵ (це кристали плагіоклазу, іл. 46). Різновидом магматичних гірських порід є чарнокіти, які видобувають, напр., у Швеції, тоді як кілька різновидів гірських порід з групи анортозитів можна зустріти й в Україні.



іл. 46
Надгробок виготовлений з лабрадориту

» Порфір – відомий завдяки в т.ч. пам'ятникам меморіального мистецтва Стародавнього Риму та Візантії, що виконувалися для тодішньої еліти, а також вишуканим творам мистецтв доби Середньовіччя та Відродження. Через високу ціну та обмежений доступ до родовищ, у меморіальному мистецтві XIX ст. він використовувався рідко. У даний час його можна зустріти частіше. Особливо цінувався італійський порфір із характерним червоно-вишневим кольором⁶. Він містить більші кристали кварцу (зустрічаються порфіри без кварцу) та польовий шпат (іл. 52.8). Це робить порфір подібним до деяких різновидів червоного граніту (напр., угорського), яким його іноді підміняли в дорогих проектах. На відміну від граніту, який є плутонічною гірською породою, порфір, як і базальт, – це ефузивна порода, що утворюється в процесі швидкої кристалізації лави. Це зумовлює його більш однорідну структуру. Окрім червоних відтінків, зустрічаються також порфіри з домінуючим сірим кольором, але їх використання у меморіальному мистецтві обмежене.

Особливо у випадку з чорним камінням, буває надзвичайно важко правильно визначити їх породу. Це переважно магматичні породи, такі як: анортозит, базальт, діабаз, габро та діорит. Незважаючи на те, що всі вони називаються гранітами, від останнього вони все ж відрізняються своїм хімічним складом (тобто у їх складі відсутній, а якщо і є, то малий відсоток польового шпату). Після полірування побачити різницю між ними буває надзвичайно важко. Найпопулярнішим серед чорних каменів є діабаз або «чорний швед» – камінь із глибоким чорним кольором, що розбавлений більш світлими зернами. Ще однією чорною гірською породою з досить однорідною дрібнозернистою структурою, яка має характерні чорні очка, є базальт. Також відзначався популярністю габро, який зустрічається у грубо-, середньо- та дрібнозернистому вигляді. На кладовищах найчастіше зустрінемо його останній різновид, кольори якого варіюють від глибокого чорного до сірого, уподібнюючи габро до сієніту. Власне останній камінь може створити чимало клопотів. За своєю структурою він схожий не тільки на габро, а й на діорит та гранодіорит. Сієніти також мають дрібнозернисту структуру і темно-сірі кольори. Глибокий чорний колір дають не тільки магматичні гірські породи. Іншим прикладом є вапняк, який характеризується більш однорідною структурою, але легше піддається потемнінню, ніж вулканічні породи. Також чорного кольору буває кварцит, який має однорідну структуру без видимих елементів зернистості.



іл. 46а

Світло-коричневі гранітоїди в поєднанні з коричневим лабрадоритом з великими овоїдами. Походження: поблизу Клесова, Вирівський кар'єр

6.1.2. Осадкові гірські породи

До них належать поширені по всій Європі пісковик і вапняк, а також алебастр.

⁶ Особливим різновидом є порфір фіолетового кольору, т.зв. імператорський порфір, що походить з гори, сучасна назва якої Джебель Абу Духан (Єгипет).



іл. 47
Надгробок виготовлений з пісковика



іл. 48
Надгробок виготовлений з вапняку

» Пісковик – це пориста порода, структура якої має різні ступені зернистості. Найчастіше зустрічаються дрібнозернисті, що іноді виглядають як нашарування (створюється ефект пресованого піску, іл. 9). Він досить легко піддається обробці (іл. 47). За складом і можливістю полірування пісковики поділяють на: вапнякові, кремнієві, глинисті та кварцові. Колір варіюється від вишневого та коричневого, через червоний, жовтий та зеленуватий, до світло-сірого та світло-кремового, також може бути однорідним або у вигляді жилки. За структурою їх поділяють на середньо- і грубозернисті, однорідні або багат шарові (іл. 52.9–52.10). Власне останні малостійкі до погодних умов. До прикладу, на українських кладовищах найпоширенішим є низької якості червоний та коричневий пісковик, який видобувають у місцевих кар'єрах. На території сучасної Польщі міститься кілька десятків осередків видобутку пісковика, які відрізняються локальними сортами. Така ж ситуація в Україні, Латвії та Естонії. Одними з найбільш довговічних є червоний пісковик, який зустрічається на Поділлі та Волині, а також шидловецький пісковик білого кольору (Тумлін, Вонхоцьк, Сухеднюв). Подільський пісковик є особливо популярним, його перевозили (у вигляді блоків, а також частково підготовлених пам'яток) до інших міст навіть за кілька сотень кілометрів. Пісковик – це холодна порода. Натомість вапняк – теплий і швидко нагрівається, навіть під впливом покладеної на нього долоні.

» Вапняк – це порода, у структурі якої видно зерна (іл. 52.11), але також скам'янілі органічні рештки (фрагменти черепашок і рослин). Вапняки можуть бути пористими (так звані легкі) або кристалічними (так звані збиті). Обидва типи є дуже м'якими, хоча внаслідок взаємодії з повітрям твердіють (іл. 48). Пористі вапняки мають світло-кремовий і темно-кремовий колір з дрібно- і грубозернистою структурою, не є стійкими до погодних умов. Кристалічні вапняки набагато довговічніші (їх ще називають будівельним/технічним мармуром) і мають білий, жовтуватий, сірий, червоний або чорний колір (напр., Дембник), з різноманітною текстурою (одноколірна, строката, плямиста або жилиста). Найчастіше його полірують, але з часом він втрачає блиск, стає тьмяним і потребує консервації. Завдяки своїм декоративним властивостям та легкості в обробці (у порівнянні з набагато твердішими породами мармуру чи граніту), а також завдяки низькій ціні, його часто використовують для виготовлення інскрипційних табличок. З іншого боку, глинисті (пелітові) вапняки (вапняковий травертин з характерною смугастою текстурою – іл. 51.20, вапняковий туф), а також вапнякова опока (кремнеземна порода, що містить кальцит, та є перехідною формою між вапняком і кременем) бувають світлого, світло-кремового, жовтуватого, світло-сірого кольору. Їх структура, як правило, однорідна, кальцитоподібна. Ці сорти важко розпізнати, тому

в описі використовуємо загальний термін «вапняк», при можливості виділяючи досить характерний травертин. Вапняки рідко полірують, найчастіше піддають механічній обробці (простежуються чіткі сліди інструментів). Вони були популярними у XVIII-XIX ст., пізніше їх використовували менше. Ця порода, на жаль, легко піддається впливу зовнішніх факторів. Цей матеріал часто використовували для створення хрестів. Поклади вапняку знаходяться у центральній Польщі (Свентокшиські гори, Краківсько-Ченстоховська височина) та в Україні на Закарпатті. Тверді вапняки видобувають на Поділлі (поблизу Кам'янця-Подільського та Скали-Подільської), а м'якші, міоценові вапняки, в околицях Кам'янця-Подільського, де знаходиться одне з найбільших родовищ цієї породи.



іл. 49
Хрест виготовлений з алебастру

- » Алебастр – це дрібнокристалічний різновид гіпсової породи, який є одним з найбільш ефектних скульптурних матеріалів, що використовуються від часів античності (іл. 49). На кладовищах Центрально-Східної Європи через піддатливість до погодних умов вони зустрічаються доволі спорадично. З алебастру виготовлені, серед іншого, інскрипційні таблички та скульптурні елементи деяких пам'яток на Личаківському кладовищі. Натомість у мистецтві Речі Посполитої його використовували у XVI-XVIII ст. Алебастр – це напівпрозорий, просвічуваний, світлий матеріал, колір якого варіюється від молочного до жовтуватого, медового, світло-сірого, темно-сірого, оливкового, оливково-коричневого, з однорідною або судинною текстурою, а також дрібнокристалічною і збитою структурою (іл. 52.12). Цей матеріал надзвичайно м'який і легко піддається обробці. Окрім алебастру використовувалися також більш тверді строматолітові гіпси (напр., муравний тип) з чітко вираженими розшаруванням та темним, зазвичай, оливково-темно-сірим кольором. Значні, проте недіючі родовища алебастру знаходяться в Україні (Поділля та поблизу Львова) та на південному сході Польщі (в Бохні та Лопушці Великій). Строматолітові гіпси зустрічаються у Буському повіті (поблизу Віслиці та Хотель-Червоного) та на Поділлі. У Сілезії та Великопольщі в XIX ст. з метою декорації цвинтарних надгробків час від часу використовували легкі алебастри з Тюрингії та Гессену.

6.1.3. Метаморфічні гірські породи (перетворені)

До них належать мармур, серпентиніт і кварцит, які утворилися з магматичних і осадових порід.

- » Мармур – дуже твердий і стійкий до зовнішніх факторів, непористий камінь з характерними прожилками (смугами, стрічками) і плямами (іл. 50). Його структура буває дрібно-, середньо- або грубозернистою, доволі часто шарувата (іл. 52.13). Мармур має широкий спектр кольорів:



іл. 50
Надгробок виготовлений з мармуру

від білого, світло-сірого, темно-сірого, жовтого, зеленуватого, рожевого, до коричневого та чорного (з жилками та плямами, які є різної форми та розмірів). Мармур переважно полірують. Ця гірська порода дуже холодна на дотик. Її природні поклади в основному знаходяться на Апеннінському півострові, Піренеях і Альпах, а також на Балканах. У XIX і першій половині XX ст. на кладовищах Центральної та Східної Європи мармур походив з Лааса/Ласи в Південному Тіролі, Штирії та Карінтії (австро-галицьке кільце) та з чеської, а потім пруської Нижньої Сілезії (Gross Kunzendorf, Saubsdorf, Prieborn). Дорогий і складний в обробці матеріал замінювали різними видами кольорових вапняків або найчастіше гранітом і лабрадоритом. Іноді його імітували шляхом фарбування бетону. Чорні різновиди вапняку також називали мармуром (напр., «мармур дембницький» або «мармур кілецький», а також «poir belge marbre»).

- » Серпентиніт – світло- і темно-зелена, часто смугаста з білими плямами або без них, з волокнистою текстурою порода, яку ще називають «зеленим мармуром» (іл. 52.14). Його також можна зустріти з коричневим відтінком. Часто зустрічається на кладовищах в Сілезії. Серпентиніт видобували в околицях масиву Шленжа та міста Немча, у другій половині XIX ст. іноді його перевозили в інші райони, напр., до Великопольщі, а також до Богемії та Моравії.

іл. 51

Зразки шліфовано-полірованих текстур популярних каменів, з яких виготовляли надгробки

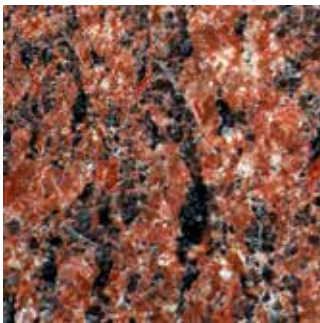

іл. 51.1 Граніт



іл. 51.2 Порфір



іл. 51.3 Гнейс



іл. 51.4 Гнейс

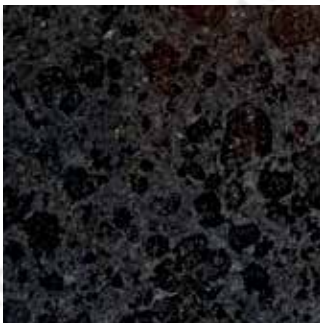

іл. 51.5 Базальт

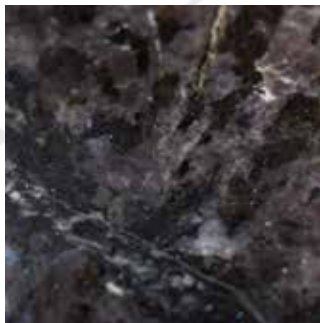

іл. 51.6 Габро (грубозернисте)



іл. 51.7 Діабаз (долерит)

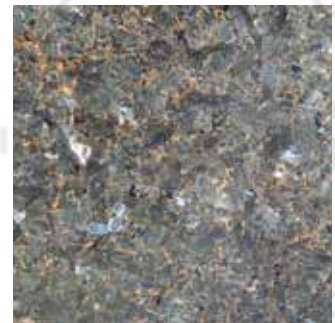

іл. 51.8 Лабрадорит

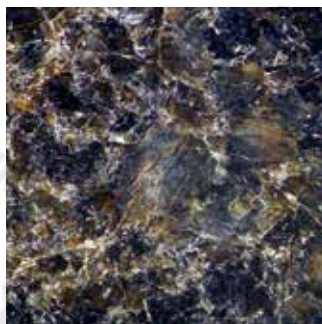

іл. 51.9 Чарнокіт



іл. 51.10 Граніт



іл. 51.11 Граніт



іл. 51.12 Гнейс



іл. 51.13 Гранодіорит

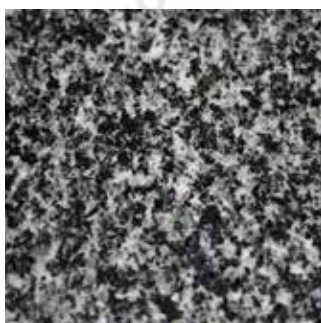

іл. 51.14 Діорит



іл. 51.15 Сієніт

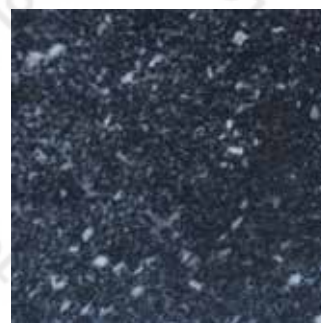

іл. 51.16 Сієнодіорит



іл. 51.17 Червоний пісковик



іл. 51.18 Пісковик



іл. 51.19 Вапняк



іл. 51.20 Травертин



іл. 51.21 Чорний кварцит



іл. 51.22 Мармур



іл. 51.23 Серпентиніт



іл. 51.24 Алебастр

іл. 52

Список вибраних видів каменю, з яких виготовляли надгробки



іл. 52.1 Базальт



іл. 52.2 Габро



іл. 52.3 Діабаз



іл. 52.4 Діорит



іл. 52.5 Сієніт



іл. 52.6 Граніт



іл. 52.7 Лабрадорит



іл. 52.8 Порфір



іл. 52.9 Пісковик



іл. 52.10 Червоний пісковик



іл. 52.11 Вапняк



іл. 52.12 Алебастр



іл. 52.13 Мармур



іл. 52.14 Серпентиніт



іл. 52.15 Кварцит (графітовий)



іл. 52.16 Гнейс

- » Кварцит – це метаморфічна або осадова гірська порода, в залежності від процесу перекристалізації. Має світло-сірий, сіро-блакитний, коричневий або жовто-червоний колір, однорідну і склоподібну структуру з поверхнею розколу (іл. 52.15). Це тверда гірська порода з високою стійкістю до погодних умов. Зустрічається у Нижній Сілезії, звідки у другій половині XIX ст. його завозили до Малопольщі та Східної Галичини.

6.2. Штучний камінь

Виробництвом такого матеріалу займалися ще давні римляни, які вдосконалили технологію виробництва бетону, відому ще у стародавньому Єгипті. Сучасний бетон має ті ж властивості, що і римський, хоча дещо відрізняється за своїм складом. Його різновидом є залізобетон (іл. 38). Ще одним штучним каменем, який можна зустріти на кладовищах, є тераццо.

- » Бетон – утворюється внаслідок в'язки цементу (клинкерного агломерату мергелю або вапняку з глиною, перемеленого з гіпсом) з водою (іл. 8). Для підвищення міцності цього матеріалу, перед додаванням води, цемент змішують із заповнювачем, найчастіше гравієм, піском або керамзитом,



іл. 53
Надгробок вилитий з бетону



іл. 54
Бетон з чітко видимими піщинками

тому його структура є гранульованою і неправильною (іл. 53–54). Великої популярності він здобув у XIX ст., що було зумовлено покращенням його властивостей завдяки удосконаленню цементу. Цей матеріал застосовують у будівництві для виготовлення бетонних конструкцій чи виробів. З середини XIX ст. цей матеріал починають використовувати на кладовищах. Найчастіше з нього виготовляли пояси, а також хрести або ж цілі надгробки. Бетон – це міцний матеріал, який піддається забарвленню.

- » Залізобетон – з кінця XIX ст. до бетону починають додавати сталеву арматуру. Завдяки цій комбінації вдалося отримати дуже міцний і, водночас, вогнетривкий матеріал, що ідеально підходить для створення елементів конструкції. Також із залізобетону виготовляли надгробки, це переважно скульптури та хрести (іл. 38). Металеві прутки (арматура) забезпечували додаткову технологічність при створенні складних скульптурних форм. Зазвичай неможливо визначити спосіб конструкції пам'ятника, а тому в описі використовуємо вираз «бетонний пам'ятник». Іноді залізобетон використовують для створення огорожі.
- » Тераццо – це різновид штучного каменю, що складається із сполучника (сірий або білий цемент) та заповнювача: щебеню (заповнювач із природних каменів), гравію, піску, що надає йому характерний вигляд (іл. 56). Тераццо іноді забарвлюється сполучником. Цей матеріал має полірувальні властивості, але його також можна зустріти у вигляді пористого тераццо. Цей матеріал використовують з середини XIX ст. У першій половині



іл. 55 а
Відмінності між надгробком виготовленим із бетону (ліворуч)
та з пісковика (праворуч)



іл. 55 б
Надгробок виготовлений з пісковика (ліворуч)
і бетону (праворуч) з подібною текстурою,
що ускладнює ідентифікацію матеріалу



іл. 56 а
Тераццо пористе

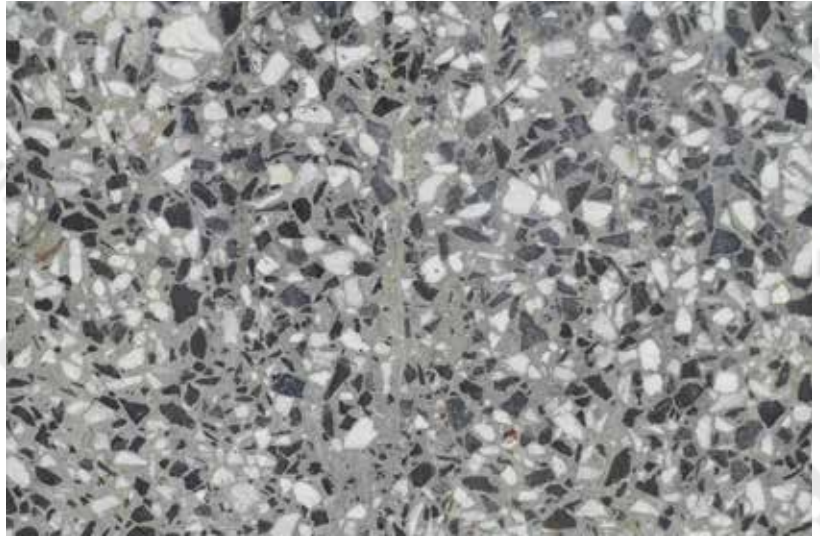

іл. 56 б
Тераццо поліроване

XX ст. тераццо стало дуже популярним в архітектурі – імітувало каміння, але коштувало набагато дешевше. З нього роблять складні скульптурні композиції, в тому числі й на кладовищах, у формі відливів на сталевих конструкціях (арматура) чи звичайних надгробних плит. Ретельно зроблений тераццо – це довговічний матеріал.

Іноколи буває доволі важко відрізнити пісковик від бетону і навіть вапняку, а в окремих випадках і мармуру (іл. 55). Протягом довгого проміжку часу під впливом зовнішнього середовища ці матеріали кришаться, зазнають корозії, а також заростають лишайниками, в результаті чого можуть мати схожий вигляд. Якщо простежуються чіткі однорідні, взаємопов'язані кам'яні блоки, це вказує на те, що маємо справу з пісковиком. Бетон, який використовується на кладовищах, також іноді має досить слабкі параметри: не тільки кришиться, але й видніються дрібні зерна піску. Звичайно, всі ці відмінності не завжди є настільки однозначними особливо сьогодні, коли, до прикладу, маємо справу з високоякісним бетоном з абсолютно однорідною структурою.

Камінь може зазнати різного роду руйнування, що зумовлено атмосферними чи екологічними факторами, механічними пошкодженнями, а також відсутністю або неналежним доглядом (напр., використанням невідповідних засобів до чищення або консервації). У результаті виникають розколи, переломи, пошкодження (включаючи процес вивітрювання), тріщини, мікротріщини, обломки, подряпини, уламки, включаючи механічне сколювання, розшарування, відшарування, виїмки, вивітрювання, а також розкол каменю. Поліровані



іл. 57
Надгробок (з пісковика),
що руйнується під впливом атмосферних
явищ та лишайників

поверхні можуть втратити свої властивості і стати шорсткими. Стиги, що з'єднують окремі елементи пам'яток, також можуть покришитися.

На поверхнях каменю можуть з'являтися біологічні нашарування (напр., мохи, лишайники, водорості, спори мікрофлори, грибки) чи атмосферні нальоти (іл. 57), які послаблюють структуру породи (подібно до біологічних шарів, що вкривають каміння), таким чином зумовлюючи утворення на камені кристалів кальциту. Всі ці елементи якомога детальніше слід описати в інвентарній картці надгробка.



іл. 58
Надгробок відлитий з чавуну

6.3. Сплави металів

У другій чверті XIX ст. на кладовищах набули популярності метали, що було зумовлено тогочасною модою на порівняно дешевий матеріал, який дозволяв створювати різноманітні декоративні форми⁷.

6.3.1. Чавун

Цей метал відзначається великою стійкістю до корозії (іл. 58). Надгробки з цього матеріалу – це, як правило, різної форми хрести, що ставилися в період з 30-х років XIX ст. до 40-х років XX ст. (іл. 13). Великою рідкістю

⁷ Див. Sakwa 1974.

є барельєфні фігури з чавуну (напр., їх виготовляли у варшавській фабриці Кароля Юліуша Мінтера), надгробні плити, колони або каплички (іл. 26). Що стосується металевих декоративних елементів на кам'яних пам'ятниках, то найчастіше матимемо справу з пальмовим листям; прикріпленими до дерев'яних хрестів смужками; горжетами чи зображеннями Діви Марії, а також антабами (ручками) або чавунними дверима усипальниць. Цей матеріал часто застосовували для виготовлення огорож (іл. 31).

Деякі виливки з чавуну характеризуються декоративністю та великою орнаментациєю, які значно відрізнялися від зразків, що їх виготовляли локальні майстерні, з одночасним повторенням форм, а іноді також розбудованою іконографічною програмою. На відміну від кустарного виробництва слюсарних майстерень, що орієнтувалися переважно на локальний ринок, виливки із чавуну розповсюджувалися на значній території, а тому ідентичні предмети можна знайти навіть у досить віддалених один від одного осередках. Наприклад, віденські виробники постачали свою продукцію як споживачам в імперській столиці, так і покупцям в Галичині. Натомість вироби львівських слюсарних та ковальських майстрів можна знайти переважно у самому Львові та в прилеглих місцевостях. У Королівстві Польському (Конгресовому) виробництво виробів з чавуну було зосереджене у Варшаві, Старопольському басейні та в околицях Ченстохови.

Для простіших виробів окрім чавуну також використовували сталь та інші сплави металів. З них виготовляли як труби, прутки та завитки різної форми, так і хрести, огорожі та прості елементи оздоблення. У цих випадках буває доволі важко відрізнити, з яким з металів маємо справу (залізо, чавун, сталь чи якийсь інший сплав).

6.3.2. Коване залізо

З кованого заліза зазвичай роблять огорожі надгробків (іл. 59), рідше – хрести чи інші типи надгробків. Проекти з більш складним оздобленням, як правило, замовляли у слюсарно-ковальських майстернях у великих міських осередках. Залізо – це матеріал, який відомий майже з самого початку історії людства. Він м'якший за чавун, але також більш схильний до корозії. Завдяки своїм властивостям та на відміну від чавунних вливок, які мають більш однорідну, компактну структуру, залізо дозволяє отримати плинні, багатоелементні форми. Ковані елементи виготовляються з гнутих залізних планок і прутків, часто з ланцетними кінцями. Типовими декоративними елементами є ромби, S-подібні та C-подібні завитки, яких не зустрінемо у литих хрестах. У 20-х роках ХХ ст. з'являються хрести виготовлені з чавунних труб з привареними до них кованими декоративними елементами. Найкращі ковані роботи славляться вишуканими формами, часто із використанням стилізованих квіткових мотивів.



іл. 59
Коване залізо

Також необхідно згадати про металопрокат, з якого, між іншим, виготовляють труби. Власне через те, що він був дешевший за чавун, іноді його використовували як сировину для виробництва хрестів.

6.3.3. Олово і цинк

З цих металів або сплавів зазвичай не виготовляли ані цілі надгробки, ані їх великі фрагменти. Вони переважно використовувалися для відливки або точення декоративних деталей, чи створення інскрипційних табличок.



іл. 60
Табличка з олова



іл. 61
Бронзова антаба (ручка)

Олово – це матеріал, який доповнював надгробну композицію, у тому числі й колір (іл. 60). Свіжий цинковий лист є сріблястого кольору, але через кілька канадцять років він стає темно-сірим (іл. 3, 6). Також використовувалися оцинковані залізні листи. Олово має хорошу ковкість і пластичність.

Листи цинку, що використовувались на початку XIX ст., були м'якими та стійкими до корозії. Оцинковані листи значно дешевші у виробництві та набагато твердіші.

6.3.4. Сплави міді: латунь, олов'яні та безолов'яні бронзи

Латунь, олов'яні (олов'янисті) бронзи (поточна назва бронза, до якої її іноді зараховують) та безолов'яні бронзи – це матеріали, які легко сплутати. У випадку з латунню – це сплав міді та цинку. Властивості та колір сплаву (від жовтого до червонуватого) залежать від пропорцій доданих елементів. Олов'яні бронзи – це поєднання міді з оловом (11%), цинком і свинцем (у різних пропорціях, які мають по кілька відсотків). Безолов'яні бронзи – це сплави міді та олова (рідше інших металів, наприклад, алюмінієва бронза або кремениста бронза), в яких також використовуються різні пропорції (на сьогодні найбільш поширені: 88% міді та 12% олова).

Латунь – це гнучкий матеріал, який переважно використовується для виробництва складних форм, золотистий відтінок якого дозволяє імітувати золото. Часто з бронзи роблять дрібні елементи (напр., антаби (ручки), іл. 61), але також фігури та інскрипційні таблички (іл. 30). Однак такі елементи були дуже дорогими, тому їх можна зустріти виключно у великих містах. Олов'яні бронзи – це матеріал з високою корозійною стійкістю.

Усі сплави міді (особливо бронзи) піддаються процесу патинації, тобто зміні кольору, що зумовлено природними факторами, у тому числі забрудненим повітрям, що ускладнює ідентифікацію матеріалу. На початкових етапах потемніння латунь набуває зеленувато-коричневого або коричневого кольору. З плином часу вона стає все темнішою, але зважаючи на вплив зовнішнього середовища цей процес не є однорідним. Зміни кольору обумовлені також зовнішніми факторами. Олов'яні бронзи набувають буро-сірого, темно-сірого (іл. 62) і навіть антрацитового (глибокий відтінок сірого з трохи вицвілим характером, що відрізняє її від чорної) кольору. В даний час алюмінієві сплави заміняють бронзу та латунь.



іл. 62
Бронзова табличка

6.3.5. Свинець

Свинець – це важкий метал, який через свою м'якість практично не використовується як сировина для відливок. У надгробних композиціях він використовувався в якості сполучника для з'єднання кам'яних елементів за допомогою кованих залізних штифтів.

ТАБЛИЦЯ І Типи хрестів

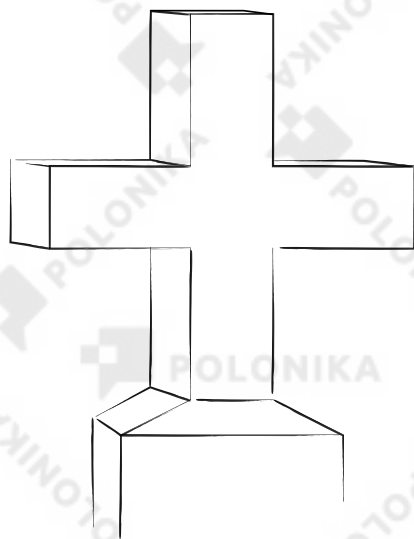

І.І
Грецький хрест



І.ІІ
Тамплієрський хрест
(також – лицарський хрест,
кавалерський хрест)

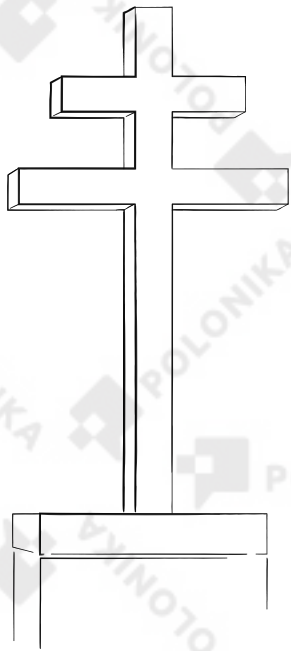

I.III
Патріарший хрест

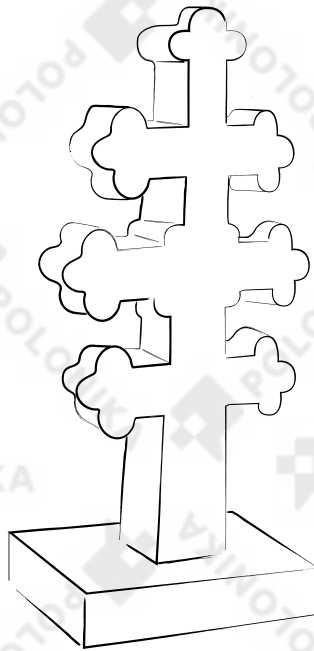

I.IV
Триарменний хрест

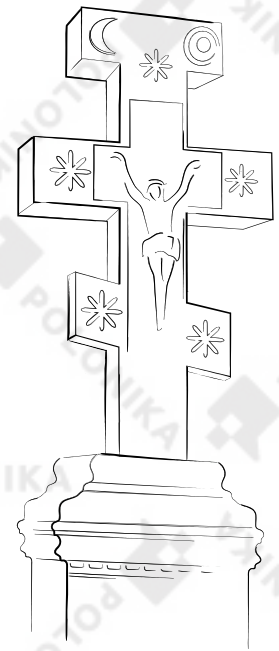

I.V
Православний хрест

ТАБЛИЦЯ II Види закінчень рамен і декорування хреста



II.I
Хрест з кроквоподібним
закінченням рамен

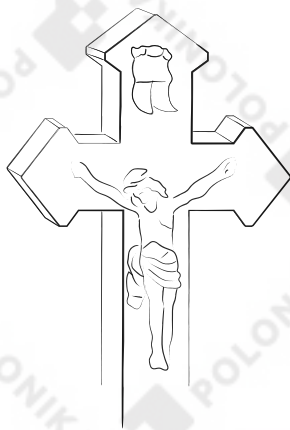

II.II
Хрест з ромбоподібним
закінченням рамен

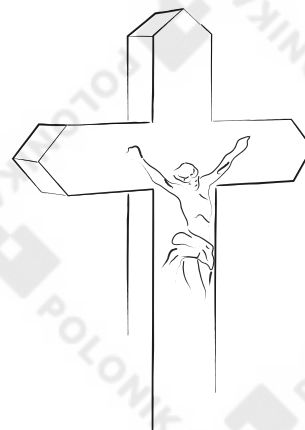

II.III
Хрест з двосхилим
закінченням рамен

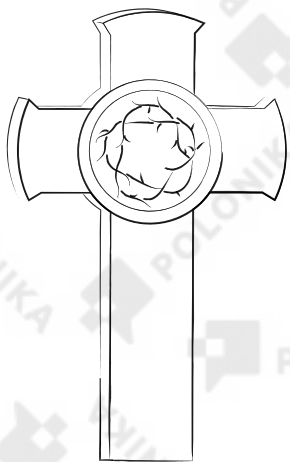

II.IV
Хрест з дугоподібним закінченням рамен.
На перетині рамен міститься медальйон з
барельєфом тернового вінка

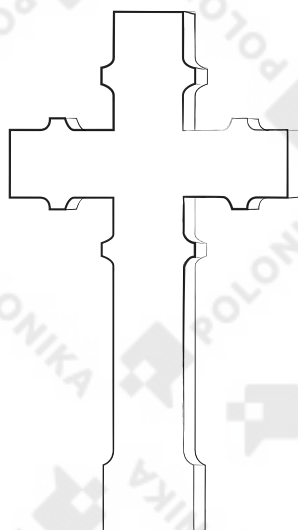

II.V
Хрест зі вставками

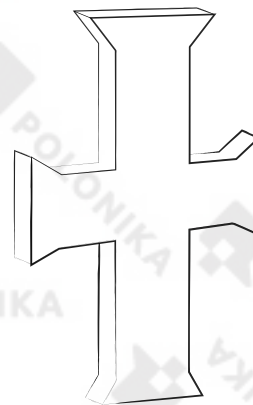

II.VI
Хрест з трапецієподібним
закінченням рамен

ТАБЛИЦЯ III Плінтус

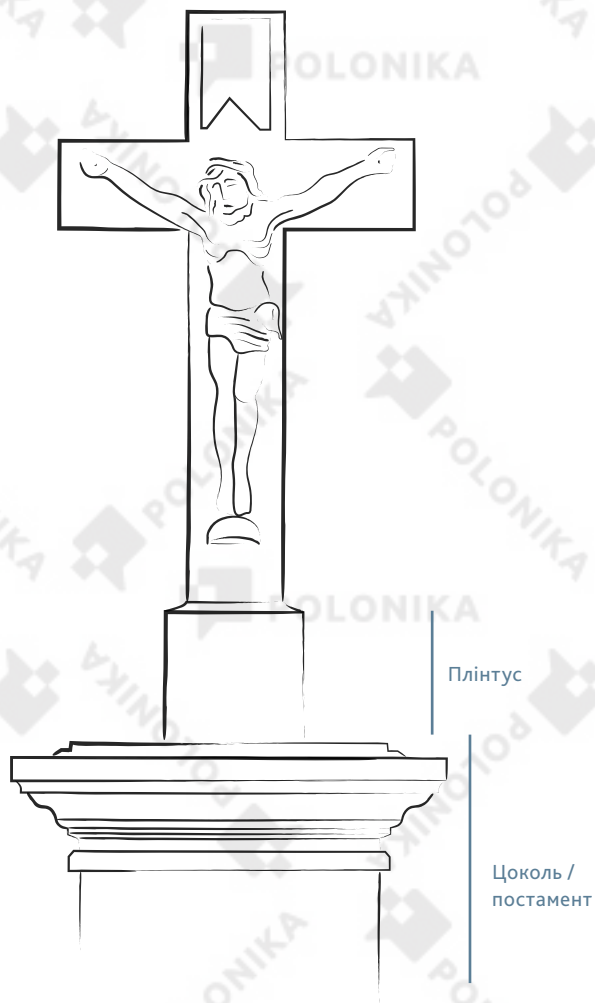

III.1
Хрест на плінтусі

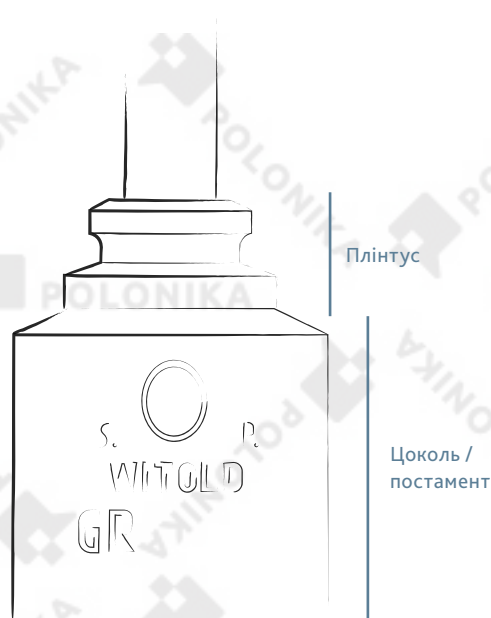

III.2
Хрест на профільованому
плінтусі

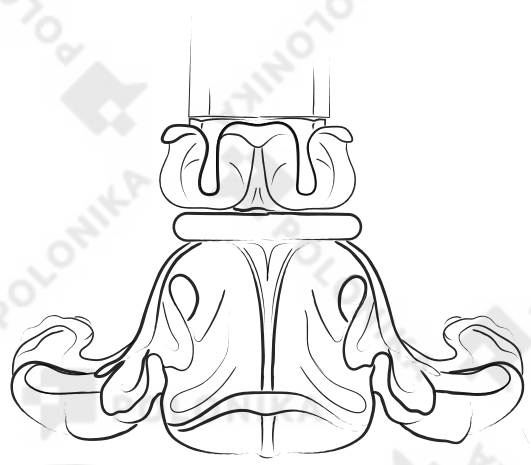

III.3
Плінтус у формі перевернутої
чаші аканту

ТАБЛИЦЯ IV Хрест з трилистим закінченням рамен

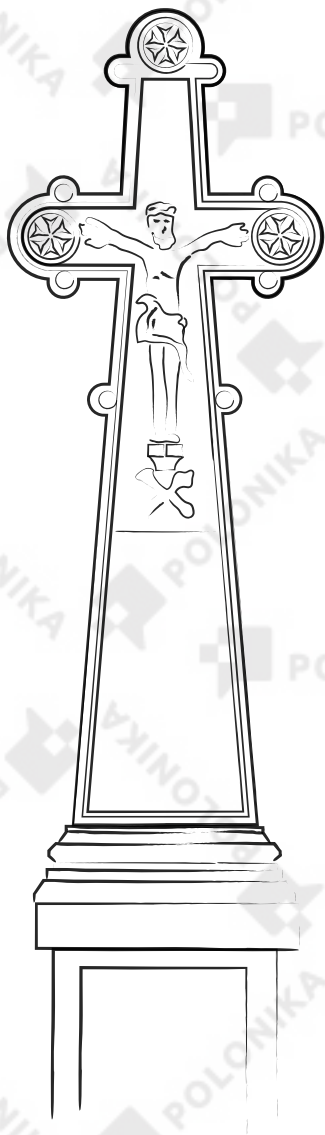

IV. I
Хрест з трилистим закінченням рамен

Опис: На місці поховання встановлено хрест, кінці рамен якого декоровані стилізованим трилистником зі схематичною розетою, встановлений на цоколi. Нижня частина хреста ширша, зверху – оздоблена півваликами. На його лицьовій сторонi висічено жолобок, верхня частина хреста з вирізьбленим барельєфним зображенням Христа (вище – титл), внизу – череп із перехрещеними кістками. Постамент накритий широкою профільованою плитою

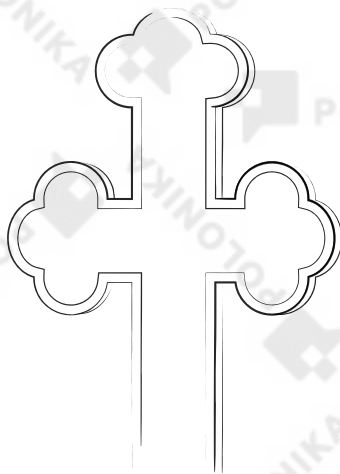

IV. II
Хрест з трилистим закінченням рамен

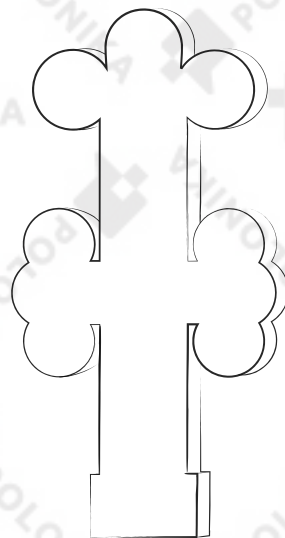

IV. III
Хрест із стилізованим трилистим закінченням рамен

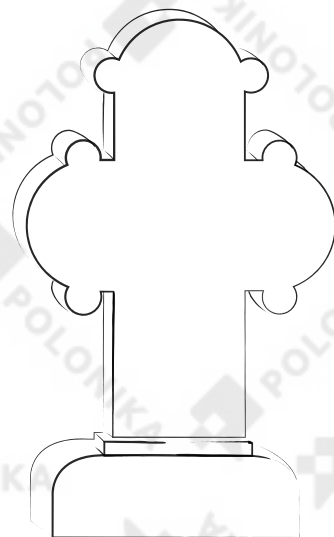

IV. IV
Хрест, рамена якого закінчуються півколами, оздоблений півваликами

ТАБЛИЦЯ V Хрест на вертикальній плиті

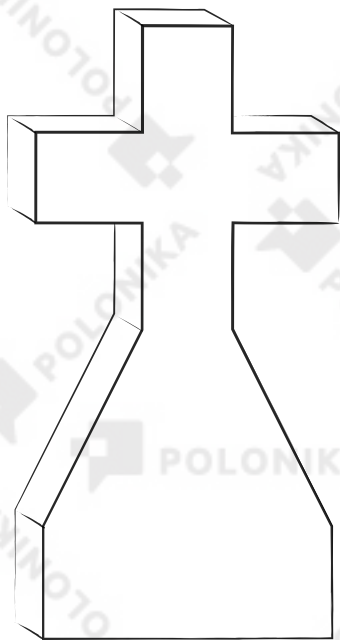

V. I

Грецький хрест на вертикальній плиті

Опис: На місці поховання встановлено грецький хрест, що двосило переходить у вертикальну плиту



V. II

Хрест з трилистим закінченням рамен на вертикальній плиті

Опис: На місці поховання встановлено хрест, кінці рамен якого у формі трилисника, що східчато переходить у вертикальну плиту

ТАВЛИЦЯ VI Хрест стилізований під стовбур дерева

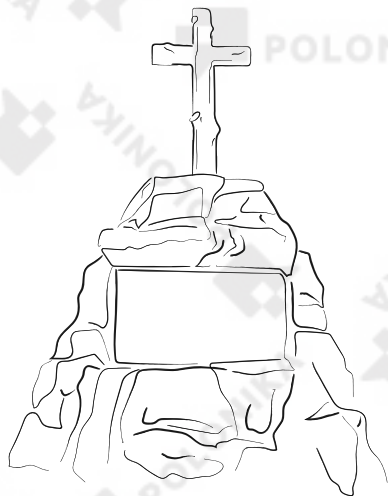

VI. I
Хрест стилізований під стовбур дерева на постаменті у вигляді скелі

Опис: На місці поховання встановлено хрест, стилізований під стовбур дерева на постаменті у вигляді скелі, на якому з лицьової сторони міститься табличка



VI. II
Хрест стилізований під стовбур дерева на постаменті у вигляді схематичних скель

Опис: На місці поховання встановлено хрест, стилізований під стовбур дерева, на постаменті у вигляді схематично зображених скель. На хресті – барельєф квітки лілії. На постаменті з лицьової сторони горельєф голови ангела з крилами, внизу табличка у вигляді розгорнутого сувою з вигравіруваним написом



VI. III
Хрест і цоколь у формі стилізованого стовбура дерева

Опис: На місці поховання встановлено хрест та цоколь, стилізовані під стовбур дерева. На хресті горельєфне зображення Христа, вище – титл. На лицьовій стороні постаменту кругла табличка з вигравіруваним написом



VI. IV
Зрізаний стовбур дерева

Опис: На місці поховання встановлено зрізаний стовбур дерева на цоколі у формі паралелепіпеда. Нижня частина стовбура з чітко вираженим корінням, у верхній – горельєф дубового вінка з хрестом. Верхні ребра постаменту зі знятою фаскою. На лицьовій стороні міститься багаторівнева фільонка зі зрізаними кутами, на якій вигравірувана інскрипція

ТАБЛИЦЯ VII **Металевий хрест**

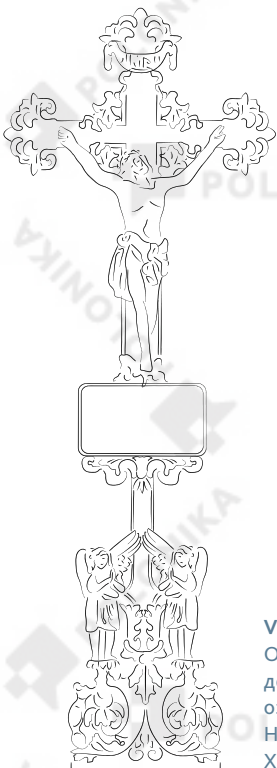

VII.I

Опис: Хрест, кінці рамен якого декоровані квітковими мотивами, на оздобленому гілочками аканту плінтусі. На перетині рамен міститься фігура Христа (вище – титл), нижче – табличка та фігурки ангелів

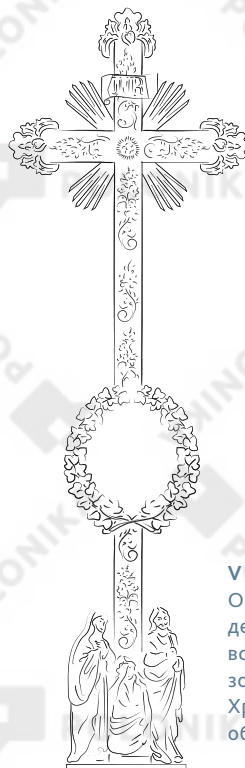

VII.II

Опис: Хрест, закінчення рамен якого декоровані рослинними мотивами, встановлено на плінтусі із зображенням сцени «Оплакування Христа». Зверху овальна табличка, обрамлена листям плюща і титл.



VII.III

Опис: Хрест, рамена якого обвиті виноградною лозю, що проростає з черепа, який лежить на скелі, де також містяться уроборос, коробочки маку, перехрещені кістки та похилений медальйон. У нижній частині хреста на ніжці, що нагадує стеблинку, містяться фігури Марії Магдалини (ліворуч) та св. Яна (праворуч)

ТАБЛИЦЯ VIII Обеліск/піраміда

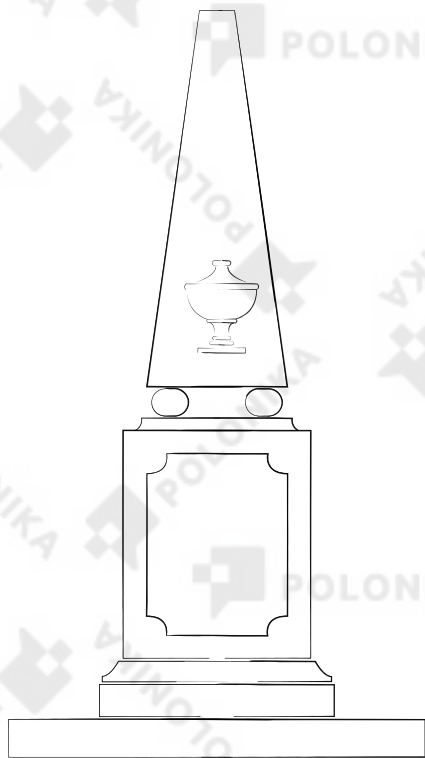

VIII.I

Опис: На місці поховання встановлено обеліск на дворівневому постаменті та основі. На обеліску, який стоїть на чотирьох кулях, з кожного боку міститься горельєф широкої урни. Перший рівень постаменту із профільованими верхніми ребрами. На лицьовій стороні другого рівня постаменту міститься філонка зі зрізаними кутами



VIII.II

Опис: На місці поховання встановлено обеліск на дворівневому постаменті та дворівневій основі. На лицьовій частині обеліска міститься філонка з барельєфним хрестом, який оздоблений вінком з дубового листа, що зв'язане стрічкою. Рівні основи мають зрізані верхні ребра. Перший рівень постаменту з профільованими верхніми ребрами. На лицьовій стороні міститься філонка зі зрізаними кутами, а в ній рельєфна інскрипція. Другий рівень цоколя вкритий ширшою плитою (1) оздобленою щипцями та акротеріями. На лицьовій стороні міститься філонка, а в ній барельєфна інскрипція



VIII.III

Опис: На місці поховання встановлено обеліск на постаменті з опуклою урною. На лицьовій стороні обеліска зображено барельєф уробороса. Постамент накритий широкою профільованою плитою. На лицьовій стороні міститься фільонка з вигравіруваною інскрипцією

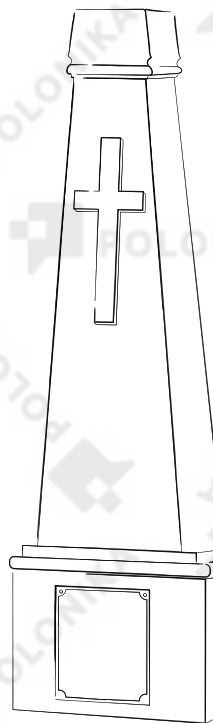

VIII.IV

Опис: На місці поховання встановлено обеліск на постаменті. На обеліску у верхній частині міститься карниз геометричної форми, на лицьовій стороні – барельєф хреста. Постамент із профільованими верхніми ребрами, на лицьовій стороні якого міститься фільонка

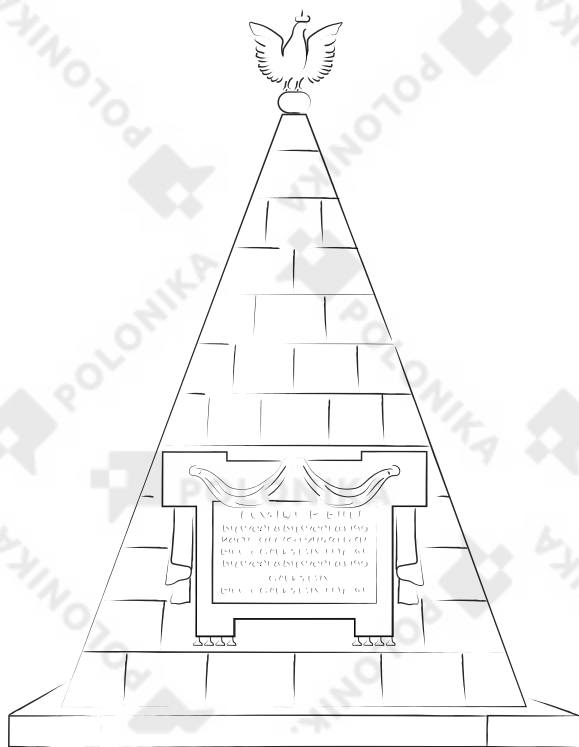

VIII.V

Опис: На місці поховання встановлено піраміду, завершену фігурою гербового орла Варшавського князівства, на постаменті. Стіни піраміди виготовлені з кам'яних блоків. На лицьовій стороні міститься перев'язана стрічкою табличка з вушками та вигравіруваною інскрипцією

ТАБЛИЦЯ ІХ Колона

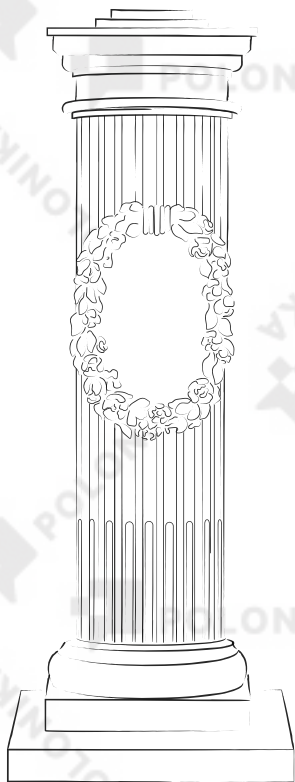

ІХ.І

Опис: На місці поховання встановлено канелюровану колону на постаменті, яка раніше була завершена хрестом. Колона встановлена на власній базі із перетином карниза. На фусті (стовбурі) міститься горельєф вінка з троянд

ІХ.ІІ

Опис: На місці поховання встановлено скульптуру Непорочно Зачатої Діви Марії, що розміщена на стовпі та на цоколі. Фігура має власну основу. Діва Марія зображена в контрапості, стоячи босоніж на земній кулі, яку обвиває змія. Руки складені до молитви. Фуст колони гладкий, на власній базі та з капітелем стилізованим під коринфський ордер з фрагментом антаблементу. Постамент накритий широкими плитами. З чотирьох боків розташовані фільонки із вирізаними кутами у формі «чверть кола»





IX. III

Опис: На місці поховання встановлено фрагмент канелюрованої колони іонічного ордера з фігурою сплячого путті на постаменті та дворівневій основі. Колона накрита ритуальним покривалом, на якому розміщена фігура. Інскрипція не збереглася



IX. IV

Опис: На місці поховання спочатку було встановлено скульптуру Непорочно Зачатої Діви Марії на стовпі та дворівневому цоколі. Фігура зруйнована, лежить поблизу. Фуст стовпа гладкий, капітель нагадує іонічний ордер. На лицьовій стороні вигравірувана інскрипція. Рівні цоколя з профільованими верхніми ребрами

ТАБЛИЦЯ X Урна

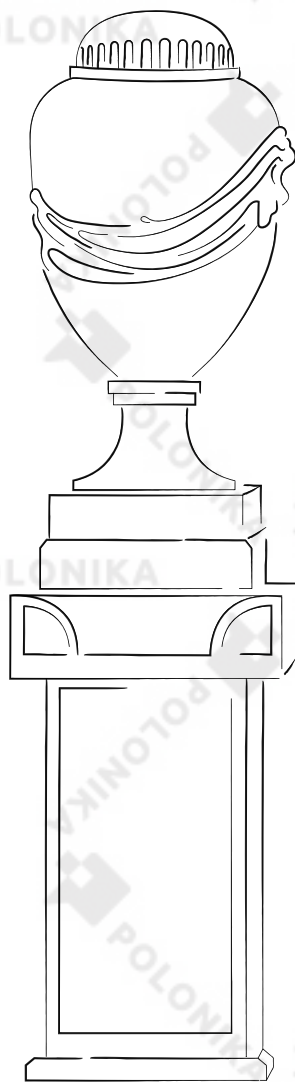

X.1

Опис: На місці поховання встановлено урну на постаменті. Урна прикрашена барельєфним ритуальним покривалом, яке переплетене через антаби (ручки), на дворівневому плінтусі й круглій ніжці. Постамент з профільованими верхніми ребрами та накритий широкою плитою з акротеріями

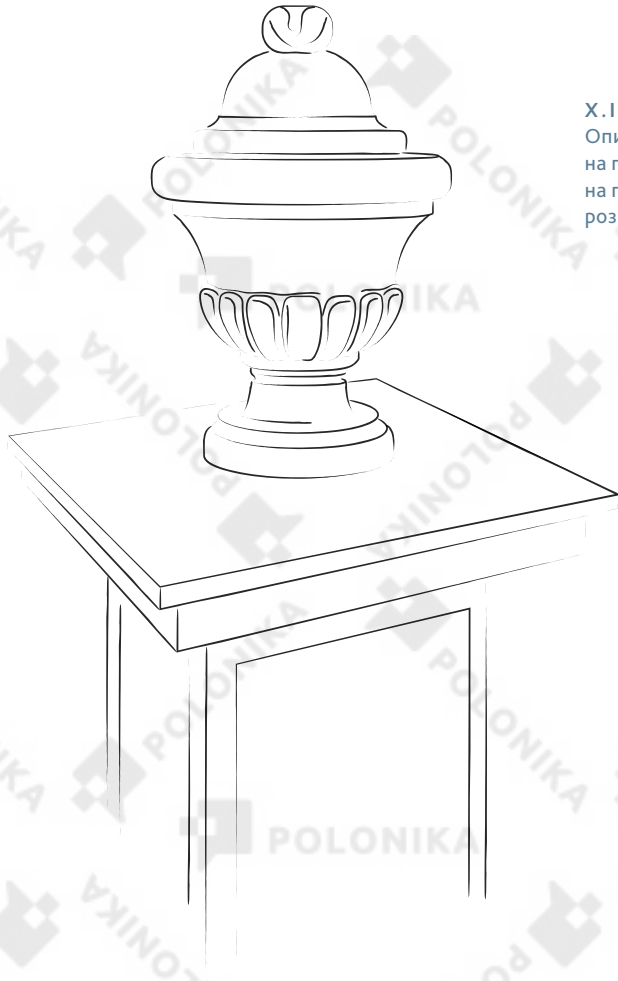

Х. II

Опис: На місці поховання встановлено опуклу урну з кришкою на постаменті, вкритому широкими плитами. Урна розміщена на підвищенні у формі кола. На чотирьох боках постаменту розміщені фільонки



Х. III

Опис: На місці поховання встановлено фігуру жінки у скорботі, яка стоїть біля урни на дворівневному постаменті, обидва елементи мають спільну основу. Скульптура повернена до урни боком, яку вона огортає двома руками. Голова схилена, фігура одягнена в сильно зім'яті довгі шати. Урна накрита барельєфом ритуального покривала. На першому рівні постаменту з лицьової сторони міститься фільонка. На другому рівні постаменту міститься фільонка



XI.III

Опис: На місці поховання встановлено стелу з втопленим хрестом на основі. Стела має зрізані кути. На перетині ramen хреста міститься медальйон із горельєфом голови Христа в терновому вінку, нижче – фільонка та овальне місце для фотографії, яка не збереглася. У фільонці розміщена табличка з вигравіруваною інскрипцією

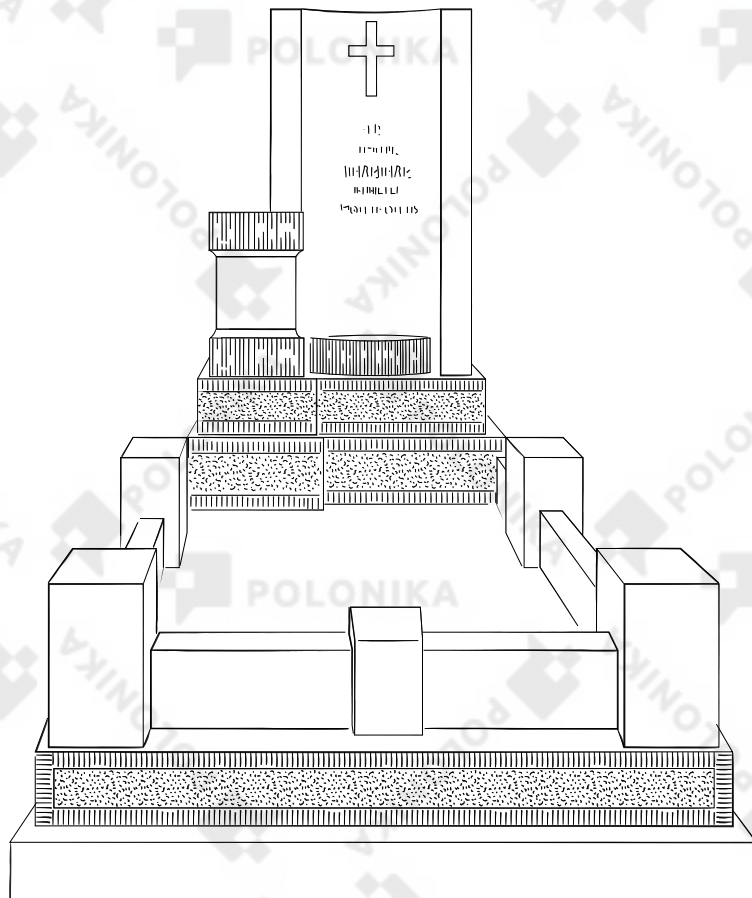

XI.IV

Опис: На місці поховання встановлено напівкруглу стелу, оточену з правої сторони низьким стовпком, обидва елементи мають спільну основу. На лицьовій стороні стели міститься барельєф хреста, нижче – вигравірувана інскрипція. Надгробок огорожено низьким парканом, що складається з дворівневого пояса, на якому розміщені стовпчики, з'єднані низькими стінками



XI.V

Опис: На місці поховання встановлено нетипову стелу із висіченим спереду хрестом, нижче – вигравірувана інскрипція

ТАБЛИЦЯ XII Саркофаг / кам'яна труна

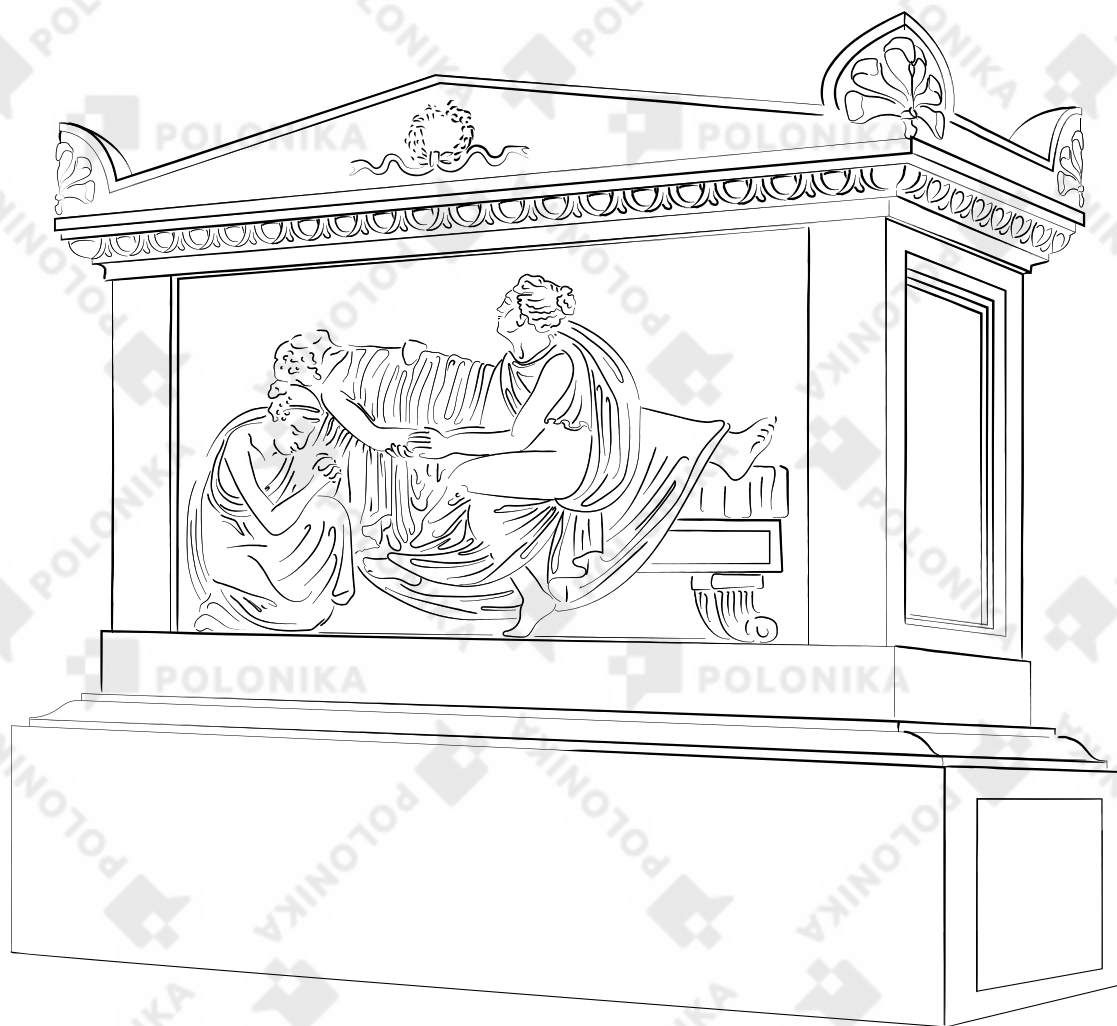

XII.1

Опис: На місці поховання встановлено саркофаг із кришкою, яка оздоблена по периметру акротеріями і щипцями, на постаменті. Саркофаг з окремим плінтусом. На лицьовій стороні міститься фільонка з рельєфним зображенням сцени смерті. Покійний лежить на ліжку, стилізованому під римське ложе, на якому присіла жінка. Ліворуч, біля голови померлого, на колінах стоїть молода дівчина. Фігури зображені в античних шатах, які пишно зім'яті, з «римськими» зачісками. Праворуч від саркофага знаходиться фільонка. Акротерії декоровані стилізованими листям, а на лицьовій та зворотній сторонах щипця зображено лавровий вінок. Кришка саркофага довкола оздоблена профілями та архітектурним обломом іонічного ордера



XII.II

Опис: На місці поховання встановлено саркофаг на постаменті. Саркофаг з окремим профільованим плінтусом. На кришці зображений горельєф вінка, праворуч медальйон з зображенням погруддя померлого на 3/4 величини. На лицьовій стороні вигравірувана інскрипція

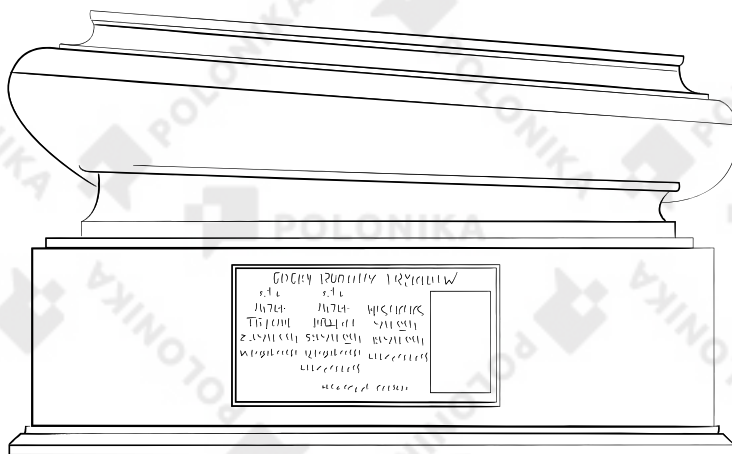

XII.III

Опис: На місці поховання встановлено кам'яну труну у профільованому розрізі на цоколі і основі. Узголів'я труни розміщено вище. Основа та цоколь із профільованими верхніми ребрами. На лицьовій стороні цоколя міститься табличка з вигравіруваним написом

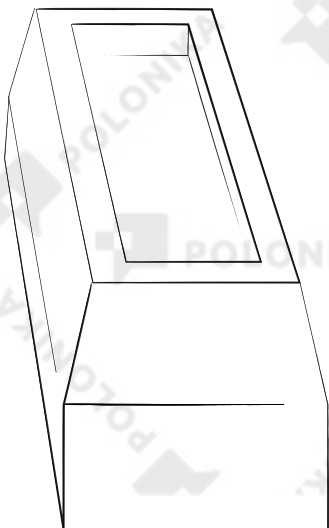

XII.IV

Опис: Бетонний пояс у вигляді кришки труни

ТАБЛИЦЯ XIII Едикули та циппуси



XIII.1

Опис: На місці поховання встановлено едикулу, що складається з колон зі стилізованими рослинними капітелями, на яких встановлена арка, на дворівневому постаменті. Арку прикрашає квіткова гірлянда. На лицьовій стороні під аркою міститься медальйон з горельєфом голови Христа в терновому вінку, внизу профільована фільонка, верхівка якої є у формі півкола із загостреним верхнім кутом (кільцеподібна). У ній розміщена табличка з вигравіруваною інскрипцією

XIII.2

Опис: На місці поховання встановлено (чавунну) едикулу з колонами тосканського ордера, що підтримують тимпан із зображенням Всевидячого ока, на трирівневому цоколі. Між колонами міститься арка, нижче – літа, рельєфна інскрипція. Тимпан завершено хрестом

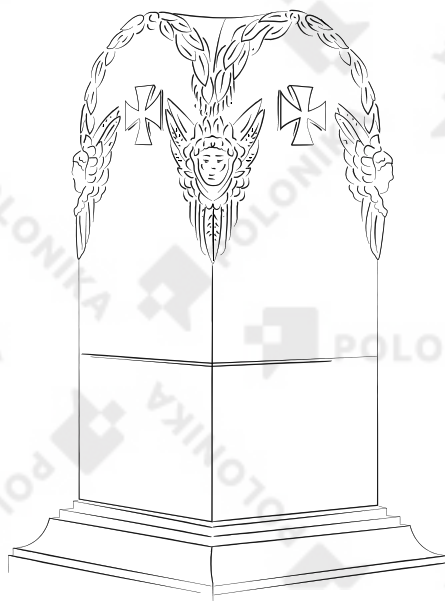

XIII.3

Опис: Циппус закритий з чотирьох боків напівкруглими стінами, на цоколі та основі. Верхня частина стін оздоблена горельєфом гірлянди з лаврового листя та окриленних голів ангелів по кутах. З чотирьох боків міститься барельєфний лицарський (тамплієрський) хрест, нижче на лицьовій стороні вигравірувана інскрипція. Цоколь із профільованими верхніми ребрами

ТАБЛИЦЯ XIV Капличка

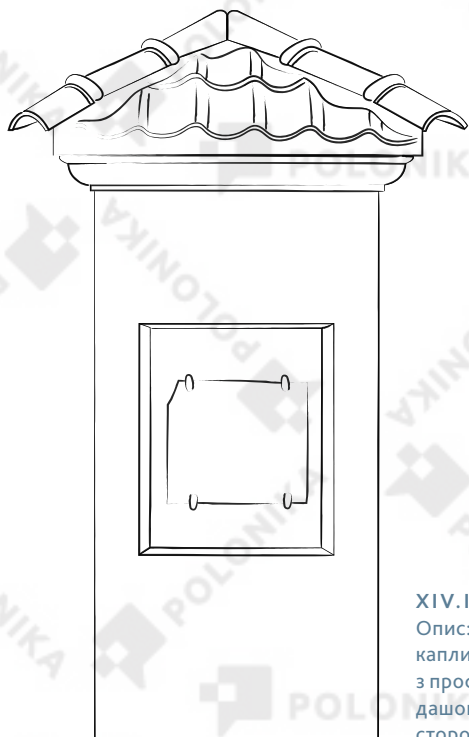

XIV.I

Опис: На місці поховання встановлено капличку у формі високого стовпа з профілем, що переходить у чотирисхилий дашок (покритий черепицею). На лицьовій стороні міститься фільонка, у якій табличка

XIV.II

Опис: На місці поховання встановлено капличку на постаменті з профільованими верхніми ребрами. Капличка стоїть на окремому плінтусі, оздоблена по кутах стовпами зі схематичними капітелями, вище на осі – фрагменти канеляжу. На фасаді між стовпами двосхила арка, увінчана хрестоцвітом (флероном). Медальйон вписаний в арку, оздоблений барельєфними квітковими мотивами. Нижче профільована фільонка

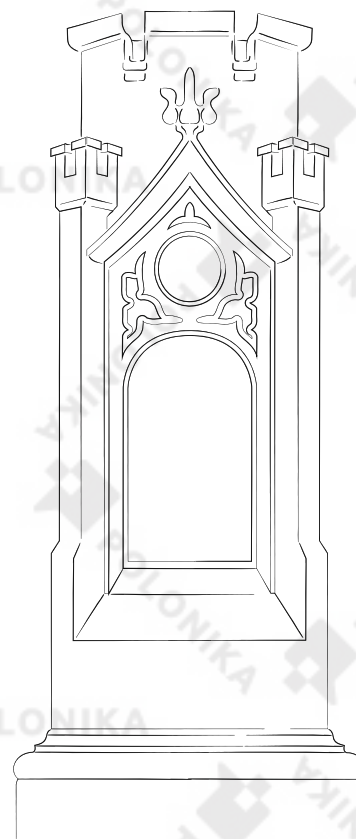

ТАБЛИЦЯ XV Надгробна плита

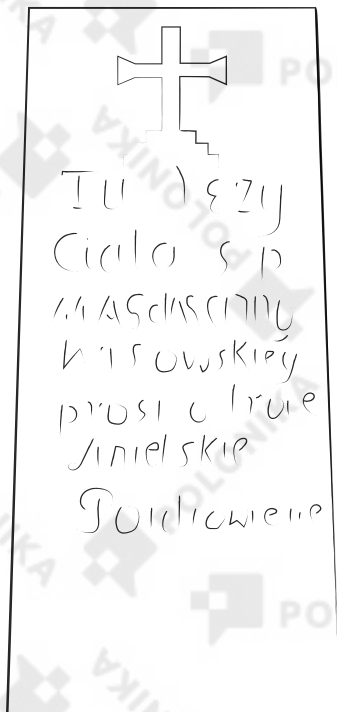

XV. I

Опис: На місці поховання встановлено надгробну плиту, яка ширша біля узголів'я. На ній висічено хрест, нижче – вигравірувана інскрипція

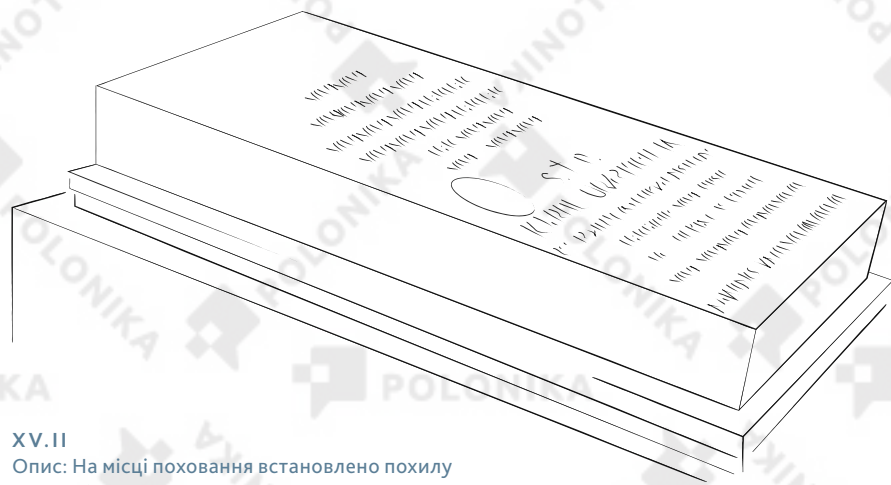

XV. II

Опис: На місці поховання встановлено похилу надгробну плиту на основі. На плиті залишилося порожнє місце від овальної фотографії та вигравірувана інскрипція

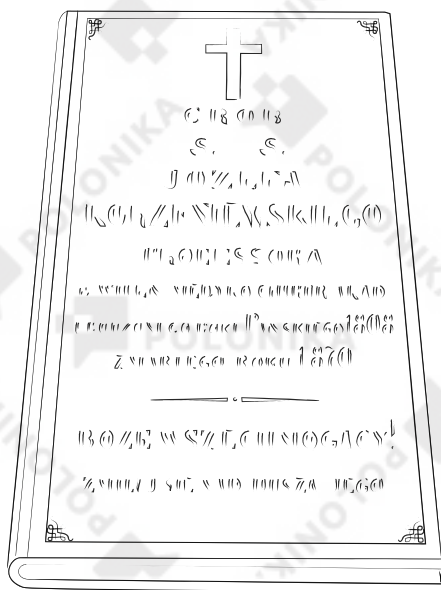

XV. III

Опис: На місці поховання встановлено похилу надгробну плиту стилізовану під книгу, що стоїть на цоколі у формі скелі. На плиті висічено хрест, нижче – вигравірувана інскрипція



XV.IV

Опис: На місці поховання встановлено надгробну плиту, в узголів'ї якої на постаменті встановлено хрест. Хрест, рамена якого закінчуються трилисником, встановлено на плінтусі. На перетині рамен горельєф Христа, вище – титл, а нижче – череп з кістками. Постамент зі зрізаними верхніми ребрами. На лицьовій стороні розміщена фільонка з вигравіруваною інскрипцією

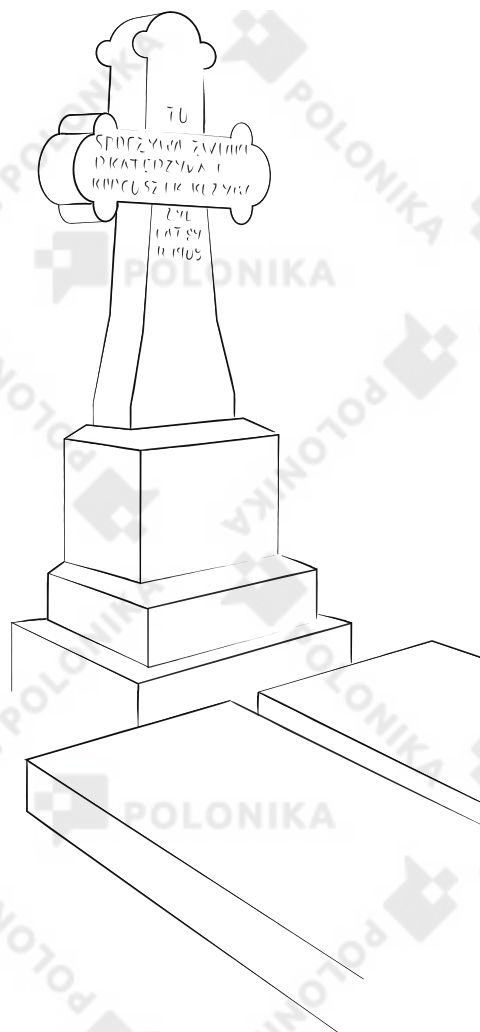

XV.V

Опис: На місці поховання встановлено хрест на дворівневому постаменті та основі, перед яким розміщено дві надгробні плити. Хрест, рамена якого закінчуються трилисником, має розширену нижньою частиною. На лицьовій стороні вигравірувана інскрипція. Рівні постаменту мають зрізані верхні ребра

ТАБЛИЦЯ XVI Типи оздоблення цоколів (постаментів)

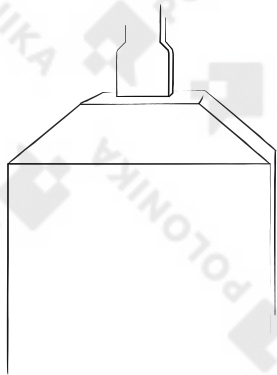

XVI.I
Постамент зі зрізаними верхніми ребрами

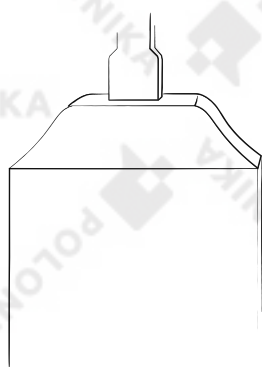

XVI.II
Постамент із профільованими верхніми ребрами

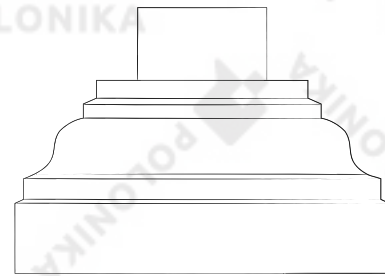

XVI.III
Постамент із сильно профільованими верхніми ребрами

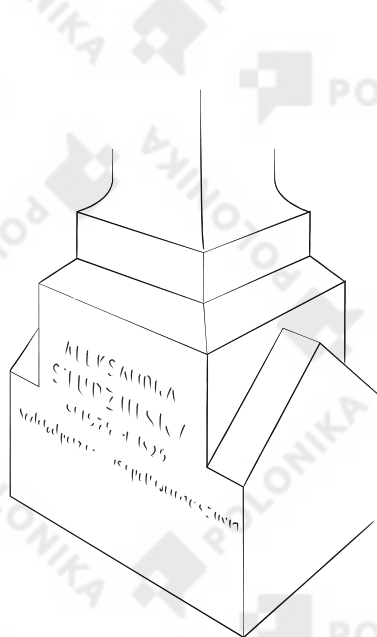

XVI.IV
Постамент зі зрізаними верхніми ребрами. Боки обрамлені двохсхилими плитами

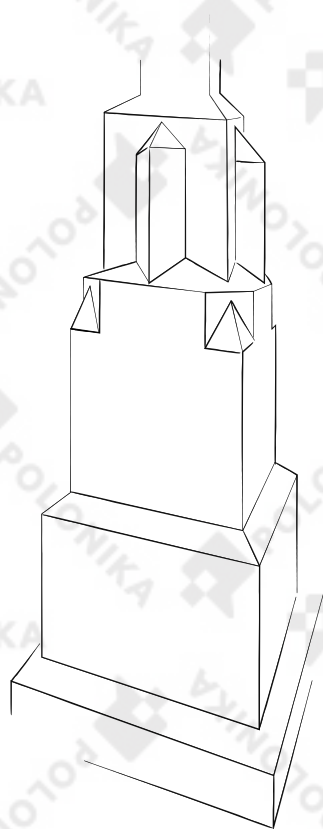

XVI.V
Трирівневий постамент на основі. Рівні мають зрізані верхні ребра. Кути другого рівня оздоблені пірамідами, третій рівень зверху прикрашений пірамідами

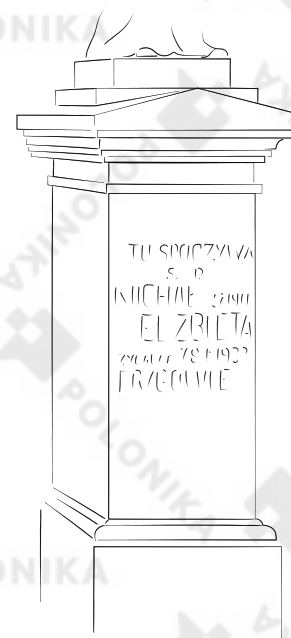

XVI.VI
Дворівневий постамент. Перший рівень цоколя із профільованими верхніми ребрами. Другий – зі спрощеним антаблементом, який накриває вальмовий дашок зі щипцем на лицьовій стороні

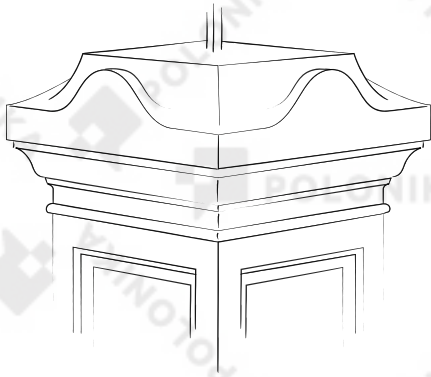

XVI.VII

Постамент зі спрощеним антаблементом накритий широкою профільованою плитою із заокругленими щипцями



XVI.VIII

Постамент накритий широкою профільованою плитою з акротеріями, на якій містяться маски чоловіків і щипці

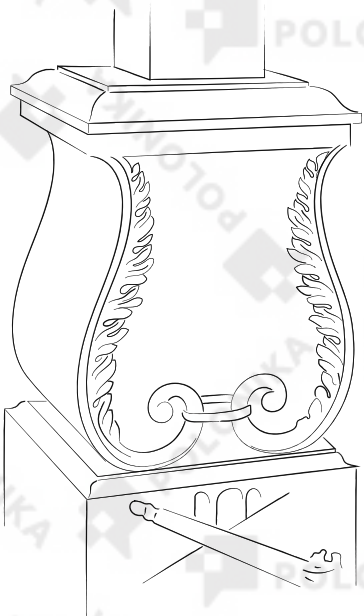

XVI.IX

Дворівневий постамент. Перший рівень з профільованими верхніми ребрами. На лицьовій стороні горельєф з перехрещеними смолоскипами. Другий рівень декорований волютами, оздобленими акантом, і накритий широкою, профільованою плитою



XVI.X

Дворівневий постамент на дворівневій основі. Перший рівень постаменту з профільованими верхніми ребрами. Другий рівень постаменту накритий розширеною волютою іонічного ордера. На лицьовій стороні горельєф із перехрещеними пальмовими гілками



XVI.XI

Постамент утворений із двох волют та завершений сегментарною аркою. На лицьовій стороні барельєфне зображення келиху, нижче – вигравірувана інскрипція

ТАБЛИЦЯ XVII Постаменти як різновид надгробків

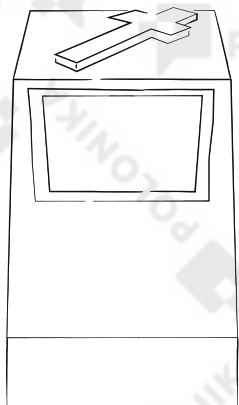

XVII.1

Опис: На місці поховання встановлено постамент з барельєфом хреста зверху. На лицьовій стороні міститься фільонка з вигравіруваною інскрипцією

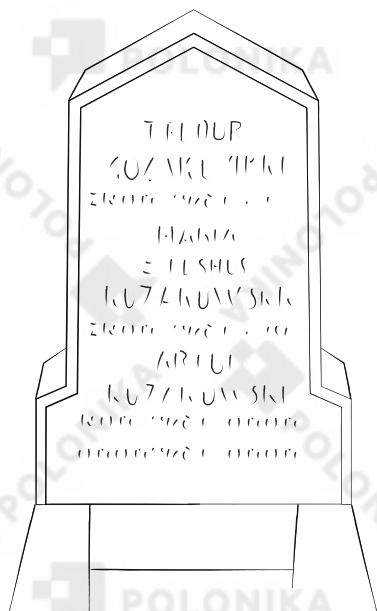

XVII.11

Опис: На місці поховання встановлено постамент з двохилим верхом, який накритий поясом. Нижня частина цоколя ширша. На лицьовій стороні вигравірувана інскрипція



XVII.III

Опис: На місці поховання встановлено дворівневий постамент. Перший рівень постаменту з профільованими верхніми ребрами. Друга сходинка цоколя, що звужується вгору, завершується у верхній частині півколом і оздоблена діагональними вставками. На лицьовій стороні медальйон з горельєфом голови Христа в терновому вінку. Внизу горельєф підвішеної гардини, а ще нижче – табличка з вушками та вигравіруваною інскрипцією

ТАБЛИЦЯ XVIII Пояс

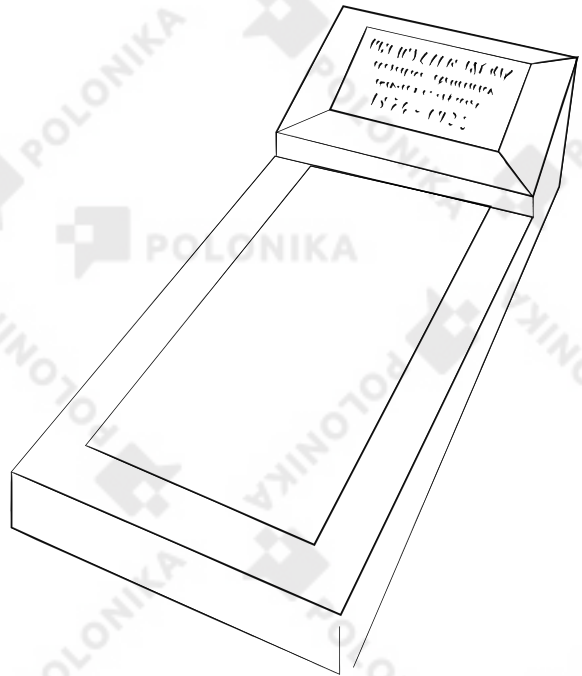

XVIII.1

Опис: На місці поховання встановлено похилу, оточену поясом табличку на фундаменті. На табличці вигравірувана інскрипція

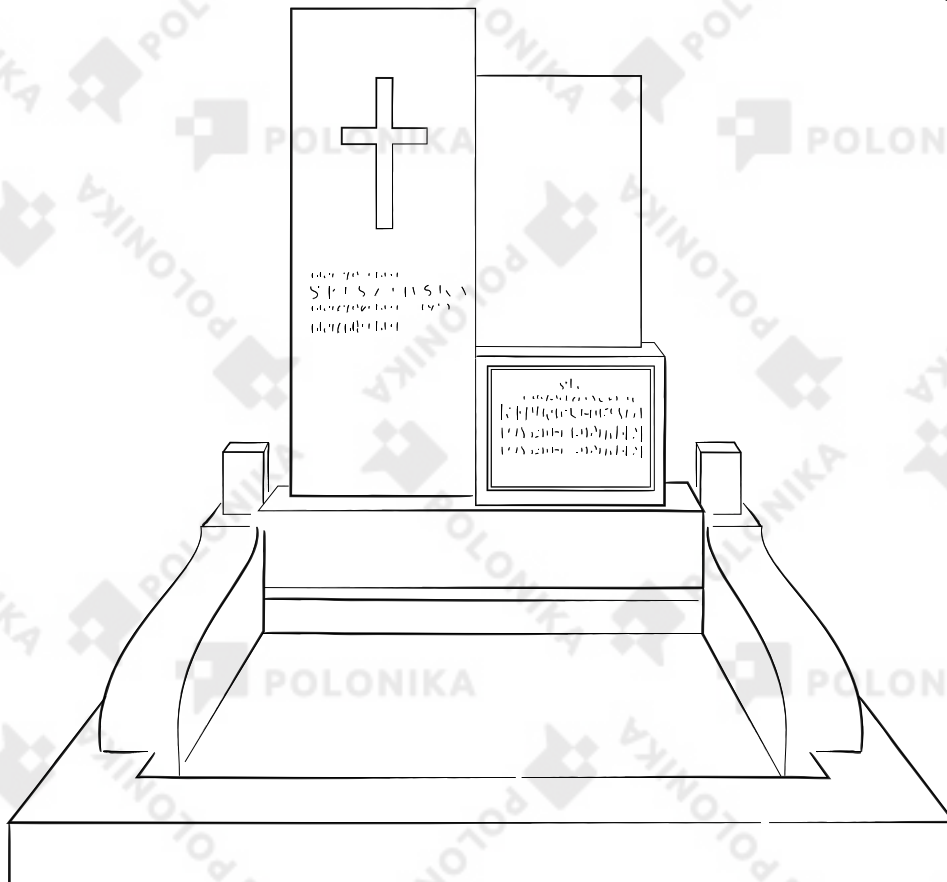

XVIII.11

Опис: На місці поховання встановлено подвійну стелу на основі, яка оточена поясом у формі низьких стінок огорожі по боках. Правий бік стели нижчий, на її лицьовій стороні внизу встановлена засклена табличка з вигравіруваною інскрипцією (1). Лівий бік вищий, на його лицьовій стороні висічено хрест, а нижче – вигравірувана інскрипція (2)

ТАВЛИЦЯ XIX Фільонки і таблички

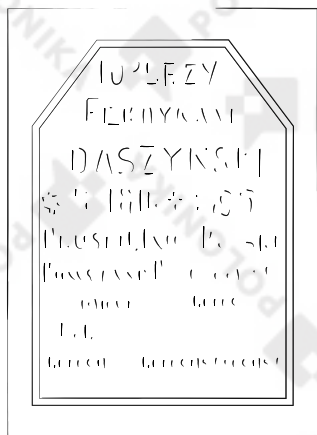

XIX.I
Опис: Фільонка із зрізаними верхніми кутами з вигравіруваною інскрипцією всередині



XIX.II
Опис: Профільована фільонка закрита підвішеною сегментною аркою з інскрипцією всередині (вигравірувана)

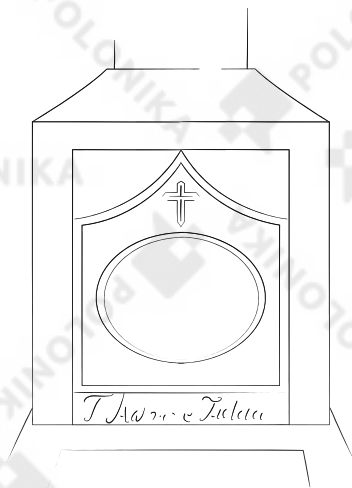

XIX.III
Опис: Профільована фільонка закрита увігнутою аркою із чавунною табличкою та нерозбірливим написом, нижче вигравірувано підпис



XIX.IV
Опис: Східчаста фільонка з підвищенням та з гострими кутами, у верхній частині якої зображена дубова гілка, внизу інскрипція (вигравірувана)



XIX.V
Опис: Подвійна фільонка, увінчана хрестоцвітом (флероном). Всередині із профільованими рамами, висота нижньої становить 2/3 висоти фільонки, закрита повною аркою, що переходить у верхню – закриту арку кількоподібної форми, всередині нижньої фільонки міститься вигравірувана інскрипція



XIX.VI

Опис: Фільонка із заокругленими кутами та незначним піднесенням з інскрипцією всередині (горельєф)



XIX.VII

Опис: Фільонка із вирізаними кутами у формі «чверть кола» з інскрипцією всередині (вигравірувана)

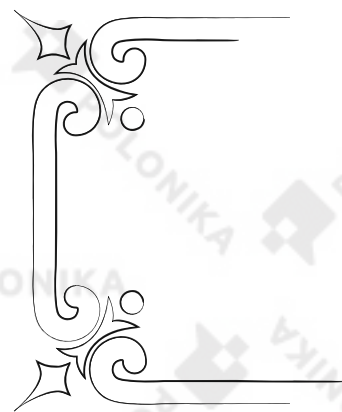

XIX.VIII

Опис: Фільонка з кутами у формі волют, що декоровані стилізованою квіткою, та з інскрипцією, яка не збереглася



XIX.IX

Опис: Рамка утворена з планок з підвищенням та з інскрипцією всередині (вигравірувана)

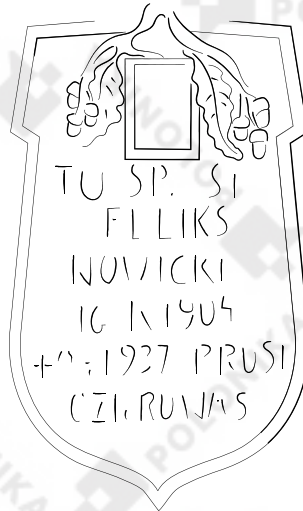

XIX.X

Опис: Табличка у формі гербового картуша, вгорі – місце для фотографії, яка не збереглася, навколо якого барельєф дубової гілки, нижче – інскрипція (вигравірувана)

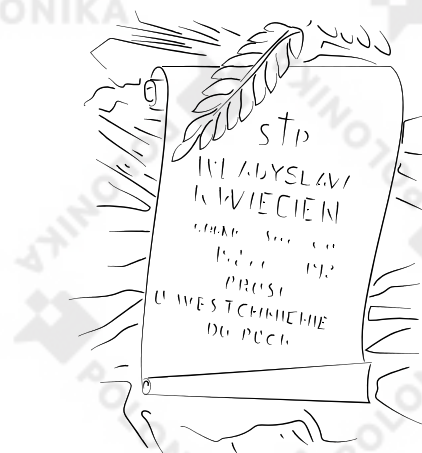

XIX.XI

Опис: Табличка у вигляді розгорнутого сувою, вгорі оздоблена барельєфом оливкової гілки, нижче – інскрипція (вигравірувана)

ТАБЛИЦЯ XX Огорожа

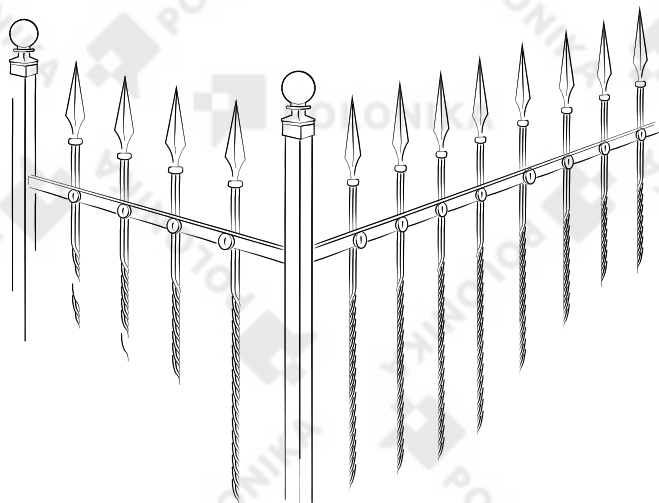

XX.I

Опис: Огорожа (на фундаменті) складається із закручених прутів, які закінчуються наконечниками (можуть поперемінно чергуватися наконечниками і мотивами лілій), з'єднаних поперечною планкою (двома планками). По кутах розташовані стовпці завершені кулями (зі стеблами з кошиками). (Хвіртка на передній осі)

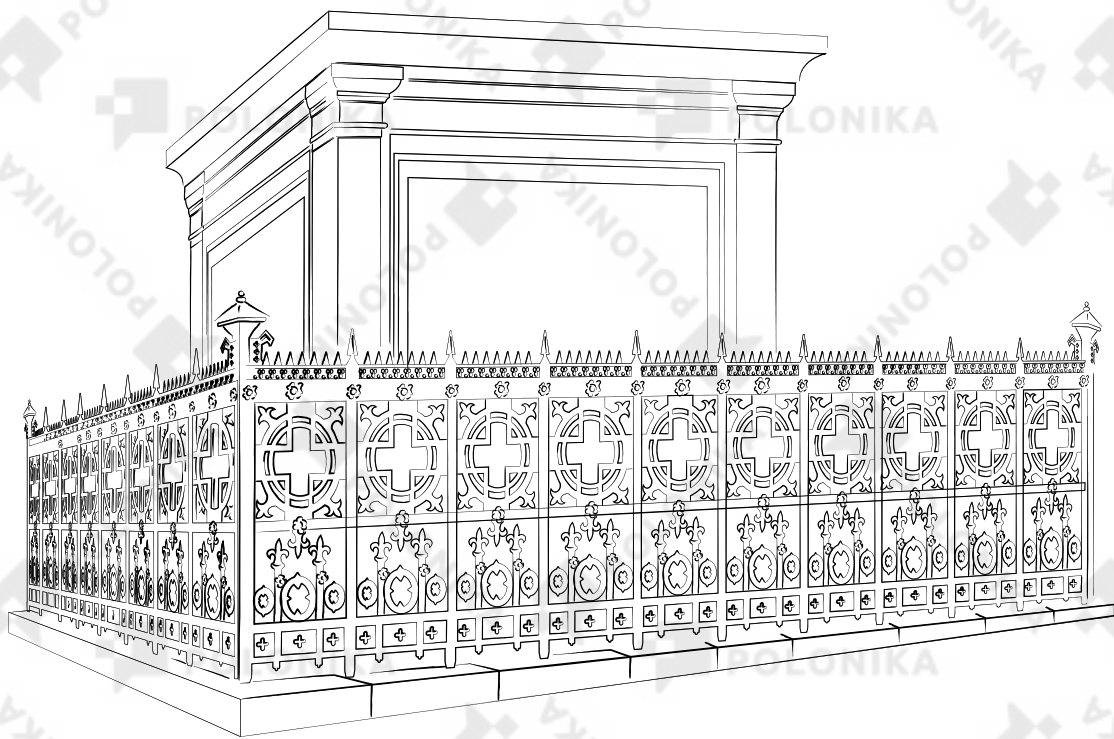

XX.II

Опис: Кована огорожа на фундаменті та блока з пісковику, оздоблена вписаними у кола грецькими хрестами, розетами з класичним та ажурним орнаментом, що з'єднані між собою планками. Вертикальні пруті, завершені наконечниками; стовпці на кутах ширші, декоровані вазами геометричної форми

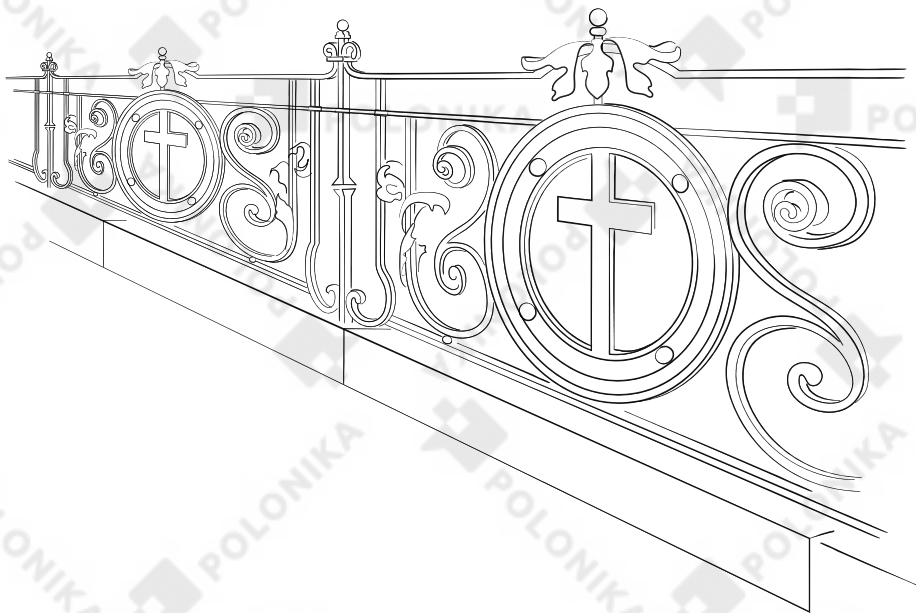

XX.III

Опис: Огорожа встановлена на фундаменті (високому), оздоблена вписаними у кола хрестами, над якими присутні листяні мотиви, й з'єднаними між собою завитками S-подібної та C-подібної форми

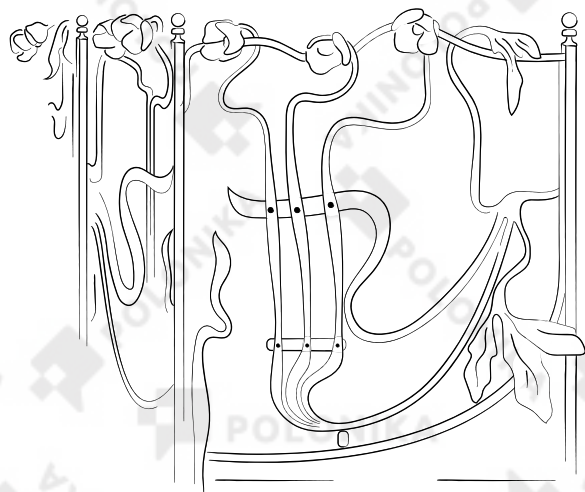

XX.IV

Опис: Огорожа із зігнутими прутами довільної форми, що закінчуються зображенням квітки маку

ТАБЛИЦЯ ХХІ Гробниця

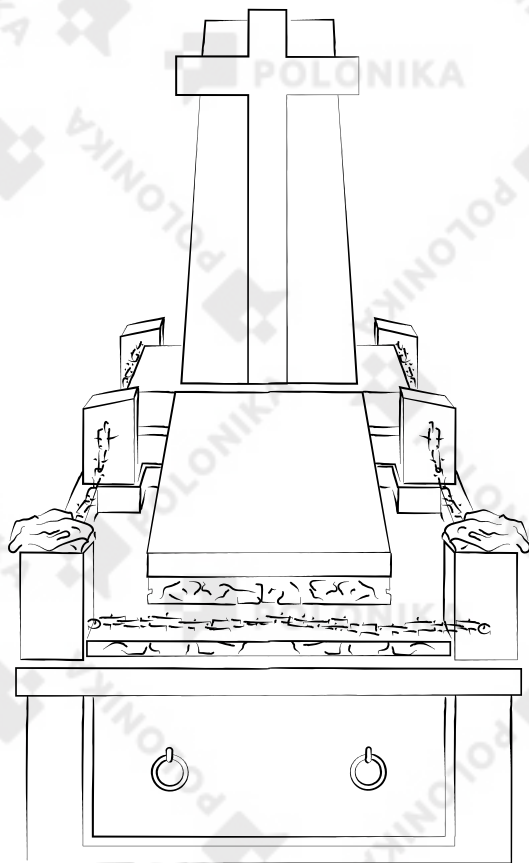

XXI.I

Опис: Гробівець збудований у формі прямокутника, накритий плитою, на узголів'ї якої встановлено стелу з втпленим хрестом і похилою надгробною плитою (з вигравіруваною інскрипцією). Фасадний вхід закритий плитою, з чавунними ручками (антабами). На гробівці встановлені стовпчики, з'єднані між собою кованим ланцюгом

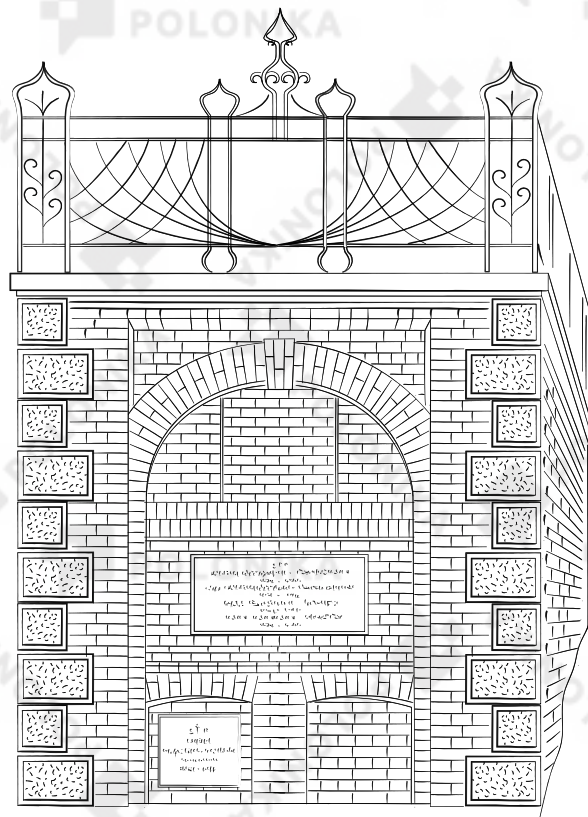

XXI.II

Опис: Гробниця збудована у формі прямокутника із цегляним фасадом, оздобленим рустикою. На фасаді з цегли збудована лучкова (кругова) арка, під якою є поле для таблички; нижче – табличка (з вигравіруваною інскрипцією), а також дві фільонки: праворуч (з вигравіруваною інскрипцією). Гробниця накрита односхилим дахом, на якому міститься чавунна огорожа, що складається з арочних прутів, з'єднаних вертикальними та горизонтальними планками

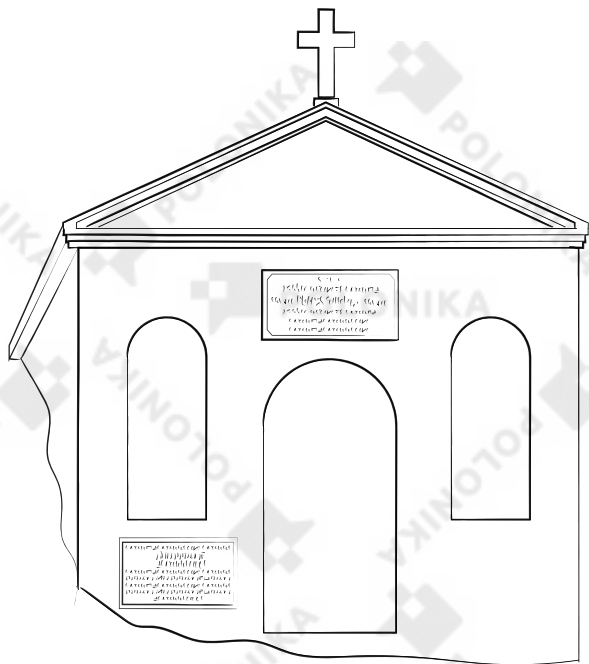

XXI.III

Опис: Гробівець збудований у формі прямокутника із цегляним фасадом, накритий двосхилим дахом з фронтоном, увінчаним хрестом. На фасаді дві ніші, під лівою – табличка з вигравіруваною інскрипцією. Вхідний отвір закритий півколом, над ним табличка (з вигравіруваною інскрипцією)

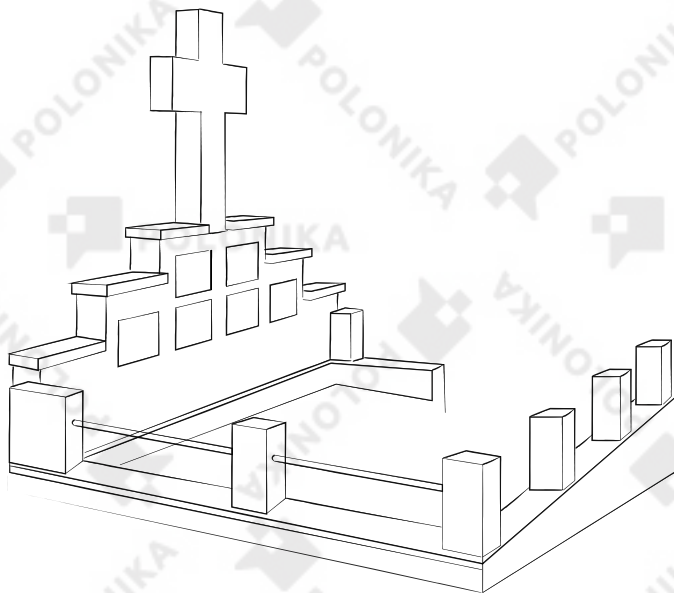

XXI.IV

Опис: Гробівець збудований у формі прямокутника зі стіною завершеною хрестом, що переходить в огорожу, яка складається зі стовпчиків, з'єднаних чавунним прутом. Стіна східчаста. На її фасадній стороні табличка з інскрипцією

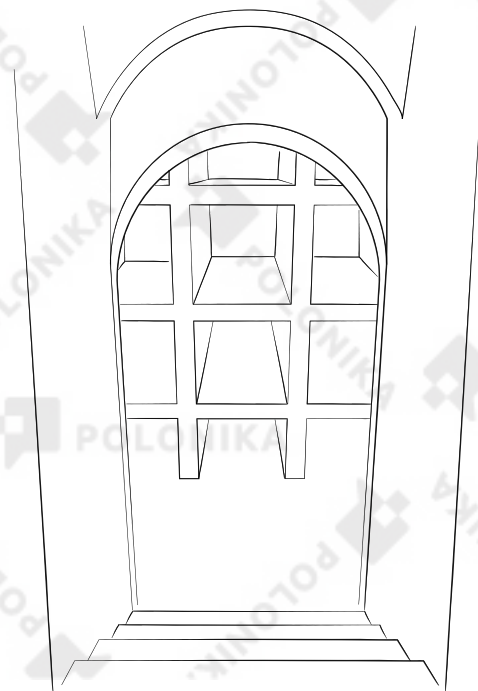

XXI.V

Опис: На осі знаходяться неглибокі сходи, що ведуть до крипти з трунами на трирядних полицях

ТАБЛИЦЯ ХХІІ Види рельєфу та зображення постатей/фігур

РЕЛЬЄФ ЗАВЖДИ МАЄ ФОН



ХХІІ.І

Низький рельєф (барельєф): череп з перехрещеними кістками, косою та крилатим пісочним годинником



ХХІІ.ІІ

Високий рельєф (горельєф): квітковий вінок, зав'язаний стрічкою із вигравірованою інскрипцією всередині



ХХІІ.ІІІ

Заглиблений рельєф (контррельєф): зображення Христа

ТИПИ ЗОБРАЖЕННЯ ПОСТАТЕЙ/ФІГУР



XXII.IV
Погруддя, вид прямо спереду
(*enface*)



XXII.V
Півпостать, святий зображений
у профіль



XXII.VI
Погруддя, особа розвернута на 3/4 ліворуч



XXII.VII
Контрапост – фігура особи в жалобі,
яка твердо опирається на ліву ногу,
стегна і плечі легко розвернуті

ТАБЛИЦЯ ХХІІ

ВБРАННЯ ФІГУР



ХХІІ.VІІІ

Опис: Фігура св. Григорія I у папському вбранні (контрапост – фігура твердо оперта на праву ногу, ліва зігнута в коліні, стегна і плечі розвернуті) з ферулою (папський хрест) у лівій руці, благословляючи правою рукою. Поряд фігура ангела (атрибут святого)



ХХІІ.IX

Опис: Фігура в контрапості, у вбранні єпископа західного (римо-католицького) обряду у митрі та з патерицею в лівій руці, права рука робить жест благословення. Ідентифікація особи неможлива через відсутність однозначних атрибутів



ХХІІ.X

Опис: Фігура (вид спереду) у вбранні єпископа східного (православного) обряду у митрі та з книгою у лівій руці. Ідентифікація особи неможлива через відсутність однозначних атрибутів



ХХІІ.XІ

Опис: Фігура св. Антонія Падуанського (вид спереду в контрапості) в монашому габіті, з квіткою лілії в лівій руці, права рука вказує на серце



ХХІІ.XІІ

Опис: Фігура св. Яна Непомуцького виконана у сильному контрапості, який одягнений канонічно

XXII. XIII

Схема опису надгробка з фігурою



Загальний опис:

хто зображений, чи є інші персонажі / предмети, який між ними взаємозв'язок, опис цоколя та основи. Який вигляд має фігура: контрапост, стоячи на колінах, анфас, у профіль, розвернутий на $\frac{3}{4}$



Жести:

руки, складені для молитви (в молитовному жесті), схрещені на грудях, рука (обидві, права або ліва) піднесені вгору, які атрибути тримає



Загальний опис вбрання:

акцентуючи увагу на характерних елементах (мереживо, подоли), а також на фізіономічних деталях (зовнішній вигляд, волосся чи босі ноги)

Увага: Порядок опису та рівень його деталізації має відповідати кожному конкретному випадку

Опис:

На місці поховання встановлено фігуру ангела, що обіймає стилізований під стовбур дерева хрест, на постаменті у вигляді скель та основи. Ангел зображений у контрапості, його ліва нога оперта на камені, у правій, опущеній до низу руці, тримає пальмову гілку, а у лівій – вінок з троянд. Хрест переплетений листям плюща. Фігура одягнена в довгі шати, застібнуті на правому плечі і зав'язані на талії, а також в ґрґсно зморщений плащ; довге волосся зібране по боках; ноги босі. На скелях барельєфні колоски та вигравірувана інскрипція

Орнамент, ордери та декоративно-символічні мотиви

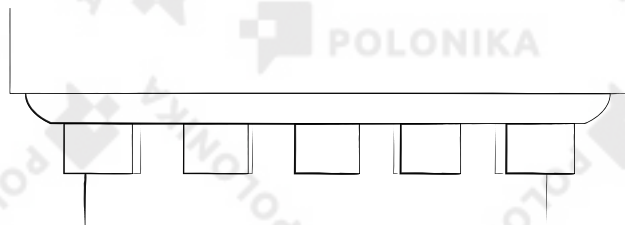

XXIII.1
Підвішені зубці (зубчастий фриз)

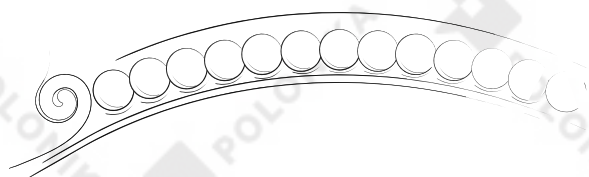

XXIII.III
Перлинник



XXIII.IV
Кампанула

XXIII.II

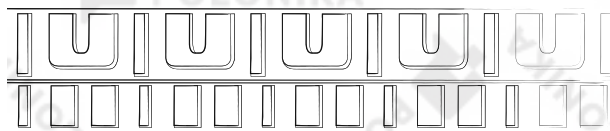

Архітектурний облом (профіль) доричного ордера

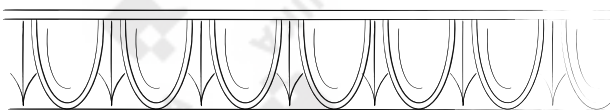

Архітектурний облом (профіль) іонічного ордера (яєчник)



Архітектурний облом (профіль) лесбійський

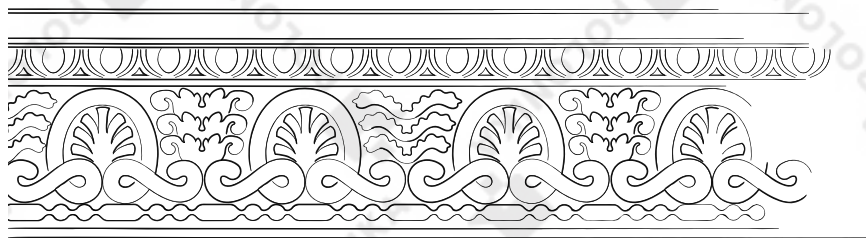

XXIII.V
Антеміон (розміщене поперемінно лисья пальми та аканту), нижче перлинник (нанизані на нитку маленькі кулі, розділені валиком), вище – архітектурний облом лесбійського ордера

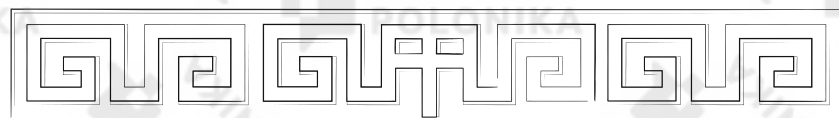

XXIII.VI
Меандр

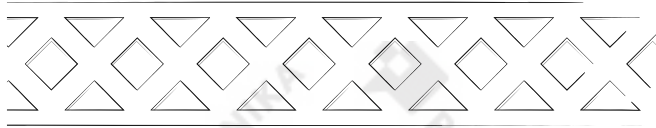

XXIII.VII
Клітинка

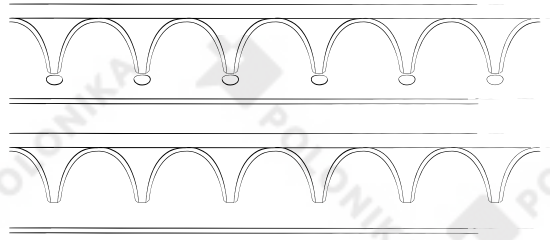

XXIII.VIII
Фриз аркатурний



XXIII.IX
Архітектурний ордер: тосканський, доричний, іонічний і коринфський



XXIII.X
Медальйон у каркаській рамі
з барельєфною головою Христа
у терновому вінці



XXIII.XI
Хрест, прикрашений орнаментом
із сухих гілок (астверк)

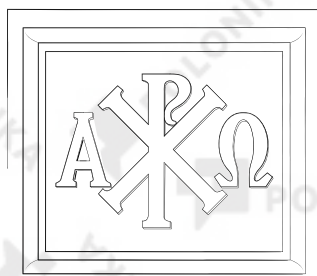

XXIII.XII
Монограма Христа
(хризма) ΡΧ та літери ΑΩ

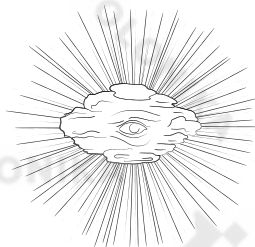

XXIII.XIII
Всевидяче око
(може зустрічатися у
трикутнику)



XXIII.XIV
Монограма Пресвятої
Діви Марії

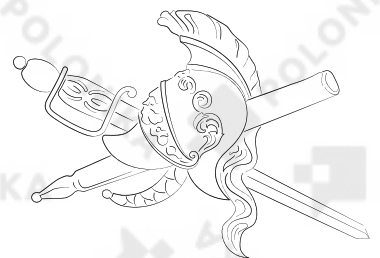

XXIII.XV
Паноплія

ТАБЛИЦЯ ХХІV Рослинні та анімалістичні мотиви



XXIV.I
Горельєф лаврових звісів, підвішених під спрощеним карнизом



XXIV.II
Горельєф гірлянди з троянд (фестон), перев'язаної стрічками з китицями



XXIV.III
Розета (трояндочка)



XXIV.IV
Мушля



XXIV.V
Маковий вінок



XXIV.VI
Плоди маку (коробочки маку)



XXIV.VII
Лавровий вінок



XXIV.VIII
Пальмове листя



XXIV.IX
Оливкова гілка



XXIV.X
Листя дуба з жолудями



XXIV.XI
Виноградна лоза

ТАБЛИЦЯ ХХІV



XXIV.XII
Чортополох



XXIV.XIII
Квітка лілії



XXIV.XIV
Листя і квіти конвалії



XXIV.XV
Листя папороті



XXIV.XVI
Колоски пшениці



XXIV.XVII
Листя аканту



XXIV.XVIII
Букраній



XXIV.XIX
Гриф



XXIV.XX
Пелікан, що годує своїх дитинчат



XXIV.XXI
Уроборос (змія, що ковтає свій хвіст),
а всередині метелик



XXIV.XXII
Личинка моли



XXIV.XXIII
Міль



XXIV.XXIV
Бабка

ЧАСТИНА 2 Практичні поради

1. Що можна і чого не варто робити

Під час роботи з документацією, необхідно дотримуватись чинного законодавства та прийнятих звичаїв (напр., на єврейському кладовищі¹ чоловіки повинні пам'ятати про головний убір). Нормативні акти, що забезпечують охорону кладовищ та окремих могил є предметом законодавства кожної конкретної країни. Вони також включають в себе охорону історичних пам'яток. Це варто брати до уваги і, якщо можливо, здійснювати всі необхідні заходи щодо забезпечення правового захисту важливих надгробків або навіть цілого кладовища. У випадку з військовими кладовищами – справа простіша, оскільки їх захист прописаний міжнародними актами. Натомість у випадку з цивільними кладовищами, таких норм не існує. У діючих правових системах немає окремих законів, які б регулювали питання охорони кладовищ, а обов'язок догляду за ними виникає з окремих статей². В окремих випадках

- 1 Більше на тему документування єврейських кладовищ: Klimowicz, Sygowski, Tarajko, Trzeciński 2018.
- 2 Тут варто згадати про польське законодавство, яке може відрізнитися від правових норм інших країн, але все ж представляє загальну схему охорони кладовищ, насаперед у Європі. У Польщі діє Закон «Про кладовища та поховання померлого» з подальшими поправками від 31 січня 1959 р. (Dz.U. 1959 nr 11 poz. 62). За ним передбачається 20-річна охорона могили (цей термін продовжується на наступні 20 років від дати, коли «будь-яка особа виступить проти [її повторного використання – прим. пер.] та сплатить відповідний збір») та 40-річна охорона кладовища (від дати останнього поховання). До того ж ст. 7 п. 5 вказує, що «забороняється повторне використання могил, які мають статус історичної пам'ятки (у зв'язку з періодом їх створення, особами, які в них поховані, або подіями, з якими вони пов'язані) або художньої цінності». Питання щодо охорони історичних надгробків та місць їх встановлення також може регулювати Закон «Про охорону та догляд за пам'ятками» від 23 липня 2003 р. (Dz.U. 2003 nr 162 poz. 1568), в якому вказано, що об'єкти, які внесені до реєстру рухомих пам'яток, Списку об'єктів національної спадщини або

також мають вплив законодавчі акти, наприклад щодо захисту персональних даних (при чому положення, що стосуються «Загального регламенту про захист даних» (GDPR), не поширюються на померлих осіб) або авторських прав. Вони можуть спричинити реальні проблеми для людей, які виконують документальні роботи (напр., існує заборона або обмеження фотографувати на кладовищах в Італії³). Слід також пам'ятати про положення, які регулюють правила поведінки на кладовищах.

Тому ще на етапі планування необхідно ознайомитись зі специфікою даного регіону і, якщо потрібно, одержати всі необхідні дозволи. Навіть якщо отримання згоди не виникає безпосередньо із законодавчих актів, все ж для проведення дослідницьких робіт добре було б їх отримати, особливо у великих міських некрополях. Наприклад, бувають ситуації, коли необхідно відкопати фрагмент надгробка, відчитати напис (що пов'язано з його частим очищенням) тощо. Це може виходити за межі звичних норм поведінки, а тому така діяльність може бути заборонена адміністрацією кладовища, а у крайніх випадках навіть наразити виконавців робіт на адміністративну чи кримінальну відповідальність.

Звертатись до адміністрації кладовища розташованого за межами країни варто за посередництвом місцевих польських організацій, а також після попередніх консультацій з польською владою.

визнані історичними пам'ятками чи розташованими в культурному парку, охороняються законом і їм необхідно забезпечити належний догляд. Також цього типу питання можуть регулюватися Генеральними планами забудови конкретної місцевості (вони скоріше стосуватимуться цілих кладовищ, а не окремих надгробків). У ст. 6 п. 1 пп.1f цього Закону зазначено, що історичні кладовища підлягають особливій охороні та догляду, незалежно від стану їх збереженості. Більше того, для історичних об'єктів мають бути створені інвентарні картки рухомих пам'яток, зроблені згідно з юридично встановленим зразком та включені до реєстру даної пам'ятки. Однак саме створення інвентарної картки не рівнозначне охороні об'єкта як пам'ятки (до прикладу, на Повонзківському цвинтарі у Варшаві налічується понад 3000 карток, але лише окремі надгробки занесені до реєстру пам'яток). Іншою формою правової охорони надгробків може бути захист історичного планування кладовища, внесеного до реєстру нерухомих пам'яток. Тоді за охорону кладовища відповідає його власник. На практиці це найчастіше релігійна громада (релігійні кладовища), органи місцевого самоврядування (так звані муніципальні кладовища) або державні органи влади. Більше про правову охорону кладовищ: Affek-Bujalska 1994 (Попри те, що публікація посилається на норми законодавства 90-х років, вона все ж може бути джерелом базової інформації про принципи правового порядку у цьому питанні); Mikołajczyk 2017 (монографія в основному стосується військових цвинтарів).

3 Попри усталеність даної заборони, вона все ж не має юридичного підґрунтя. Проте на практиці заборона діє на багатьох італійських кладовищах, у тому числі історичних. Бувають випадки, коли працівники кладовища звертають увагу на заборону фотографувати, а подекуди й змушують видаляти зроблені фотографії.

Досвід документування показує, що у випадках з невеликими кладовищами, особливо тими, що знаходяться на території колишньої Речі Посполитої, жодних попередніх дозволів отримувати на потрібно. Виконання таких робіт місцевим населенням зустрічається схвально та зі розумінням, або ж з їх дружньою байдужістю. Звичайно, бувають винятки, коли, наприклад, з політичних причин, це неможливо (напр., так було в колишньому СРСР). Варто пам'ятати, що можливість отримати згоду на проведення робіт, особливо коли вони залишатимуть по собі видимі сліди, навіть тимчасового характеру (напр., наведення напису крейдою), є більш малоймовірною у випадку пам'яток, які розташовані у безпосередній близькості від діючих храмів чи тих, якими опікується місцева громада (напр., пофарбовані чи побілені).

Важко виділити універсальні правила щодо планування та переліку робіт, які проводяться в різних частинах світу. Тому ще на етапі підготовки до експедиції варто налагодити контакти з людьми, які мають досвід роботи на даній території. Слід пам'ятати, що інвентаризація не є інвазивною, а тому її можна поєднувати з консерваційними або реставраційними роботами, але тоді матимемо справу з іншим типом завдань. Слід підкреслити, що консервацію пам'яток, включаючи надгробки, повинні здійснювати лише фахівці⁴. Варто також розмежовувати консерваційні (спрямовані на забезпечення та збереження стану пам'ятки) та реставраційні роботи (спрямовані на відновлення його художньої цінності).

Абсолютно неприпустимо виносити з кладовищ будь-які предмети або їх фрагменти. Це ж стосується об'єктів, які не мають офіційного статусу пам'ятки, але можуть такими вважатися. Необхідно дотримуватися принципу, що з кладовища не можна виносити нічого, окрім сміття.

Авторське право на документацію – це окреме юридичне питання. Найдоцільнішим було би одразу отримати всі необхідні згоди на використання зроблених фотографій та описів, що дозволить у подальшому поширювати здобуті матеріали, не порушуючи норм щодо авторських прав (див. Додатки). Особливо у випадках, коли документальні роботи здійснюються групою осіб та фінансується з державних коштів, слід наперед подбати про можливість їх подальшого публічного використання, що означає отримання всіх необхідних згод від авторів. Саме тому в документації має бути точно вказаний її авторський склад. Замовники, проконсультувавшись з виконавцями

⁴ І знову посилаємося на норми польського права. У статті 36 п. 1 вищезазначеного Закону вказано, що для проведення будь-яких робіт з пам'яткою необхідно одержати попередню згоду реставратора, навіть якщо маємо справу з садово-архітектурними формами, а роботи полягатимуть на вирубці дерев та чагарників. Крім того, консерваційними та реставраційними роботами повинна керувати особа, яка має відповідну професійну освіту та досвід (ст. 37а, п. 3).

інвентаризації, також повинні чітко визначити, хто і з якою метою використовуватиме зібраний матеріал.

Працюючи на кладовищі, слід пам'ятати, що ви перебуваєте на місці пам'яті. Способи вияву поваги до померлих вельми різняться в залежності від культури, а тому й норми поведінки є відмінними. Особливо обмеження стосуються, про що сигналізували вище, кіркутів (єврейських кладовищ), оскільки в єврейській культурі цвинтар буквально трактується як територія померлих, нечисте місце. У християнській культурі це також територія мертвих, що знаходить своє відображення у народній культурі, але в той же час фігурує як місце пам'яті, скорботи та роздумів, тому обмежень щодо правил поведінки значно менше. Проте, проводячи інвентаризаційні роботи, слід завжди пам'ятати про повагу до місця та осіб, які там спочивають. Заборонено перешкоджати проведенню будь-яких церемоній, особливо обряду поховання. Якщо для фотодокументації з могили потрібно забрати деякі елементи, то після завершення робіт їх слід повернути на місце. У випадках могил, які перебувають під опікою, після інвентаризації також потрібно видалити будь-які сліди крейди чи інших матеріалів, що використовуються для зчитування напису та позначення надгробку.

2. Види робіт

Окрім діяльності, яка стосується поточної роботи кладовища, а також виконання консерваторських робіт відповідними службами або на замовлення власників кладовищ, зазвичай виділяють такі види робіт:

- » прибирання;
- » документування, включаючи інвентаризацію;
- » популяризаційні та освітні заходи;
- » наукові дослідження.

Найкраще щоб процесу інвентаризації передували роботи по прибиранню кладовища, а вже потім наукові та консерваторські роботи, і лише згодом популяризаційні та освітні заходи. На практиці, звичайно, таку послідовність реалізувати важко. Слід пам'ятати, що в об'єктах, які вважаються історичними, роботи по впорядкуванню слід проводити під наглядом спеціалістів або, принаймні, після попередніх консультацій із ними, оскільки, наприклад, вирубка рослинності на схилах може прискорити процес зсуву ґрунтів, а вирубка дерев може призвести до захаращення кущами та іншими рослинами, які руйнують могили. Не можна мити надгробки апаратами високого тиску, оскільки це може призвести до їх пошкодження, а також враховуючи велике споживання води, такі прилади не надто екологічні. Наведення написів також може принести більше шкоди, аніж користі. Зазвичай роботи по очищенню могили дають бажаний візуальний ефект, але він швидкоминучий і у довготривалій перспективі може завдати більше шкоди, ніж користі. Саме тому краще діяти свідомо, орієнтуючись на ефективність, а не керуватися тільки візуальними ефектами.

Інвентаризація – це основа документальних робіт, яку потрібно проводити у співпраці зі спеціалістами. Це тільки на перший погляд, інвентаризація кладовища виглядає простим завданням, а описування та фотографування надгробків – малоефективні. Повна документація повинна охоплювати:

- » бібліотечні дослідження (пошук публікацій про кладовище та регіон)
- » архівні дослідження (пошук архівних документів, пов'язаних з кладовищем – метричні книги, іноді можна знайти старі плани кладовища, конструкції окремих об'єктів тощо; варто також перевірити, чи на старих картах був позначений цвинтар, а також чи змінювалися і як саме його розміри
- » проведення інвентаризації усього об'єкта та окремих елементів, що передбачає: опис об'єкта з переліком окремих елементів, відчитування усіх написів, здійснення фотодокументації
- » виготовлення картки кладовища, а також карток окремих надгробків/могил/каплиць
- » проведення інтерв'ю із місцевими жителями.

На підготовчому етапі слід враховувати як власні цілі (наукові, популяризаційні чи освітні), так і користь проведеної роботи для інших установ, осіб, включаючи генеалогічні дослідження. Зібрана інформація може бути використана в історичних дослідженнях, особливо локального значення, дослідженнях в галузі історії мистецтва, етнографії, мовознавства, літературознавства, епіграфіки, релігієзнавства чи соціології, а також інших наук. Результати також можуть використовуватись у плануванні своєї діяльності консерваторсько-реставраційними службами чи іншими установами, що займаються охороною культурної спадщини. Звідси й виникає необхідність проведення комплексної інвентаризації з використанням максимально уніфікованих стандартів.

Перш за все, слід чітко визначити мету робіт, яка також має враховувати досвід попередніх досліджень. Інвентаризація повинна бути повною. Слід підготувати якнайвичерпнішу документацію із урахуванням повного комплексу об'єктів. Їх характер зазвичай визначається специфікою конкретної місцевості. У випадку кладовищ, що розташовані за межами країни, на території колишньої Речі Посполитої, роботи можуть:

- » включати опис всіх уцілілих пам'ятників, але це стосується виняткових ситуацій, коли мета полягає у розробці монографії даного кладовища
- » стосуватися вибраної групи об'єктів, наприклад, надгробків із написами польською мовою або виконаних латинським алфавітом.

Останній критерій призводить до деяких неточностей, оскільки могили, пов'язані з польською культурою, не можна обмежувати лише мовним критерієм. Однак це дозволяє досить однозначно виділити певний перелік об'єктів, які пов'язані між собою. За цих обставин не аналізуємо, наприклад анонімні пам'ятки, що мають мистецьку цінність. З іншої сторони автоматичне приписування їх до польської культури також є свого роду зловживанням. Тому усі

важливі та цікаві об'єкти, для яких під час інвентаризації не буде створено окремих карток, варто включити в загальний опис кладовища (цвинтарна картка).

Загалом, досвід проведення документальних робіт на давніх територіях Першої та Другої Речі Посполитої дозволив розробити схему інвентаризації пам'яток із написами латинським алфавітом, що були створені до 1945 р. Хоча ці критерії й не бездоганні, проте вони дозволяють визначити точні хронологічні рамки. У разі ж здійснення документації на інших територіях, перш за все слід довідатися про обсяг та характер вже проведених до цього часу інвентаризацій та врахувати їх піл час реалізації поточних потреб та поставлених завдань. Це дозволить згрупувати об'єкти дослідження, наприклад, відповідно до лінгвістичного критерію.

3. Як шукати кладовища?

Перед початком інвентаризаційних робіт слід перевірити, чи на даній території вже проводились дослідження. У цій справі можна звертатися до Міністерства культури та національної спадщини РП, Інституту польської культурної спадщини за кордоном «ПОЛОНІКА». Також слід провести бібліотечні дослідження та скористатись пошуковою системою в Інтернеті. Потім потрібно вибрати конкретне місце виконання робіт, заздалегідь перевіривши, чи на цій території не працюють інші документальні групи. Наприклад, у колишньому Тернопільському воєводстві такі комплексні роботи вже заплановані, вони також проводяться на польсько-українському кордоні чи поблизу Львова. Переважна більшість великих некрополів, що знаходяться на давніх територіях колишньої Речі Посполитої вже має зроблену документацію, тому увагу слід зосередити на менших кладовищах. Важливо діяти систематично, вибираючи місце, наприклад лише в одному районі (повіті).

Перед початком самої експедиції спершу слід злокалізувати кладовища. У цьому можуть допомогти довоєнні т.зв. карти «WiG» (Військового географічного інституту), особливо для місцевостей, де вони були зроблені в масштабі 1:10 000, що дозволяє знайти точне розташування кладовища (іл. 63). На більш популярних картах масштабу 1:25 000 кладовища, на жаль, не завжди зазначали. Також можна використовувати старі карти. Для більшості регіонів світу можна знайти як сучасні, так і історичні карти (напр., на сайті <https://www.oldmapsonline.org>).

Однак слід пам'ятати, що не всі некрополі були позначені на довоєнних картах. Перш за все, це стосується кладовищ створених у 30-х роках ХХ ст. або невеликих місць поховань, розташованих, наприклад, при костелах чи церквах. Тому результати пошуку слід порівняти із сучасними супутниковими картами. Історичні аерофотознімки також можуть стати нам у нагоді.

Найпопулярніші загальнодоступні сервіси, такі як Google Maps або Bing Maps, надають достатньо можливостей, щоб злокалізувати більшість кладовищ. На жаль, на них важко побачити дрібні об'єкти або ж могили, які

сильно заросли чагарниками. Тому інформацію завжди слід перевіряти на місці, розпитуючи у місцевих скільки кладовищ налічує даний населений пункт. Зазвичай діючим є одне, але приблизно в 10% населених пунктів, навіть невеликих, може бути два, а в окремих випадках і три кладовища. У більших містах їх кількість варіюється від кільканадцяти до кількох десятків.



іл. 63

Приклад довоєнної т.зв. карти «WiG» у масштабі 1:10 000 із позначенням кладовищем

4. Виконання робіт

Перша проблема, з якою матимемо справу, – це вибір терміну експедиції. Все, звичайно, залежить від регіону. Завжди слід планувати роботу таким чином, щоб приблизно 10% часу можна було списати на погані погодні умови чи труднощі з транспортом тощо. Втрати цього часу можна частково надолужити. Перш за все, слід перевіряти середні температури та амплітуду опадів у конкретний період. Так до прикладу, липень – це місяць, коли у нашому регіоні (прим. пер. – Центрально-Східна Європа) прогнозується найбільша кількість дощів, тоді як високі температури в червні можуть сповільнити роботи. Зимові місяці, коли немає снігу, можуть забезпечити нам хороший доступ до надто захаращених кладовищ, але низькі температури та непрогнозовані опади можуть завадити виконанню робіт. Плануючи роботи по прибиранню кладовищ, також добре враховувати періоди розмноження птахів. Друга половина квітня, травень та друга половина серпня, вересень та перша половина жовтня – це вдалий час для цього виду робіт.

Інвентаризаційні роботи не рекомендується проводити самотужки, найкраще у групах по дві-три особи. Цвинтар слід розділити на сектори (лише у випадку дуже малих кладовищ з поодинокими надгробками їх пошуки можна проводити т.зв. розпорошеним методом). Кожний задокументований надгробок має бути промаркований таким чином, щоб при перевірці місця бути впевненим в тому, що робота над ним вже виконувалася. Хорошим рішенням є надання надгробкам послідовної нумерації, тобто після виконання фотодокументації крейдою нанести на пам'ятник номер (після розмітки варто зробити додаткове фото, яке пізніше дозволить легко віднайти могилу).

Слід пам'ятати, що деякі надгробки можна не помітити, вони можуть зрости чагарниками чи бути засипаними землею, тому всю територію слід ретельно перевірити. Наприклад, додатково можна використовувати георадари, але вартість робіт з їх використанням, як правило, неспівмірна до отриманих результатів. Більші елементи, такі як завершення, зазвичай чітко видно навіть після поверхневого очищення надгробка. Натомість дрібні деталі, написи вимагають більш ретельного очищення, а іноді й спецобробки, щоб підвищити

їх розбірливість. Але ці засоби не повинні мати сталий характер. Для цього з пам'ятника потрібно видалити мохи та лишайники. При можливості переконайтесь, чи не видніють підписи або інші елементи. Іноді частини надгробного каменю треба відкопати. Під час виконання робіт нам може стати у нагоді лопата, сокири, пилки, а також секатори та ножиці. Для видалення моху знадобляться шпателі. Також варто застосувати захисні рукавиці. Для очищення надгробків можуть знадобитися щетинні щітки та швабри. Не рекомендується використовувати дротяні щітки. Слід починати з м'яких щіток, постійно перевіряючи, чи вони не шкодять та не залишають подряпин на поверхні. Для пам'ятників виготовлених з осадових порід заборонено використовувати жорсткі щітки, а особливо у випадках щойно розкопаних надгробків. Адже перебуваючи у землі, надгробок знаходився у поганих, але стабільних умовах, тобто при підвищеній вологості. Його поверхня є дуже м'якою, а тому до її чищення можна приступати лише після повного висихання, використовуючи лише м'які типи щіток.

Існують різні техніки, які дозволяють відчитати написи як безпосередньо на місці, так і під час подальшої обробки фотографії. Для того, щоб зробити напис розбірливим можна:

- » полити місце епітафії водою;
- » розглядати напис під різними кутами, затінюючи або підсвічуючи його, наприклад, ліхтариком;
- » замастити текстове поле землею (її можна розтерти по цілій поверхні тканиною), рослинністю або крейдою;
- » застосовувати техніку фроттажу.

У разі проблем із відчитанням, варто зробити серію фотографій (бажано у форматі RAW, іл. 73а-73d) з декількох ракурсів та при різному освітленні, а також можна використати техніку фроттажу чи поливати водою. Тоді під час комп'ютерної обробки фото із застосуванням різноманітних фільтрів (сепія, зміна балансу чорного і білого, багатокілірність тощо) це дозволить зробити напис більш розбірливим¹ (іл. 76).

Окрім того, для проведення інвентаризаційних робіт знадобиться рулетка, найкраще металева 3-метрова (проте слід уникати рулеток із сантиметровою та дюймовою шкалою, адже тоді легко помилитися). Для вимірювання високих предметів можна використовувати лазерний далекомір (іл. 83.1), складні геодезичні стовпці або складний метр (3 м, іл. 83.5). Також може придатися сталеві мірна стрічка (так звана геодезична рулетка, іл. 83.2) довжиною 30 м чи довша (її використовуємо для вимірювання архітектурних об'єктів та підготовки плану кладовища).

Кожен учасник також повинен мати зошит для здійснення нотаток, бажано у формі папки-планшета із затискачем. Добрим рішенням є завчасний друк

¹ Див. нижче.

інвентарних карток із зазначеними полями для заповнення, це дозволить не пропустити деякі елементи опису. На кожному кладовищі картки слід нумерувати, чітко вказуючи географічне розташування кладовища (це особливо важливо під час проведення робіт на кільканадцяти чи на кількох десятках некрополів).

Учасниці та учасники повинні мати захисний одяг від подряпин чагарниками або укусів комах, а також водовідпірне взуття, яке захищатиме від гострих, виступаючих предметів (тому робоче взуття зі спеціальною металевою вставкою захищатиме від проколів набагато краще ніж гумові чоботи). Робота на кладовищах відносно безпечна, проте слід пам'ятати, що доволі часто ці місця досить віддалені. На кладовищах часто викидають сміття, включаючи гострі предмети, наприклад, бите скло, також можна натрапити на залишки надгробків, ями, дроти, що стирчать із землі тощо. У рідкісних випадках цвинтарі використовують наркомани, які залишають тут шприци з відкритими голками. Слід також уникати природних небезпек, наприклад, шкідливих рослин (типовий приклад – борщівник Сосновського) чи тих, що викликають порізи або подразнення (наприклад, колючки, кропива тощо). Кліщі – це ще одна загроза, яку варто уникати. Для цього слід використовувати одяг, який щільно закриватиме тіло. чи репеленти, що містять диметилфталат - ДЕТА (в деяких загальнодоступних препаратах відсотковий вміст чинної речовини коливається від 1,7% до навіть 50%). У випадку з препаратами, які маю високу концентрацію ДЕТА, слід уважно ознайомитися про їх шкідливість). Досить часто зустрічаються мурашники, а також гнізда ос та диких бджіл (на що слід звернути особливу увагу алергікам, які мають заздалегідь поінформувати про це керівників експедиції). Кладовища, особливо сільські, також можуть населяти тварини (наприклад, лисиці), але, як правило, вони не несуть прямої загрози для людей, і галас, що створюється під час робіт, їх відлякує.

Якщо місцеву громаду не поінформувати про заплановані роботи, можна наразитися на негативну реакцію, яка в крайніх випадках може навіть набувати агресивних форм. Однак це винятки, які бувають вкрай рідко.

Вирушаючи на цвинтар, особливо коли він розташований далеко від міських осередків, група повинна мати належним чином укомплектовану аптечку, яка міститиме:

- » дезінфікуючий засіб для очищення ран (але це не може бути перекис водню)
- » засіб від укусів та подразнень (згідно із сучасними дослідженнями вапно не має такої функції)
- » стерильні тампони
- » бинти (еластичні та марлеві)
- » лейкопластирі медичні бактерицидні
- » пластир в катушці
- » пластир для обробки ран
- » водний розчин хлориду натрію (NaCl)
- » інструмент до видалення кліщів

- » джгути
- » пінцет
- » ножиці заокруглені
- » одноразові рукавички.

Також можуть знадобитися:

- » шприци (стерильні)
- » англійські шпильки
- » бандаж для іммобілізації кінцівки
- » термоковдра
- » реанімаційна маска
- » знеболювальні / протизапальні засоби (які доступні без рецепта)
- » мазь від синців
- » засоби від діареї / активоване вугілля.

Заборонено виконувати будь-які медичні процедури іншим людям, включаючи введення ліків. Хворий має зробити це самостійно. У критичних ситуаціях, коли необхідно врятувати життя, надаємо долікарську допомогу, але в жодному випадку не медичну. Якщо ж учасниками експедиції є неповнолітні, необхідно уважно ознайомтеся з порядком введення ліків, наприклад, хронічно хворим, та отримати на це всі необхідні згоди. Окрім того, слід подбати про можливість здійснення телефонних дзвінків та знати номери екстрених служб в даній країні (варто пам'ятати, що номер 112 не універсальний). Якщо ми перебуваємо в країні, мови якої не знаємо, добре було б заздалегідь підготувати мінісловничок, який полегшить нам заклик про допомогу в кризовій ситуації. Цвинтарі зазвичай належать до безпечних місць, тому будь-який із вищезазначених заходів безпеки на практиці ніколи не знадобляться.

Якщо роботи проводяться за умов епідеміологічної загрози, необхідно суворо дотримуватись рекомендацій місцевої влади, постійно перевіряти чи відкритий доступ на кладовище та які засоби захисту вимагаються.

Учасники експедиції мають мати медичну страховку (важливо, щоб в умовах страхування передбачалося покриття таких витрат, як невідкладна медична допомога, при виникненні нещасних випадках, загостреннях хронічних захворювань, а також рятівництво). Це особливо важливо за межами Європейського Союзу, де немає можливості розрахувати на відшкодування медичних витрат. Кожного учасника потрібно попросити надати інформацію про стан здоров'я та, у разі хронічних захворювань, про подразники, які можуть призвести до раптового погіршення самопочуття, а також провести інструктаж, як діяти в критичних ситуаціях. Усі персональні дані та інформація про здоров'я мають бути захищені відповідно до чинного законодавства. Організатор має забезпечити зберігання вразливих даних відповідно до норм GDPR і згідно з процедурами, які прийняті в даній організації. Слід також пам'ятати, що ці дані не повинні зберігатися довше, ніж це необхідно.

5. Типи інвентарних карток і спосіб їх заповнення

Для інвентаризації історичних некрополів, згідно із вказівками Національного інституту спадщини (Narodowy Instytut Dziedzictwa, далі – НІС), використовуються три типи інвентарних карток. Найважливішою з них є інвентарна картка рухомих пам'яток, яку використовують для опису будь-якого пам'ятника (іл. 64). Другий тип – це інвентарна картка нерухомих пам'яток (іл. 67), яку використовують для опису каплиць та кубатурних гробниць. Третій – це цвинтарна картка (іл. 68).

Різні організації інколи розробляють власні інвентарні картки, які пристосовані до конкретних видів робіт, що ведуться на кладовищах. Команда Інституту історії мистецтв УкСВ розробила дещо ширшу форму, яка має окремий пункт присвячений інскрипції, з можливістю вказання мови, якою вона написана, а також включає такі графи, як: тип надгробка, його місце розташування (вказуючи також на сектор), та додаткові місця для подання інформації про розміри та тип матеріалу, з якого виготовлено надгробний пам'ятник (іл. 65). Однак, навіть для спеціалізованих інвентарних карток стандарти виконання документації такі ж самі, як у випадку з інвентарними картками, які можна редагувати та є доступні у відкритому доступі на веб-сайті НІС. Там також можна знайти детальні інструкції щодо їх заповнення¹.

5.1. Інвентарна картка рухомих пам'яток

Цей тип карток призначений для опису творів мистецтва, образотворчого та прикладного мистецтва, включаючи предмети, які є частиною або

¹ https://www.nid.pl/pl/Dla_specjalistow/Badania_i_dokumentacja/zabytki-ruchome/instrukcje-wytyczne-zalecenia.

ІНВЕНТАРНА КАРТКА РУХОМИХ ПАМ'ЯТОК					3. Місцевість
1. Назва			2. Матеріал, техніка		4. Адреса і місце збереження
9. Стиль	10. Час встановлення	11. Автор, школа, майстерня	12. Розміри (вис / шир / довж - вага)		
14. Фотографія			15. Опис (знаки, підписи, написи)		5. Адміністративно-територіальна приналежність Область (воєводство) Район (повіт) Населений пункт (міна)
					6. Власник і його адреса
					7. Форми захисту
					8. Інвентарну картку заповнив (автор, дата і підпис) (автор, дата і підпис)

іл. 64

Інвентарна картка рухомих пам'яток НІС – аверс
(документ польською мовою доступний у розділі Додатки)

ІНСТИТУТ ІСТОРІЇ МИСТЕЦТВ УКРАЇНИ ІНВЕНТАРНА КАРТКА НАДГРОБКА	НОМЕРИ ФОТОГРАФІЙ	ВИС	ШИР.	ДОВЖ.	РОЗМІРИ ІНШИХ ЕЛЕМЕНТІВ	
	ЧАС СТВОРЕННЯ	ПІДПИС		МІСЦЕВІСТЬ	КЛАДОВИЩЕ СЕКТОР	
	СТИЛЬ <input type="checkbox"/> класицизм <input type="checkbox"/> неоготичний <input type="checkbox"/> модерн <input type="checkbox"/> сучасний модернізм			ДАТА ЗАПОВНЕННЯ КАРТКИ		
	МАТЕРІАЛ ЗАВЕРШЕННЯ <input type="checkbox"/> ПІСКОВИК <input type="checkbox"/> ВАПНЯК <input type="checkbox"/> БЕТОН <input type="checkbox"/> ГРАНІТ <input type="checkbox"/> ЛАБРАДОРИТ <input type="checkbox"/> МАРМУР <input type="checkbox"/> ТЕРАЦЦО <input type="checkbox"/> КОВАНЕ ЗАЛІЗО <input type="checkbox"/> БРОНЗИ <input type="checkbox"/> ЧАВУН <input type="checkbox"/> ІНШИЙ					
	МАТЕРІАЛ ПЛИТИ, ОСНОВИ, ЦОКОЛЯ <input type="checkbox"/> ПІСКОВИК <input type="checkbox"/> ВАПНЯК <input type="checkbox"/> БЕТОН <input type="checkbox"/> ГРАНІТ <input type="checkbox"/> ЛАБРАДОРИТ <input type="checkbox"/> МАРМУР <input type="checkbox"/> ТЕРАЦЦО <input type="checkbox"/> КОВАНЕ ЗАЛІЗО <input type="checkbox"/> БРОНЗИ <input type="checkbox"/> ЧАВУН <input type="checkbox"/> ІНШИЙ					
	МАТЕРІАЛИ ІНСКРИПЦІЙНИХ ТАБЛИЦЬ <input type="checkbox"/> ПІСКОВИК <input type="checkbox"/> ВАПНЯК <input type="checkbox"/> БЕТОН <input type="checkbox"/> ГРАНІТ <input type="checkbox"/> ЛАБРАДОРИТ <input type="checkbox"/> ІМІТАЦІЯ МАРМУРУ <input type="checkbox"/> ТЕРАЦЦО <input type="checkbox"/> КОВАНЕ ЗАЛІЗО <input type="checkbox"/> БРОНЗИ <input type="checkbox"/> ЧАВУН <input type="checkbox"/> ІНШИЙ					
	ІНШІ МАТЕРІАЛИ					
	ДЕТАЛЬНИЙ ОПИС МАТЕРІАЛІВ (копір каміня, форма обробки матеріалу)					
	ІНСКРИПЦІЯ			<input type="checkbox"/> ХРЕСТ <input type="checkbox"/> ОБЕЛІСК <input type="checkbox"/> ФІГУРА <input type="checkbox"/> ТРУНА <input type="checkbox"/> ПЛИТА <input type="checkbox"/> ПОЯС <input type="checkbox"/> СТЕЛА <input type="checkbox"/> КОЛОНА <input type="checkbox"/> ЕДИКУЛА <input type="checkbox"/> ЦИПУС <input type="checkbox"/> ГРОБНИЦЯ <input type="checkbox"/> САРКОФАГ <input type="checkbox"/> ІНШИЙ.....		
	СТАН ЗБЕРЕЖЕННЯ <input type="checkbox"/> обломок <input type="checkbox"/> розчленування структури <input type="checkbox"/> завершення не збереглося <input type="checkbox"/> значні пошкодження <input type="checkbox"/> тріщини <input type="checkbox"/> пошкодження <input type="checkbox"/> мохи <input type="checkbox"/> лишайники <input type="checkbox"/> вторинна фарба <input type="checkbox"/> корозія <input type="checkbox"/> інскрипція незрозумілива <input type="checkbox"/> інскрипційна таблиця не збереглася <input type="checkbox"/> фото не збереглося			ДЕТАЛЬНИЙ ОПИС		
ПРИМІТКИ			ГРУПА			
ДРУГОРЯДНІ ЕЛЕМЕНТИ			№ КАРТКИ			
ВІДСУТНІ ЕЛЕМЕНТИ НАДГРОБКА						
ВИДИМІ СЛІДИ КОНСЕРВАЦІЇ						

іл. 65

Інвентарна картка надгробка, що використовується Інститутом історії мистецтв
УкСВ під час інвентаризації (документ польською мовою доступний у розділі Додатки)

становлять елементи декору архітектури (наприклад, вітари, фрески, іл. 64). Інвентарна картка рухомих пам'яток також використовується для опису пам'яток, які не вважаються витворами мистецтва, але можуть мати історичну або наукову цінність і становлять свідчення матеріальної культури (напр., вироби народних ремесел, військові та пам'ятні речі, що пов'язані з видатними постатями). До «рухомих пам'яток» також зараховують необ'ємні споруди і т.зв. малі архітектурні форми, тобто нерухомі будівельні споруди, що мають фундамент, та є елементом забудови земельної ділянки або дизайну інтер'єру. До малих архітектурних форм зараховуємо надгробки та необ'ємні гробниці.

Інвентарна картка створюється окремо для кожного об'єкта, навіть якщо це, наприклад, сімейна могила, що оточена огорожею та складається з п'яти надгробків. Всі графи, що представлені у інвентарній картці мають бути заповнені. Якщо будь-яку з них неможливо заповнити, наприклад, через брак даних, тоді слід поставити дефіс.

При заповненні інвентарної картки надгробка можуть виникнути труднощі із заповненням кількох полів. **Графа №1 (назва)**, тобто найменування об'єкта, що містить інформацію, в честь кого встановлено даний пам'ятник, наприклад, «Надгробок Сільвії Морщук» або «Гробниця Рафала Маєвського». У випадку пам'ятників, які присвячені пам'яті кількох людей, треба намагатися зазначити усі вказані на ньому імена, не забуваючи, звісно, про здоровий глузд. Якщо на даному надгробку згадується декілька представників конкретної родини, тоді достатньо узагальнити, напр.: «Надгробок родини Розвадовських» або «Надгробок Засімовичів і Балинських». Якщо маємо справу з анонімною могилою, тоді пишемо: «Надгробок N.N.»².

Важливо, щоб у графі №1, на відміну від інскрипції, записувати імена, використовуючи правильну актуальну транскрипцію. Також у прізвищах необхідно виправляти **очевидні** орфографічні **помилки** (у дужках можна подати інше звучання прізвища). Відкидаємо будь-яку додаткову інформацію, наприклад, дівоче прізвище, пестливу форму тощо. У випадку з прізвищами, написаними кирилицею, слід використовувати транслітерацію (на відміну від транскрипції, транслітерація не відтворює формулювання, а є «перекладом» позначення відповідно до строго визначених правил). Однак останнім часом все частіше можна зіткнутися з поданням оригінального запису. Як компроміс, можна подати транслітерацію, а у дужках – оригінальний запис.

Графа № 9 (стиль) є більш проблемною. Чимало історичних пам'яток, знайдених на кладовищах, належать до другої половини XIX ст. та першої третини XX ст. Надгробки з першої половини XIX ст. зустрічаються рідше, і справжню рідкість становлять могили з останньої чверті XVIII ст. Якщо в мистецтві початок XIX ст. (до 20-х років) – це період класицизму (іл. 16–17, 21–22, 31, 37), а наступні десятиліття – це історизм (на кладовищах найчастіше він

2 N.N. – це аббревіатура від латинських слів *non notus* – невідомий.

проявлявся у неоготичному стилі – іл. 23, 35, рідше необарок – іл. 24), то приблизно з 1900 р. популярністю користувався стиль арт-нуво (модерн), а з 20-х років ХХ ст. домінував модернізм (іл. 45, 75) Однак ця періодизація характерна для великих мистецьких осередків. Стиль модернізм практично відсутній у провінційних некрополях, окрім єдиного мотиву – листя плюща, що іноді обплітає чавунні хрести або металеві прuti огорожі (рис. ХХ.IV). Ба більше, не варто забувати, що історизм ХІХ і ХХ ст. характеризувався невимушеним підходом до стилів. В одному надгробку можна зустріти, наприклад, неоготичний балдахін та класицистичну форму саркофага. Модернізм у зразках меморіальної пластики проявлявся у досить загальній тенденції спрощення декорацій та домінування простих форм. Своєю чергою, найдавніший зі згаданих стилів – класицизм зберігався на кладовищах колишніх східних провінцій Речі Посполитої у досить видозміненій формі навіть до 60-х років ХІХ ст.

Щобільше, надгробки, виготовлені місцевими митцями, часто відзначалися відсутністю будь-яких формальних ознак, що приписували б їх до конкретних стилів. Звичайно, деякі найзагальніші риси збережено, але про чистоту стилю у їх роботах годі й говорити. Важко описати такі пам'ятки термінами, що використовуються в історії мистецтва. Слід також зазначити надзвичайну довговічність мотивів. Деякі, хоча й у певній модифікації, не втрачають свою популярність вже понад 150 років. У зв'язку з цим, стиль слід вказувати лише тоді, коли точно можемо його визначити. Коли йдеться про пам'ятки класицистичного, неоготичного, модерного та модерністичного стилю – це зробити простіше. В інших випадках, коли невпевнені, краще графу №9 залишити порожньою, поставивши дефіс.

Час встановлення (графу №10). Якщо на інскрипції не вказано жодної інформації, тоді слід вважати, що пам'ятник був встановлений у тому ж році або через кілька років після смерті цієї людини. Якщо напис не зберігся у задовільному стані, а рік поховання не було вказано, визначення точної дати на підставі вищезгаданого аналізу стилів, у багатьох випадках – неможливе. Звичайно, існують деякі характерні риси притаманні конкретним типам надгробків, які допомагають визначити період їх створення. Слід також пам'ятати, що різноманіття форм у провінційній меморіальній пластичі з'являється лише наприкінці ХІХ ст. Відтоді також створювалися надгробки зі складнішими кам'яними формами. Визначити дату створення надгробка також може допомогти типографія, хоча, на жаль, інскрипції на багатьох надгробках доволі часто зроблені «від руки» людьми з дуже низьким рівнем освіти. Під час визначення дати встановлення надгробків також важливо порівняти їх форму, якщо це можливо, з іншими пам'ятниками на даному кладовищі або в сусідніх місцевостях, дату яких вдалося визначити.

Більші труднощі виникають у випадку монументів присвячених пам'яті кількох осіб. За цих обставин датою встановлення зазвичай вважається рік останнього поховання. Це, звичайно, стосується ситуації, коли стиль

пам'ятника відповідає даті смерті останньої похованої особи. У рідкісних випадках на місці зруйнованих пам'ятників встановлювалися нові або ж скромні заміняли на такі, що більше відповідали рівню достатку родини. Тож може трапитися ситуація, що похорон відбувся, наприклад, у 80-х роках XIX ст., а надгробок встановили у 30-х роках XX ст., та ще й у дусі модернізму. Також знайдені місця поховань з 20–30-х років XX ст., на яких після 2000-х рр. встановлювали сучасні пам'ятники. Іноді надгробна плита оригінальна, але до неї прикріплено нову інскрипційну табличку. Цей факт слід обов'язково вказати в інвентарній картці.

Якщо автором досліджуваного надгробка є місцевий скульптор, який не залишив свого підпису, то у графі 11 (автор, майстерня, школа) вказуємо інформацію: «місцевий». У випадку, коли неможливо знайти підпис, а пам'ятник за стилем та матеріалом значно перевищує скромні надгробки, що знаходяться на даному кладовищі, можна припустити, що його привезли із більшого міського осередку (напр., у випадку з Поділлям це може бути Львів, Станиславів, Бучач чи Тернопіль, натомість якщо йдеться про територію Литви чи Білорусі, то це Вільнюс, Каунас, Шяуляй, Гродно. Тоді у графі №5 вказуємо «імпорт», якщо, звісно, не вдається визначити автора.

Що стосується розмірів (графі №12) – слід вказати найбільші величини у сантиметрах. Якщо маємо справу з формою, яка складається з кількох частин, чи зі скульптурою на цоколі, у графі №20 (примітки) варто вказати розміри окремих або найважливіших її елементів. У випадку пошкоджених надгробків, інтегральні частини яких відпали, слід вимірювати лише вцілілі елементи. Розміри решти деталей вказуємо у графі №20. Якщо надгробок повалений, слід виміряти кожну його частину окремо, вказуючи їх розміри в примітках. Суму величин всіх елементів з анотацією «прибл.» вказуємо у графі №12. При описі вертикальних елементів, що встановлені на бетонному поясі, у графі №12 треба вказати розміри разом із поясом, який є інтегральною частиною основи надгробка. Окремо розміри поясу та вертикального елемента вказуємо у графі №20. Аналогічно слід робити у випадку надгробної плити та вертикального елемента (іл. 66).

У випадку колективних місць поховань, оточених бетонним каркасом чи огорожею, для кожного надгробка створюються окремі інвентарні картки. Тоді у графі №20 маємо вказати, які могили знаходяться на цьому місці поховання. Тут також можна долучити додаткові фотографії або продовжити опис надгробка з графі №15 та надати інформацію, отриману від локальних мешканців.

У рядку про стан збереження (графі №17), слід зазначити стан зруйнованості, тобто будь-які недоліки, відшарування, але також наявність мохів чи лишайників (іл. 8, 21, 34, 57), вторинних фарб, корозії металевих елементів (іл. 23).



іл. 66

Спосіб вимірювання надгробків: пам'ятник,
надгробна плита з вертикальним елементом,
надгробна плита

5.2. Інвентарна картка нерухомих пам'яток

Цей тип документів використовується для всіх видів каплиць, об'ємних гробниць, катакомб та інших капітальних споруд кладовища (іл. 67). Вони також містять окрему графу для опису плану будівлі. Принципи архітектурного опису та створення план-схеми обговорюватиметься нижче.

ІНВЕНТАРНА КАРТКА НЕРУХОМОЇ ПАМ'ЯТКИ, ВНЕСЕНОЇ ДО РЕЄСТРУ ПАМ'ЯТОК АРХІТЕКТУРИ		3. Місцевість
1. Назва	2. Час заповнення	4. Адреса реєстраційний номер ділянки номер запису
11. Графічні матеріали		5. Адреса (район/міське/сільське) територіальної приналежності область (провінція) район (повіт) місцевий пункт (місто) 6. Географічні координати
		7. Порядковий номер пам'ятки
		8. Власник і його адреса
		9. Користувач і його адреса
		10. Форма захисту
12. Впері	13. Опис	
		14. Об'єм
		15. Корисна площа
		16. Початковий проєктований
		17. Поточне використання
		18. Стан збереження
		19. Бувають записки, наведені до конкретних записів
		20. Додаткові дані (тип документа, номер і місце зберігання)
		21. Повідомлення
		22. Інформація про проведення польових та інших (дата, зміни та провінція, хто заповнив)
		23. Бібліографія
		24. Маєтність карти заповнення (автор, дата і період) текст план, креслення фотографії
		25. Нестандартні дані (тип, місце зберігання) фотографії
		26. Додатки

іл. 67
Інвентарна картка нерухомих пам'яток НІС
(документ польською мовою доступний у розділі Додатки)

5.3. Цвинтарна картка

Цвинтарну картку слід укласти навіть у випадку доценту зруйнованого некрополя, описуючи все, що вдасться відчитати серед уламків, тип рельєфу місцевості чи природного середовища (іл. 68). Власне остання деталь, може бути корисною при описі будь-якого некрополя. У XVIII ст. і XIX ст., особливо у маєтках заможних землевласників, до створення кладовищ залучали садівників або ж територію засаджували деревами. Крім того, розташування

1. Місцевість		ЦВИНТАРНА КАРТКА				№			
2. Адміністративно-територіальна приналежність область (воєводство) район (повіт) населений пункт (місто)		7. Назва /можливо стара назва/		14. Набданніши наявний надгробок /дата/		15. Могили, що мають історичне значення або визначених осіб			
3. Адреса		8. Кладовище старе: нове: /після 1945/		16. Включена документація та місце, де зберігається		Актуальний план Старий план			
4. Географічні координати		9. Час створення		10. Релігійна приналежність назва: попередня:					
5. Попередні назви місцевості		11. Площа в га загальна: вільна:		12. Місце розташування кладовища					
6. Не/дюючий можлива причина закриття		13. Примітки користувача		17. Інші архівні матеріали					
18. Примітки користувача		19. Бібліографія		20. Бібліографія		Зразок NID 2011 р.			
21. Елементи кладовища		Чи наявні		Кількість				26. Характер планування кладовища	
				До XVIII ст.				27. Схема планування кладовища	
				1 пол. XIX ст.				загальна -	
				2 пол. XIX ст.				секторів -	
				1 пол. XX ст. (до 1945р.)				надгробків і могил -	
				2 пол. XX ст.				28. Загальний стан збереження кладовища / надгробків /	
				XXI ст. (дата)				29. Існуючі загрози	
Огорожа								30. Висновки щодо переліку робіт	
Ворота								прибирання -	
Цвинтарний господарський комплекс								ремонт -	
Каліграфічно-мавзолей								консервація -	
Надгробки: самостійні								31. Висновки щодо приготування необхідної документації	
пристані								Окремих надгробків -	
плити								Інвентаризації кладовища -	
Могили								Історичного дослідження -	
Інші елементи								можливо проектною документації -	
22. Форма захисту								24. Зареєстровані пам'ятки природи на алейках	
23. Старі дерева		Кількість		Ø стовбура в см		Стан здоров'я		25. Загальний стан збереження зелених насаджень на кладовищі	
								32. Примітки	
								33. Інвентарну картку заповнив (автор, дата і підпис)	

іл. 68

Цвинтарна картка НІС
(документ польською мовою
доступний у розділі Додатки)

вікових дерев може показувати етапи розростання даного некрополя та вказувати на найдавнішу його частину. Тому необхідно вміти розпізнавати основні породи дерев (напр., липа, каштан, ясен, туя, дуб; графа №23).

Окрему проблему під час заповнення цвинтарної картки може становити графа №10 (теперішня та тогочасна релігійна приналежність). У даний час кладовища, як правило, неконфесійні, але вони також можуть належати релігійним об'єднанням. Раніше в цій частині Європи загалом сільські та міські кладовища поділялися на римо-католицькі, греко-католицькі чи православні. Також часто зустрічалися багатоконфесійні кладовища. Якщо некрополі розташовані позаду костелу чи церкви, це може підштовхувати нас до висновку щодо віросповідання похованих там небіжчиків. Однак слід пам'ятати, що люди зі змішаних шлюбів або місцевої знаті могли бути іншого віросповідання, ніж більшість даної громади. Точне розмежування не є цілком вірогідним, адже, до прикладу, на території Королівства Польського, підвладного Російській імперії, уніатів змушували переходити на православ'я, тоді як у міжвоєнний період українці масово поверталися до уніатської церкви.

Де факто, справа виглядає досить очевидною лише у випадку кіркутів (єврейських кладовищ), які до наших днів здебільшого не збереглися. Як і християнські кладовища, вони розташовувались окремо, за містом. Якщо під час визначення місця розташування християнського кладовища вдається віднайти кіркут, цю інформацію разом із фотографією варто додати до цвинтарної картки. Дана вказівка стосується будь-якої додаткової інформації, яку можна зібрати під час вашого перебування у даній місцевості. Це може бути, наприклад, інформація про костел, історичну церкву, палац, садибу чи історію даного поселення.

У графі №12 (розташування кладовища) слід описати локалізацію некрополя, використовуючи топографічні позначення, та вказати його зв'язки з урбаністичними чи сільськими осередками. Цей опис повинен включати інформацію про місце розташування кладовища стосовно історичного центру місцевості (напр., ринкової площі, костелу/церкви, палацу/садиби) та відстані до них з урахуванням головних доріг та частин світу.

Окреме питання – це назви кладовищ (графа №7), оскільки в тематичній літературі, включаючи фахову, існує багато різних способів запису. Проблема стосується переважно міських кладовищ, які мають свої загальноприйняті або офіційні назви, наприклад, Київське Байкове кладовище (від імені засновника) іноді записують як Байковий цвинтар, що є помилкою.

Їх правопис кодифікований правилом №82 «Великого орфографічного словника ДНВ (PWN)». Проте існує чимало винятків із правил, деякі з яких є результатом кодифікації Ради польської мови, а інші – предметом звичаєвого права. Згідно із правилами правопису, слово «кладовище» – це видова (загальна), а не власна назва. Тому слово «кладовище» пишеться з маленької літери, а його назва – з великої. Саме тому, правильний запис – це **кладовище**

Байкова (подібно до назв вулиць – вулиця Сільська). У даний час навіть прийнято деякі назви кладовищ, які зазвичай пишуться з великих літер, писати з малих. Коли обидві частини є загальною назвою, наприклад, **кладовище бернардинів** (у Вільнюсі), тоді цю назву пишемо малими літерами. Отже, правильним є такий запис: **військове кладовище**³. Назву цвинтарів не вважається писати у лапках чи курсивом.

Окрему проблему становлять тексти записані нелатинським алфавітом. Усі типи написів та підписів на надгробку подаємо в оригіналі. У випадку топонімів – слід використовувати польські еквіваленти (якщо є), вказуючи в дужках оригінальну та поточну назви (**графі №1, №2, №5**). Також варто перевірити, чи у даному регіоні раптом немає двох населених пунктів з однаковою назвою, а якщо такі є, тоді необхідно точно вказати (напр., зазначивши район (повіт) чи місцезнаходження), який населений пункт є об'єктом нашого дослідження. Якщо ж польської назви місцевості немає, тоді використовуємо транскрипцію.

- 3 Тим не менше, написання слова «кладовище» з великої літери стає все більш поширеним явищем, оскільки воно трактується як частина назви. Можна прогнозувати, що в майбутньому стане правилом використовувати великі літери в обох словах. На думку деяких мовознавців, які посилаються на загальноживані норми, вже тепер це не є помилкою. Поточні стандарти кодифіковані на основі 48-го засідання Комісії зі стандартизації географічних назв за межами Республіки Польща, яке відбулося 24 лютого 2010 р. та висновків Комісії з питань релігійної мови у 2011 р.

6. Фотодокументація

Фотографії слід робити обладнанням, яке може забезпечити належну експозицію в різних умовах освітлення та дозволяє відтворити деталі. Якість фотографій залежить як від камери, так і від об'єктива. Тому навіть найкращі камери мобільних телефонів не завжди підходять для фотофіксації. Окрім того, камери смартфонів часто коригують викривлення об'єктива за допомогою програмного забезпечення. Якщо у повсякденному житті це має позитивне значення, то при створенні фотодокументації – зумовлює викривлення зображення, а цього слід уникати. За оптимальних обставин, найкраще використовувати декілька об'єктивів (хоча при зовнішній зйомці через ймовірність забруднення матриці краще обмежити їх часту зміну); штатив, який повинен бути одним з основних аксесуарів; освітлення об'єктів за допомогою спалаху або фотовідблискувача; палітру кольорів (іл. 69). Особливо останню слід використовувати під час знімання дуже цінних об'єктів. В інших випадках достатньо виконати звичайний порядок дій.

Для кожного об'єкта слід зробити:

- » фотографію лицьової частини перед очищенням (також можемо зробимо знімки з інших ракурсів)
- » фотографію лицьової частини після очищення надгробка (якщо можливо, старанно видаляємо рослинність, лишайники, непостійні декоративні елементи, такі як квіти, свічки тощо)
- » фотографії важливих елементів, наприклад скульптури, огорожі
- » фотографії деталей, включаючи герби або надгробні зображення
- » фотографії усіх написів (включаючи підписи); у випадку нечитабельних написів, можна зробити серію допоміжних фотографій (з різних ракурсів, з різним освітленням), що допоможе розпізнати напис
- » фотографію надгробка на фоні сусідніх об'єктів
- » фотографії з різних боків та ракурсів у випадку об'єктів, що мають художню цінність.



іл. 69
Приклад професійно виконаної фотодокументації, яку зробила команда П'ютра Ямського з Інститут мистецтв ПАН (IS PAN)

Окрім того, під час створення цвинтарної картки слід зробити фотографії усього кладовища, його архітектурних ансамблів, деревостану та інших характерних об'єктів.

Здійснюючи фотофіксацію, слід уникати викривлення перспективи. Неприпустимо робити фотографії зверху, коли надгробок має помітні вертикальні конструкційні або декоративні елементи. Особливо використання широкоформатного об'єктива спотворює фактичну форму надгробка. Саме тому фотографувати слід, стоячи навпроти об'єкта.

Якщо простір навколо об'єкта дозволяє, то краще використовувати об'єктиви з великою фокусною відстанню (понад 70 мм), що дозволить найбільш точно відтворити пропорції надгробка (іл. 70 а-б). Щоб уникнути нечітких фотографій, необхідно пам'ятати, що використання об'єктива із більшою фокусною відстанню вимагає короткого часу експозиції. Цю проблему можна вирішити за допомогою збільшення чутливості матриці, але вона має певні обмеження, або ж використовуючи штатив та автоспуск. Останній варіант найкращий, адже дозволяє повністю контролювати умови експозиції (час, діафрагму, чутливість) і гарантує отримання чіткого кадру.

Найкраще фотографувати з якомога нижчою світлочутливістю (ISO 100). Це дозволить уникнути шуму та нечіткості зображення. Максимальний показник ISO, який варто використовувати при фотофіксації, значною мірою



70а



70б

іл. 70

Відмінності у використанні об'єктивів з різною фокусною відстанню, фот. Н. Півоварчик.

70а – якщо є можливість віддалитися від об'єкта під час зйомки, варто використовувати об'єктиви з великою фокусною відстанню, що дозволить краще відобразити пропорції надгробка

70б – зйомка крупним планом часто зумовлена обмеженістю вільного місця навколо об'єкта; це не є помилкою, але на отриманому зображенні буде видно викривлені пропорції об'єкта, особливо якщо він об'ємної форми. Цей ефект також незначною мірою присутній при зйомці плоских об'єктів під кутом 90 градусів



71a



71b

іл. 71

Ефекти зйомки надгробків з блискучими поверхнями під прямим сонцем, фот. Н. Півоарчик.

71a – коли відполірована поверхня відбиває сонячні промені, утворюються настільки великі перепади світла, що отримане зображення в деяких місцях буде нечитабельним

71b – найкраще зачекати, поки сонце змінить своє положення настільки, щоб вдалося зробити фото без бликів на поверхні; якщо ж це неможливо, краще використовувати спалах. Зазначимо, що лампі не вдасться компенсувати всі перепади світла (сонце дає занадто сильне світло, яке глянцеві поверхні відбивають значною мірою), проте це дозволить чіткіше сфотографувати деякі фрагменти, які пізніше буде легше розібрати

залежить від якості матриці, але зазвичай не слід перевищувати рівня ISO 400. Проте, використання функції витримки та штатива – це набагато краще рішення, аніж підвищення світлочутливості.

Якщо умови навколишнього середовища дозволяють, то краще не користуватися фотоспалахом, особливо коли сонце знаходиться в кадрі (іл. 70 a-b). Цього можна уникнути обравши таку експозицію, щоб сонце затуляла якась природна перешкода, наприклад, дерево. Часом ситуація змушує фотографувати з іншого ракурсу, а тому отримати «простий» кадр



72a



72b



72c

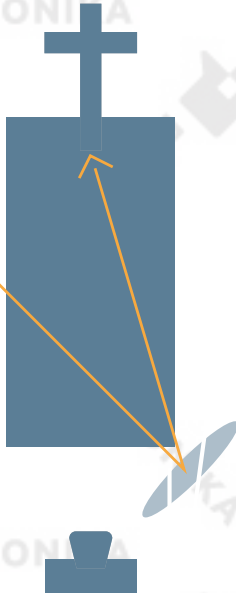

72d



72e

іл. 72

Ефект світлового відблиску та використання фотовідбивачів (лайт-дисків), фот. Н. Півоварчик.

72a – навіть якщо сонячний промінь частково потрапляє в об'єктиви, сонячне світло створює ефект відблиску (в різній мірі), що призводить до пом'якшення зображення (саме тому слід уникати, щоб сонце було у кадрі)

72b – цю проблему можна вирішити, прикривши об'єктив від попадання прямих сонячних променів, що можна зробити навіть долонею (вона не повинна потрапити в кадр). Відмінності добре видно у видошукачі / на екрані фотокамери

72c – недоосвітлення об'єкта, яке виникає під час зйомки (коли світло падає прямо в камеру), можна компенсувати або шляхом збільшення експозиції, або ж використовуючи фотовідбивач, який заломлюватиме природне світло, що, за умов його правильного налаштування, забезпечить добре освітлення об'єкта (схема встановлення лайт-дисків іл. 72d)

72e – альтернативою може бути спалах

не вдасться. Проте це дозволить уникнути нечітких фотографій. Якщо не використовувати дані поради, то при знімкуванні може виникнути ефект світлового відблиску (іл. 72 а-е). Це відбувається навіть тоді, коли сонце не потрапляє безпосередньо у кадр, а світить над нами і лише мізерна частина його світла потрапляє на лінзу об'єктива. За цих обставин відбувається загальне освітлення зображення та послаблюється оптичний контраст, у результаті отримуємо розмите фото. Тож добре використовувати бленди або закривати об'єктив від сонця, наприклад парасолькою.

Якщо врешті вдасться позбутися цього ефекту, але й надалі фотографуватимемо із «сонцем у кадрі», можуть виникнути суттєві відмінності в освітленні різних частин фотографії, а сам надгробок, ймовірно, залишиться в тіні. Тому можемо використовувати несильний спалах, але він не має бути спрямований безпосередньо на об'єкт (іл. 73 а-f). Не рекомендується використовувати вмонтовані у фотоапарат лампи. Вони дають пряме світло, яке «сплющує» об'єкт. Це особливо видно під час фотофіксації викарбуваних у камені написів. Часто при такому освітленні написи (особливо дрібні, трішки стерті) можуть стати абсолютно нечитабельними. Тому найкраще використовувати спалах як самостійний аксесуар, підключений до камери за допомогою спеціального кабелю або через набір радіоприймачів (передавач + приймач). Ці два типи з'єднань можна придбати за доступними цінами. Також це дозволить встановити лампу трохи збоку, під кутом 45–60 градусів до об'єкта, що зробить всі деталі чіткими та розбірливими.

Також можна користуватися відбивачем світла (лайт-диск). Він являє собою переносну відбивну поверхню, яка використовується для відбиття і перенаправлення світла на об'єкт зйомки. Професійні лайт-диски компактні і зручні у транспортуванні, але найважливіше те, що їх поверхня буває білого (дозволяє відбивати розсіяне світло), а також срібного кольорів. Власне використання останнього дозволяє отримати хороший ефект освітлення (деякі також мають золоту поверхню, але через теплий колір відбитого світла їх краще не використовувати). Лайт-диск слід встановлювати так, щоб світловий потік заломлювався від джерела світла (сонця або світлодіодної лампи) безпосередньо на об'єкт.

Фотоаксесуари, що служать для кращого освітлення надгробків, варто використовувати не тільки під час зйомки «під сонцем», але й коли об'єкт частково перебуває у затінку, адже можуть виникнути суттєві відмінності в освітленні, що призведе до розмитості декотрих частини пам'ятника (світлини набувають надмірно темних чи світлих відтінків, іл. 74 а-с). За цих обставин також рекомендуємо використовувати додаткове освітлення, хоча у більшості випадків лайт-диски не допоможуть. Найкраще рішення – це фотоспалах. Навіть якщо на фотографії світло від спалаху не буде домінуючим, проте його використання дозволить пом'якшити контраст освітлення окремих фрагментів, що зробить об'єкт більш чітким.



73a



73b



73c



73d



73e



73f

іл. 73

Налаштування кутів спалаху для фотографування рельєфів (найчастіше написів), фот. Н. Півоварчик.

73a – вигравірувані написи на надгробках найоптимальніше фотографувати, коли вони освітлені природним розсіяним світлом (в затінку або в похмуру погоду)

73b – написи можна фотографувати також з використанням вмонтованого в фотоапарат спалаху, але за умови, що інскрипція є розбірлива, проте спалах завжди трохи згладжуватиме отримане зображення

73c – віддалення лампи від фотокамери дозволить спалаху освітити всі нерівності, а іноді навіть розібрати нечіткі, розмиті написи

73d – приклад старого напису, який важко розібрати при природному світлі

73e – під час виконання цієї фотографії спалах розміщено ліворуч від фотоапарата; таке використання є найпоширенішим, але не завжди приносить задовільні результати

73f – встановлення лампи на певній відстані над фотокамерою дозволяє отримати кращі фотографії, на яких можна розібрати нечіткі написи



74a



74b



74c

іл. 74

Фотографії надгробків, частину яких освітлюють прямі сонячні промені, а інша частина перебуває у тіні, фот. Н. Півоварчик.

74a – найкраще фотографувати надгробок, коли він весь перебуває у тіні. Тоді світло падає рівномірно, а тому зникають ризики виникнення затемнених чи переосвітлених ділянок

74b – надгробок перебуває дещо у тіні; розміщення елементів експозиції у затінку, зумовлює ефект переосвітлення тих ділянок, на які падає світло. І навпаки - встановлення експозиції на освітлені деталі зробить решту елементів надгробка надто темними

74c – використання спалаху дозволяє компенсувати різницю в освітленні

Фотографуючи надгробки в контражурі (зрештою як і в інших випадках), слід використовувати точкові вимірювання, які дозволять отримати кращу експозицію об'єкта, дещо збільшуючи яскравість фону.

Перевагою цифрових фотографій є також можливість експериментувати з різним часом експозиції (витримкою), що дозволяє отримати найкращий кадр.

Попри те, що цифрова фотографія дає багато можливостей для її обробки графічними програмами, не варто цим зловживати. Бувають випадки, коли це взагалі неможливо, тому фотографії краще зберігати у форматі цифрових негативів (RAW), який містить повну інформацію про модифікацію файлу. Його найбільшою перевагою є можливість коригування балансу білого, який не завжди можливо виставити під час зйомки на місці. Якщо немає великого досвіду фотографування, найкраще використовувати автоматичні налаштування та змінювати їх тільки у тих випадках, коли на фотографії простежуються значні відмінності кольорів. Трапляється, що при зміні експозиції камера в режимі автоматичного балансу білого не відразу реагує зміну налаштувань – у результаті перші кілька фотографій з нового місця можуть



75a



75b



75c

іл. 75

Використання експозиційної панелі, фот. Н. Півоварчик.

75a – під час фотографування об'єктів виготовлених з матеріалів, що мають різні кольори, можна використовувати експозиційну панель, яка дозволяє точно визначити баланс білого і правильно відтворити кольори. Баланс білого можна налаштувати в фотоапараті, натомість точні налаштування цих параметрів здійснюється на етапі обробки файлів, саме тому їх варто зберігати у форматі RAW. Представлена тут панель (іл. 75b) дозволяє додатково перевірити, чи правильно освітлена фотографія. Після виконання пробної фотографії, панель необхідно забрати, а фотографію повторити (іл. 75c)

мати тьмяніші кольори (наприклад, сині, якщо із добре освітленого сонцем місця ми перейшли у тінь).

Щоб отримати найвищу точність передачі кольорів під час фотографування на кладовищі варто використовувати експозиційну панель (калібратор кольору), на якій розміщено відтінки сірого (іл. 75 а-с). Пізніше, під час цифрової обробки, це дозволяє чітко відкоригувати баланс білого і, таким чином, точно відтворити кольори на готовій фотографії. Також можна користуватися палітрою кольорів (іл. 69), але під час фотофіксації надгробків вона застосовується доволі рідко, бо на етапі обробки вимагає більш професійних навичок.

Неприпустимо вирізати об'єкти з їх фону. Такі об'єкти, як декоративні елементи, які не пов'язані з надгробком (наприклад, знайдені на цвинтарі скульптури, що були перенесені з місцевої церкви, чи інскрипційні таблички, що лежать на землі), слід фотографувати на нейтральному фоні.

Не варто плутати документальну фотографію із художньою, у якій суб'єктивність бачення є визначальним. Такі фотографії можуть служити доповненням до проведеної роботи і, наприклад, використовуватися

у популяризаційних проєктах, але вони не придатні для належної фотофіксації об'єкта.

Зверніть увагу, що метаданні фотографії (EXIF) містять інформацію про параметри фото, включаючи час зйомки (а тому варто упевнитися, чи в камері правильно встановлені дата та час), що пізніше дозволяє вказати всю необхідну інформацію про автора тощо. Якщо камера має вмонтований модуль GPS (робота з увімкненим модулем суттєво впливає на стан акумулятора), то у файлі EXIF зберігатиметься інформація про точне місце, де було зроблене фото.

Перед експедицією варто попрактикуватися, обравши для фотографування щонайменше кільканадцять об'єктів, які розташовані на кладовищах поблизу вашого місця проживання, та використовуючи різні режими камери, за різних погодних умов, у контражурі тощо.

Наведення малорозбірливих написів (іл. 76a) поливаючи водою (іл. 76b). Щоб відчитати інскрипцію, поле з написом можна покрити крейдою (іл. 76c), а також використовуючи фототехніку (під час зміни налаштування яскравості, балансу чорного і білого, контрасту та гамма-корекції, іл. 76d).

7. План-схема кладовища

План-схему кладовища потрібно робити лише у тому випадку, коли предметом документації є все кладовище¹. Коли ж завдання полягає у документуванні окремих секторів, потрібно скласти їх план та вказати розташування на план-схемі кладовища. Якщо об'єктом документації є окремі надгробки, слід вказати їх приблизне місце розташування та відмовитися від креслення всієї план-схеми цвинтаря. Цей мінімалістичний підхід особливо виправданий, коли маємо справу з маленькими кладовищами чи захороненнями з окремими пам'ятниками.

- ¹ У дослідженнях, що стосуються кладовищ можна зустріти два поняття: план і карта. У геодезії термін «карта» відноситься до інвентаризації дійсності в просторовому контексті, асоціюється з певним масштабом і картографічною проєкцією та дозволяє проводити метричні вимірювання (відстань, площа). З іншого боку, план стосується, швидше, майбутньої конфігурації простору, і в цьому випадку об'єкти часто позначаються в системі координат без картографічного зображення. План іноді трактується як креслення без використання вдосконалених геодезичних просторових систем відліку. Натомість в картографічній літературі все ще можна зустріти дещо інший поділ, де поняття «план» вважається більш детальним представленням території (у масштабі більшому ніж 1:10 000), тоді як на карті зображено територію у меншому масштабі, а тому вона охоплює більшу площу. Цей поділ не зовсім зрозумілий, адже дуже точні мапи (напр. у масштабі 1:10 000 і більше) часто називають картами, а не планами. У сучасній картографії цей поділ вже не застосовують і карта має набагато ширше значення, як конкретна модель реальності, що представляє місце розташування та вибрані особливості об'єктів та явищ стосовно, наприклад, поверхні Землі. З метою спрощення можна припустити, що прості графічні зображення кладовища в локальній системі координат зазвичай називають планами, а зображення, зроблені відповідно до картографічних правил (узагальнення, просторова система відліку, картографічна проєкція) – цвинтарними картами.

Під час створення план-схеми кладовища важливо дотримуватися двох принципів: легкість у віднайденні відповідного надгробка (наприклад, сім'єю, службами по благоустрою чи реставраторами) та науковий, який пов'язаний із аналізом пам'яток, що встановлені на даному кладовищі: визначення періоду їх встановлення в окремо взятих секторах чи пошуком найдавніших місць поховань. Особливо під час інвентаризації невеликих сільських кладовищ, затрата часу на створення план-схеми цвинтаря неспівмірна з отриманими результатами. Доволі часто достатньо лише вказати приблизне розташування могили (це також можна зробити на супутникових картах).

Цвинтар, на якому міститься прибл. 50 надгробків, можна розділити на сектори і, таким чином, вказати місце розташування потрібних пам'яток. У випадку великих кладовищ доцільно складати детальні план-схеми з їх поділом на сектори із врахуванням особливостей рельєфу. На більших некрополях окремі сектори можна ділити на підсектори, що включатимуть не більше 50 надгробків. Якщо можливо, у план-схемі кладовища необхідно зазначити наявні алейки та важливі орієнтири, що зустрічаються на території даного некрополя.

Під час створення плану кладовища можна використовувати аерофотознімки або, якщо можливо, супутникові фотографії, які дозволяють відтворити межі кладовища². Для створення карт найбільш придатними можуть бути супутникові знімки з високою роздільною здатністю (Very High Resolution, далі – VHR) або архівні аерофотознімки. Супутникові знімки, як правило, доступні у продажі (але їх ціни, на жаль, доволі високі)³.

Оригінальні (необроблені) аерофотознімки мають викривлену перспективу і потребують подальшої обробки, тобто трансформації зображення з центральної в ортогональну проєкцію, тобто створення ортофотокарти. На деяких геопорталах такі карти доступні безкоштовно⁴.

Вони надають точне зображення земної поверхні (з урахуванням топографічного рельєфу – цифрова модель рельєфу), зі спотворенням вертикальних, виступаючих над землею поверхнею елементів (наприклад, будівель, дерев тощо). Під час перегляду таких фото бачимо характерні «падаючі предмети». Проте цей ефект відсутній у т.зв. правильних ортофотокартах (англ. *true ortho*). Створення таких зображень вимагає відповідної обробки з використанням спеціального фотограмметричного програмного

2 Kurczyński 2014.

3 В тому числі з комерційних супутників, таких як WorldView, зображення з яких продає Digital Globe (www.digitalglobe.com). Сьогодні вважається, що це найбільш точні загальнодоступні супутникові знімки.

4 Геопортали для Білорусі – <http://map.nca.by/map.html>, Литви – <https://www.geoportal.lt/map>, України – <https://map.geoportalua.com/emaps>, Латвії – <https://geolatvija.lv/geo/#>.

забезпечення. На *true ortho* цифрова модель місцевості як і вертикальні елементи трансформуються в ортогональну проєкцію (до прикладу, на оброблених зображеннях стін будівель не видно).

Якщо взяти ортофотокарту та векторні дані з геоінформаційної системи земель та будівель (напр., з Бази даних топографічних об'єктів, далі – BDOT) і накласти ці зображення один на одного, то отримаємо ортозображення місцевості з видимими формами будівель, які на ортозображенні будуть «похиленими».

Замість аерофотознімків також можна користуватися фотографіями з дронів. Оброблені ортофотозображення або правильні ортофото – це картометричні зображення з геолокацією, що мають характеристики карти (масштаб) та фотографії (видно текстуру). Їх можна використовувати як основу (карту) для нанесення векторних контурів кладовища або його окремих елементів. Якщо на ортофотокарті відсутні фотографії, тоді об'єкт можна облетіти дроном й, використовуючи відповідне фотограмметричне програмне забезпечення, обробити дану ортофотокарту. При правильній обробці⁵, це дозволить скласти точний план у двовимірній проєкції, що відобразить форму об'єктів (іл. 77). Останнє рішення, звичайно, дозволяє отримати точне зображення некрополя, проте є більш трудомістким, а також вимагає корекції на місцевості (іноді може знадобитися навіть кілька візитів, що слід передбачити на етапі планування робіт). У випадку кладовищ, що заросли чагарниками такі фотографії будуть малокорисними.

Якщо ж ортофотокарта кладовища відсутня, то план-схему можна приготувати на основі безпосередніх вимірювань на місцевості. При цьому необхідно створити геодезійну мережу, яка стане основою у визначенні взаємного розташування окремих об'єктів. Такими пунктами, наприклад, можуть бути елементи огорожі кладовища (якщо такі є) і створена на їх основі схема цвинтаря. У випадку складнодоступного некрополя неправильної форми – це трудомістке завдання. Потім на плані необхідно вказати розміри, що дозволить позначити окремі надгробки.

Роботу слід розпочинати із замірів усіх сторін (меж) та кутів кладовища. Якщо це неможливо, тоді необхідно вибрати одну пряму, від якої будуть виводитися наступні осі вимірювання. Маючи загальні обриси кладовища, слід визначити вісь вимірювання, а у випадку більших цвинтарів можна визначити декілька осей (наприклад, кожні 10 м), що дозволить збільшити точність вимірювань і нівелювати ціну похибки. Вісь вимірювання слід проводити з точки, яку можемо чітко ідентифікувати, перпендикулярно межі кладовища. Винятком може бути ситуація, коли є чітка пряма лінія, наприклад, алейка, що проходять не під прямим кутом до межі кладовища, якщо, звісно, ми здатні

5 Фотограмметрія займається розробкою карт і планів на основі аерофотознімків та супутникових знімків.



іл. 77
Частина плану кладовища із
зображенням форми могил та
їх просторовим розташуванням
(візуалізація без меж секторів)

ПРАВИЛЬНА ПОБУДОВА ПРЯМОГО КУТА,
ЗОБРАЖЕННЯ СТОВПІВ ЗБІГАЄТЬСЯ

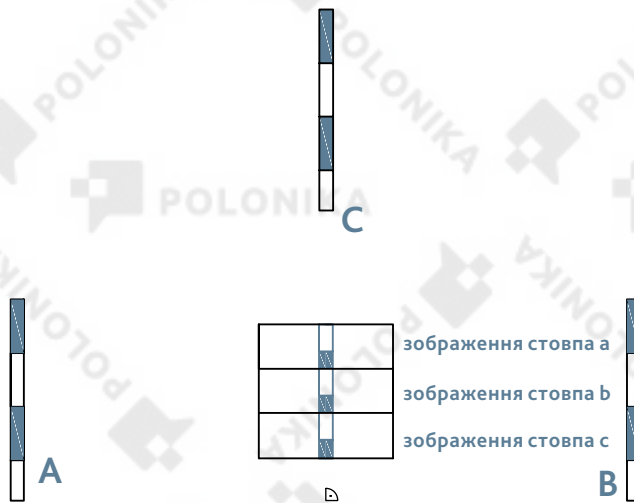

іл. 78
Вимірювання кута
за допомогою екера

ПРИЗМА ЕКЕРА

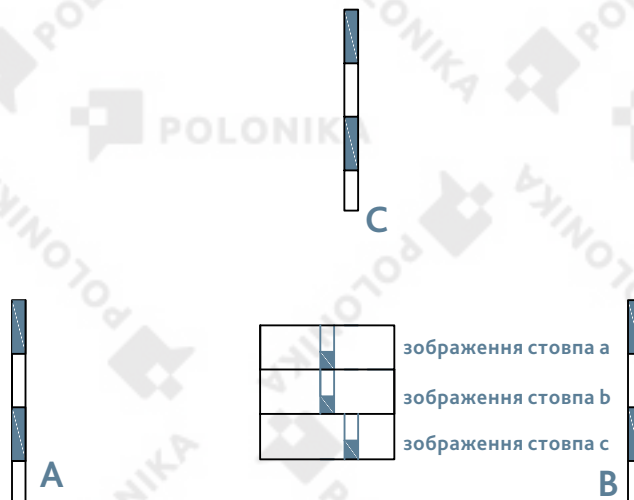

НЕПРАВИЛЬНА ПОБУДОВА ПРЯМОГО КУТА, ЗОБРАЖЕННЯ
СТОВПА С НЕ ЗБІГАЄТЬСЯ З ЗОБРАЖЕННЯМ СТОВПІВ А І В

точно позначити її на карті. Тоді це може виконувати роль композиційної осі. На вибраній осі вимірювання потрібно протягнути вимірювальну стрічку або, у разі довгих осей, за допомогою геодезичних стовпів зробити позначки (наприклад, кожні 5 м), тобто нарізати вісь (якщо немає стовпів, їх можна замінити кілками). Потім на осі позначаємо точку (А), яка розташована навпроти центральної точки надгробка (у випадку точкового позначення). Під прямим кутом до осі від точки А вимірюємо відстань до надгробка (точка В).

Записуємо два заміри: відстань від точки на осі до надгробка (А-В) та відстань від точки А до початку осі. Якщо у нас більше ніж одна вісь вимірювання, можемо порівняти результати замірів у відповідності до наступної осі. Вимірювання відстані, якщо можливо, краще робити лазерним далекоміром (для більших відстаней далекомір встановлюємо на штатив, іл. 83.1) або за допомогою металевої геодезичної рулетки (іл. 83.2)⁶.

Ключовим елементом під час вимірювання є правильне визначення прямого кута щодо вибраної осі вимірювання. Для цього нам може стати у пригоді екер (іл. 83.8) із стовпами. Щоб визначити прямий кут, на прямій осі вимірювання слід розмістити геодезичні стовпи, а між ними екер так, щоб він розташовувався перпендикулярно до вимірюваної точки на надгробку (якщо все зробити правильно, у віконцях (призмах) екера буде видно стовпи, які розміщені на прямій по даній осі вимірювання. Потім рухаємося вздовж осі так, щоб третій стовп (точка С), який розташований по центру надгробка, було видно у віконці (призмі) як продовження двох інших (іл. 78). Іншим приладом, який можна використовувати, є будівельний циркуль (цифровий або аналоговий, іл. 83.6)⁷. Якщо не маємо відповідного обладнання, прямий кут можна спробувати визначити на основі теореми Піфагора ($a^2 + b^2 = c^2$, іл. 79). Для цього необхідно:

- » на нашій прямій визначити («на око») точку (А). Вона має знаходитися навпроти точки на надгробку і служитиме вершиною прямого кута між віссю та точкою надгробка
- » від точки А у напрямку до центральної точки надгробка відміряємо відстань 3 м, таким чином позначаючи точку В
- » натомість вздовж осі (також від точки А) відміряємо відстань 4 м і позначаємо її кінець точкою (С)
- » на кілок забитий у точці С намотуємо шнурок чи стрічку
- » на шнурку або стрічці відміряємо 5 м і, утримуючи їх напнутими, перевіряємо, чи ця довжина буде рівною відстані до точки В.

Якщо все вірно, то між прямими А-В і А-С є прямий кут. Якщо ні – весь процес потрібно повторити, змінюючи положення точки А. Для цього методу можна

- 6 У геодезії геодезична рулетка (рис. 83.2) відрізняється від геодезичної мірної стрічки (рис. 83.4) тим, що перша завита в рулон у футлярі і має шкалу поділок кожні 1 см (натомість геодезична мірна стрічка має ручки з обох боків, а інтервал поділів в один метр позначається бляшками, крім того, вона має рівномірно розташовані отвори).
- 7 У випадку будівельного циркуля може виникнути проблема пов'язана з його короткими раменами. Найвищої точності можна досягти використовуючи електронний тахеометр – оптичний прилад для визначення кутів, який забезпечує найвищу швидкість і точність вимірювання. Його недоліком, на жаль, є висока ціна. Теодоліт – дешевший пристрій (рис. 83.9), який також вимірює кути, але не дозволяє нівелювати перепади висоти.

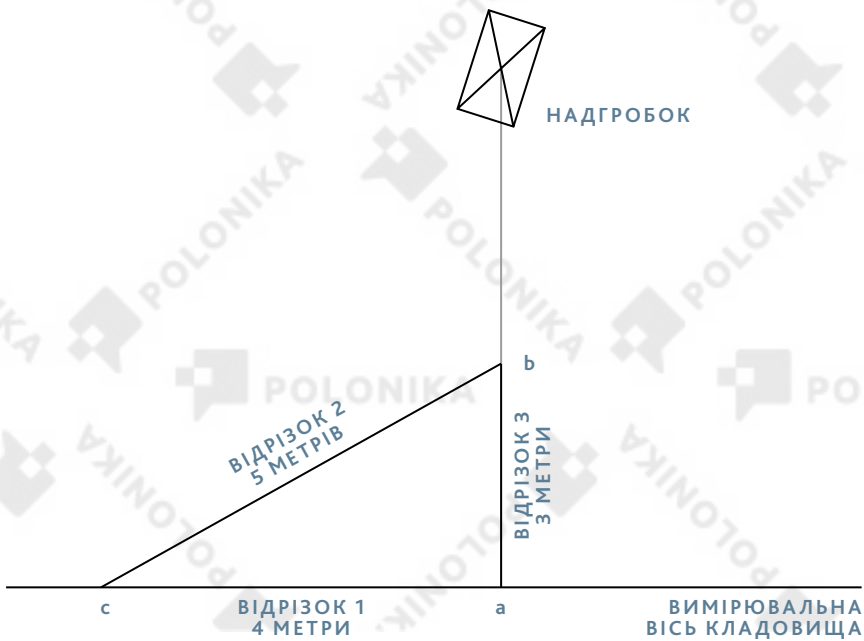
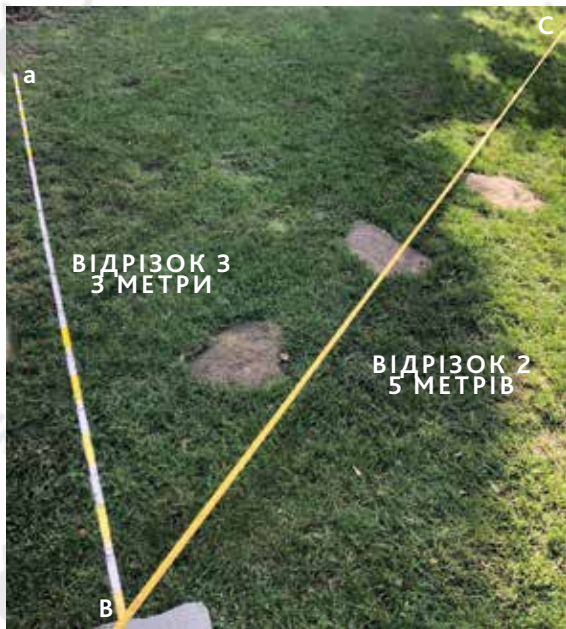

іл. 79
Визначення прямого кута
за допомогою теореми Піфагора

використовувати й інші відстані (напр., менші), які відповідатимуть теоремі Піфагора. Як бачимо, це складний метод, який під час вимірювання має велику ймовірність похибки. Його варто застосовувати лише в екстрених випадках, натомість для вимірювань слід використовувати більш відповідне обладнання.

Додаткові труднощі створює нерівність рельєфу, що спотворює результати замірів⁸. Однак, якщо нашим завданням не є детальні геодезичні вимірювання і відсутнє відповідне обладнання (тахеометр), ми приречені боротися з перепадом висоти за допомогою горизонтального розташування стрічки (піднімаючи один з її кінців над землею або використовуючи східчасте вимірювання відстані). Звичайно, такі методи вимірювань зумовлюють виникнення більших помилок⁹.

Типова план-схема кладовища повинна включати всі надгробки (або всі задокументовані об'єкти), які позначені точками, або зображати їх форму, розташування цвинтарних алей, архітектурні об'єкти, огорожу з брамою та входами, старі дерева, криниці та будь-які інші характерні елементи (іл. 80).

Складаючи план-схему цвинтаря, зазначаємо на ній легенду з описом усіх використаних символів, масштаб, вказуємо північ, а також зазначаємо дату виконання та дані автора мапи.

Зроблений на місцевості ескіз план-схеми кладовища, слід трансформувати в електронну версію. Для цього можна використовувати програмне забезпечення GiS¹⁰ або CAD (окрім дорогих комерційних програм, існують безкоштовні, які зазвичай мають менші функціональні можливості, але цього достатньо для проєктування у площині 2D). Під час створення схеми для різних типів об'єктів варто використовувати шари, історію їх створення та ін., що пізніше дозволить провести багатогранний аналіз матеріалу. План-схеми також можна створювати в професійних графічних програмах, особливо тих, що дозволяють працювати з векторною графікою, наприклад CorelDraw або GIMP. Натомість під час роботи з професійними графічними програмами по роботі з растровою графікою, такими як Photoshop чи Affinity, є обмеження

⁸ Більше на цю тему писав Стефан Жемніцькі у монографії «Сільськогосподарські меліорації та елементи зйомки», особливо в її першій частині «Елементи зйомки», де обговорюється питання вимірювання прямих, визначення різниць перепадів висот або вимірювань з огинанням перешкод. Звичайно, у цій публікації відсутня інформація про використання цифрових приладів під час замірів. Zemnicki 1976.

⁹ Зведена інформація вибраних аспектів по створенню план-схеми кладовища, звичайно, не може замінити надійних картографічних знань. Перш ніж розпочати створення план-схеми кладовища, варто поглибити власні базові знання, користуючись фаховою літературою у даній проблематиці, напр.: Przewłocki 2004; Kosiński 2012. В міру можливостей варто також налагодити співпрацю з геодезистами, особливо при підготовці план-схеми великих кладовищ.

¹⁰ Наприклад, за допомогою доступного на умовах безкоштовної ліцензії і відкритого програмного забезпечення QGIS.

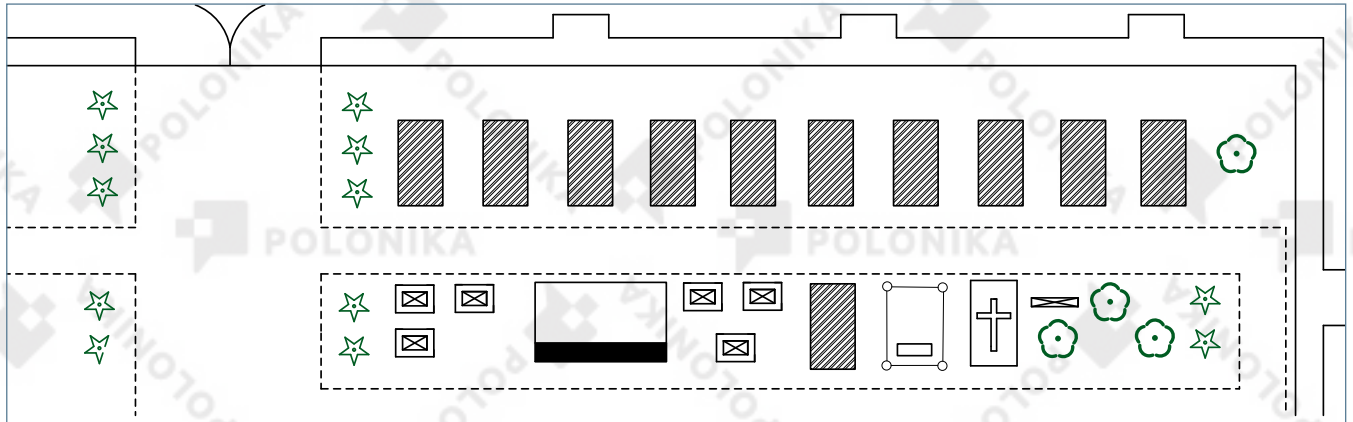

іл. 80

Частина плану кладовища з використанням геодезичних символів і власних маркувань надгробних пам'яників

при масштабуванні об'єктів. Існують також окремі програми для створення цвинтарних план-схем (вони містять низку додаткових інструментів, таких як набір геодезичних символів), однак вони доволі дорогі, на зразок спеціалізованих геодезичних програм. Вибираючи для роботи одну з цих програм, необхідно враховувати її специфіку. Під час роботи в графічних програмах доволі проблематичним є збереження відповідного розміру і пропорцій об'єктів. Використання шарів також має свої обмеження, адже об'єктам неможливо прикріпити певні атрибути (тобто вони не пов'язані безпосередньо з базою даних). Якщо ми не створюємо простої, схематичної план-схеми, тоді варто використовувати систему CAD або GiS. Між ними є суттєва різниця. Щоправда, існує можливість конвертувати файли з розширення CAD в GiS, проте це доволі трудомісткий та складний процес. Системи CAD призначені для створення технічних і схематичних креслень (з дуже високою точністю). Однак отримані зображення не мають географічної прив'язки чи умовних позначень. Векторна графіка дозволяє вільно змінювати розміри об'єктів, можна використовувати шари, але також є певні обмеження (ними можна користуватися або за допомогою спеціального програмного забезпечення, або друкувати лише окремі шари). CAD найкраще використовувати, коли необхідно відтворити графічну схему кладовища. Його перевага полягає у свободі створення креслень при одночасному збереженні їх високої точності. У випадку з GiS маємо справу не з кресленням, а з базою даних, що дозволяє візуалізувати описані об'єкти. А тому кожен об'єкт може бути точно локалізований (напр., завдяки даним GPS) чи мати детальний опис (напр., розміри, інскрипція тощо), а також фотографію. Це дозволяє вивчати різні взаємозв'язки між об'єктами. Робота у системах GiS, яка б дозволила використовувати усі їх можливості, забирає багато часу та вимагає відповідної підготовки. Також у випадку з GiS при визначенні геолокації

надгробків доцільно використовувати точний (гео-дезичний) GPS приймач. Звичайні GPS в телефонах чи туристичні навігатори для цього не підходять, вони занадто неточні та вразливі до різного роду перешкод. Для цього слід використовувати геодезичні GPS приймачі. Найчастіше це набір ККС (Контрольно-коригуюча станція, яка складається з контролера і приймача – іл. 83.10), сьогодні більш точні результати також можна отримати завдяки геодезичним приймачам ГНСС ККС, інтегрованим з антеною GPS. Однак це обладнання є досить коштовним і його експлуатація вимагає відповідної підготовки.

Порядок нумерації надгробків – це окреме питання. Він, перш за все, має бути узгодженим між план-схемою та каталогом. Існує два методи нумерації: у першому випадку використовується хронологічний порядок, у другому – топографічний. Тепер, коли існує можливість створення окремих шарів план-схем, хронологічний порядок, який дозволяє систематизувати матеріал (напр., може вказувати місце розташування найдавнішої частини кладовища), стає менш важливим. Безумовно, краще використовувати топографічний порядок. Слід також пам'ятати, що у випадку великих некрополів з кількома тисячами об'єктів будь-які зміни в нумерації (навіть при поділі на сектори) надзвичайно трудомісткі й можуть призвести до помилок. Водночас, використання непослідовної нумерації не дозволить досягнути ефекту візуалізації хронологічного порядку.

Створюючи план-схему кладовища, також необхідно правильно визначити рослинність, що знаходиться на цвинтарі, та вказати її місце розташування (т.зв. інвентаризація рослинності, іл. 81). Спочатку, важливо вказати вікові насадження, що збереглися, та ідентифікувати їх види (т.зв. дендрологічний аналіз). Якщо це можливо, необхідно визначити вік дерев, а також ідентифікувати, чи вони є залишками планових насаджень, чи, можливо, маємо справу із самосівами.

На кладовищах може рости чимало різновидів дерев, це переважно: липа, бук, ясен звичайний, тую, граб, клен, ялина, рідше зустрічаються гінкго дволопатеве, каштан, сосна, тис, береза та інші. Чим точніше вдасться визначити їх види, тим краще. Для цього у пригоді можуть стати атласи дерев, особливо тих, що присвячені рослинності у даному регіоні¹¹. Під час визначення видів дерев може знадобитися публікація Якуба Долатовського та Владжімежа Сенета «Дендрологія» – збірник базових понять з дендрології, що неодноразово перевидавався, включаючи актуальну доповнену редакцію з 2020 р.¹² Також корисними будуть ключі для маркування судинних рослин та путівники для визначення об'єднань фітоценозів. Крім того, для початківців у галузі ботаніки існують мобільні додатки, які допомагають визначити

11 Напр.: Godet 1997; Godet 2002, в яких містяться вказівки для визначення понад 260 видів дерев.

12 Dolatowski, Senet 2020.

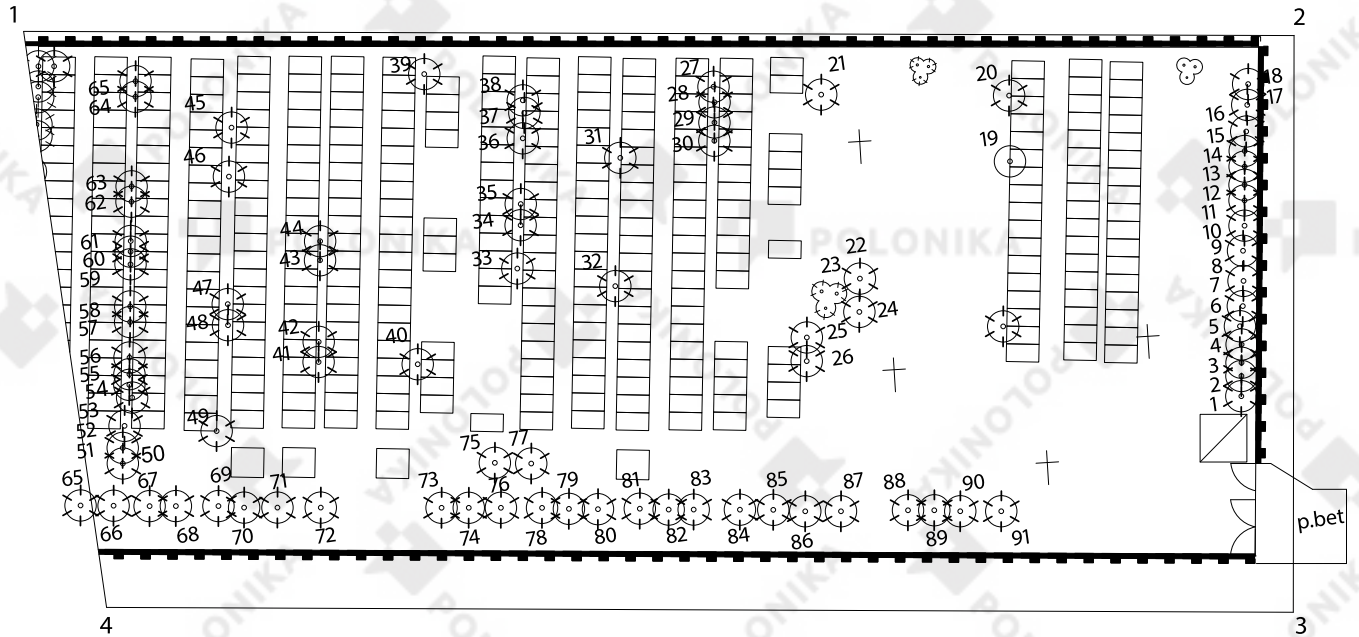

ЛЕГЕНДА:

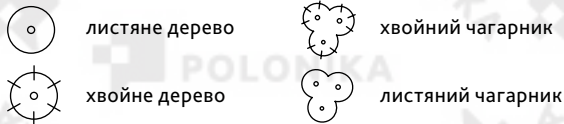

іл. 81

План-схема кладовища із зазначенням рослинного покриву.

Уклад. А. Длужожіма, перемал. Е. Осмульська

основні види рослин¹³. Однак у сумнівних ситуаціях може знадобитися допомога фахівців у галузі зелених насаджень.

Зібраний матеріал може стати відправною точкою для більш професійного аналізу цвинтарної рослинності в даному регіоні. Приступаючи до роботи слід керуватися рекомендаціями Генерального реставратора пам'яток щодо інвентаризації рослинного покриву в парках, садах та інших архітектурно-ландшафтних ансамблях, що внесені до реєстру пам'яток¹⁴.

¹³ Напр.: «Флора Incognita» (*Flora Incognita*) видана Technische Universität Ilmenau чи «Що це за листок» (*Czyj to liść*) – мобільний додаток, який містить невелику базу рослин, розроблений Держлісгоспом РП «Державні ліси» (*Las Państwowe*), або ж платна Picture This.

¹⁴ З рекомендаціями можна ознайомитися на веб-сайті Національного інституту спадщини (*Narodowego Instytutu Dziedzictwa*): <https://www.nid.pl/upload/iblock/218/2183e49260035a54af70f1760b7e52e7.pdf>.

Вибір предмету інвентаризації (інвентаризація фітоценозу/дендрологічний аналіз) та рівень її деталізації (детальний/загальний/змішаний) залежать від поставленої мети дослідження, характеру кладовища та навколишнього середовища, в якому знаходиться даний некрополь (чи необхідно підготувати техніко-екологічну документацію об'єкта, чи наше дослідження має стати основою для запланованих консерваційних робіт, а також у випадках, коли внаслідок стихійного лиха було пошкоджено наш об'єкт і вимагає документації стану збереженості. Дедалі частіше проводиться оцінка ресурсів кладовища, що має на меті визначити їх потенціал, привабливість та можливість включення у культурні чи природно-культурні маршрути, а також розвиток т.зв. танатотуризму).

Загальний опис полягає у визначенні кількості дерев та кущів, що ростуть на території кладовища або оцінці площі (в м²) даного різноманіття рослин. Інвентарну таблицю слід окремо заповнювати для дерев та окремо для кущів.

Таблиця загальної інвентаризації дерев/кущів

№ п/п	Видова назва	Латинська назва	Кількість (штук)	% співвідношення

Детальний опис охоплює збір даних про рослинний покрив (переважно дерева, кущі) з урахуванням таких особливостей як: назва виду, латинська назва, окружність стовбура (міряється на висоті 130 см від земної поверхні), діаметр крони, висота дерева, стан здоров'я рослини, вік, можливі рекомендації (якщо інвентаризація становить початковий етап розробки проектних рекомендацій для подальших консерваційних робіт). Також варто описати керівні принципи щодо забезпечення правового захисту рідкісних видів дерев (з точки зору їх природної цінності чи значення, яке вони відіграють у структурі кладовища).

Таблиця детальної інвентаризації дерев/кущів

№ п/п	Видова назва	Латинська назва	Окружність стовбура (см)	Висота [м]	Діаметр корони (м)	Стан здоров'я	Інші / примітки	Рекомендації
						Добрий / середній / поганий Сухостій	Пошкоджує надгробк	Напр., вирубка, вимагає проведення санітарної рубки

Незалежно від характеру та рівня деталізації, інвентаризація проводиться згідно з наступними принципами:

- » Інвентаризація складається з описової частини, в якій міститься інформація про автора досліджень, об'єкт, його місцезнаходження, площу, мету дослідження, дату його проведення, використані іконографічні та картографічні матеріали
- » Ключовий елемент описової частини інвентаризації становить інвентарна таблиця (вона заповнюється під час здійснення детальної або змішаної інвентаризації; якщо просторова композиція кладовища сильно видозмінена, а територія засіяна самосівом і ми не в змозі розрізнити окремі екземпляри чи групи дерев, кущів, тоді робимо загальну інвентаризацію без заповнення інвентарної таблички)
- » Доповненням до інвентарної таблиці є фотодокументація рослинності кладовища (фотографії необхідно пронумерувати, а місця, з яких вони були зроблені, позначити на карті)
- » Інвентаризація включає графічну частину, тобто карту, на якій нанесені розпізнані зразки (порядкові номери екземплярів на карті повинні узгоджуватися з нумерацією, що використовується в інвентарній таблиці, іл. 81)

Аналізуючи рослинність, варто звернути увагу на її роль у благоустрої чи також архітектурному ансамблі кладовища (виділення осі/головної алеї, входу на кладовище або меж об'єкта, декоративний/орнаментальний характер тощо). Тому, виконуючи інвентаризацію, зверніть увагу на наявність не тільки дерев та кущів, але і на багаторічні та повзучі рослини, які прикрашають огорожу, ворота кладовища, дерева, а також є окрасою/декорацією могильних плит.

Якщо територія кладовища надто велика та вкрита густою рослинністю, й детальна інвентаризація видається нам чимось надзвичайним, але ми й надалі хотіли б зібрати інформацію про його рослинність, варто розглянути можливість структурування рослинності, тобто класифікувати її на кілька

категорій (напр., висока густа рослинність, ряди дерев, живопліт, дерен, чагарники та низькі дерева).

У випадку створення менш деталізованих карт, чітка кодифікована система маркування об'єктів кладовища не застосовується. Готуючи план-схему, необхідно вказати розташування всіх могил з їх нумерацією, деревостану, об'єктів технічної інфраструктури, алей, огорож та воріт. Як приклад можна використовувати прийняті геодезичні позначення, які передбачені Розпорядженням Міністра адміністрації і цифризації РП «Про бази даних топографічних об'єктів та основних карт» від 2 листопада 2015 р. В основі цього розпорядження лежать раніше прийняті позначення (іл. 82). Якщо ж необхідно більш детально диференціювати предмети, наприклад, за типами надгробків (хрести, стели, фігури...), то варто представити власний розширений набір позначень. На кожній карті повинна бути легенда, що міститиме опис умовних позначень усіх об'єктів, шкалу з лінійним масштабом та вказівник півночі.

іл. 82

Приклади геодезичних символів, що використовуються при розробці плану-схеми кладовища

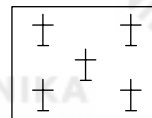

затв.

муніципальне кладовище

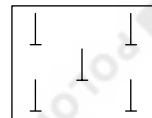

затв.

кладовище інших віросповідань

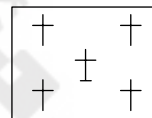

затв.

католицьке кладовище

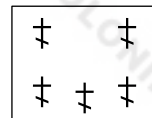

православне кладовище



затв.

пам'ятник (ані нормативні акти, ані геодезична інструкція К1 не передбачають поділ надгробків на типи)



зруйнований пам'ятник



гробниця (гробівець)



колективне місце поховання з вертикальним елементом



вертикальний елемент



стела



варіанти горизонтальних надгробків (напр.: плита, саркофаг)

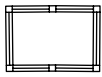

колективне місце поховання зі стовпчиками по кутах

колективне місце поховання обгороджене поясом зі стовпчиками по кутах і на осі



пояс



колективне місце поховання



затв.

листяне дерево (з вказаним точним місцезнаходженням)

листяне дерево (з вказаним приблизним місцезнаходженням)



листяне дерево першого сорту – варіант 1

листяне дерево другого сорту – варіант 2



затв.

хвойне дерево (з вказаним точним місцезнаходженням)

хвойне дерево (з вказаним приблизним місцезнаходженням)

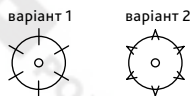

хвойне дерево
першого сорту –
варіант 1

хвойне дерево
другого сорту –
варіант 2

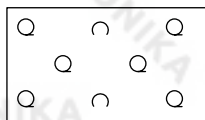

затв.

поросль лісу

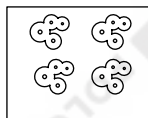

кущова рослинність



хвойні чагарники



листяні чагарники



позначення півночі



затв.

будівля

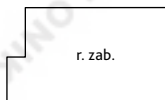

r. zab.

затв.

історична руїна
(напр., зруйнована цвинтарна каплиця)



затв.

історична стіна



затв.

підпірна стінка



сучасна стіна

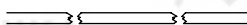

зруйнована стіна

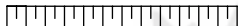

зміцнений ескарп

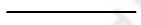

затв.

алея (також може використовуватися
для цвинтарних алей)



ch.bet.c h.bet.

затв.

сходи

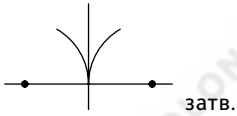

затв.

ворота

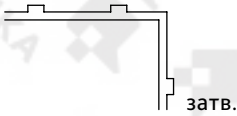

затв.

стала огорожа

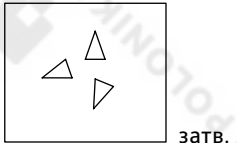

затв.

груда каміння (або лапідарій)

Умовні позначення, які затверджені відповідними органами, позначені як «затв.», а решта – це наші пропозиції. Усі умовні позначення у форматі dwg (для креслень у програмі CAD) доступні безкоштовно на веб-сайті: cementarzetarnopolskie.sztuka.edu.pl

іл. 83

Вимірювальне обладнання



83.1. Далекомір



83.2. Геодезична рулетка



83.3. Рулетка



83.4. Геодезична мірна стрічка, тобто класична геодезична стрічка. Отвори використовуються для позначення дециметрової шкали (напр., через кожні 0,5 м міститься заклепка, а металева пластина – кожен 1 метр), що вказує повні метри. Для зручності транспортування та намотування на стрічці міститься спеціальна ручка

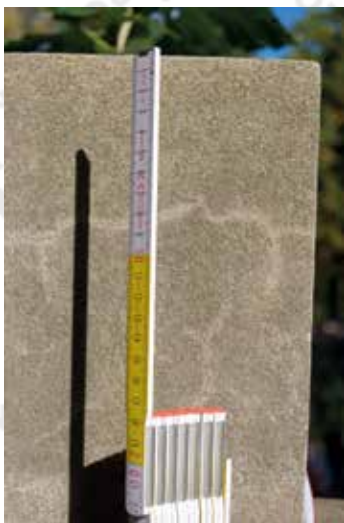

83.5. Складний метр



83.6. Цифровий транспортир



83.7. Інклінометр



83.8. Екер

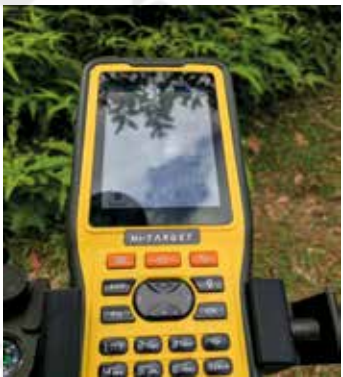

83.9. Теодоліт

83.10. Контрольно-коригуюча станція
(двоскладова модель – контролер і приймач,
або інтегрований)

83.11. Геодезичний планшет



8. План та опис архітектурних об'єктів

Створюючи картку для архітектурного об'єкта (іл. 67), наприклад, надгробної чи цвинтарної каплиці, потрібно зробити їх опис та підготувати проєкцію об'єкта, тобто креслення плану будівлі¹, а також заповнити решту полів в інвентарній картці, сфотографувати весь об'єкт, включаючи всі видимі стіни та важливі деталі як зовні, так і всередині (**графу №11 та додаток**). Виняток становить кладовище розташоване на території церкви. Церква, за цих обставин, не є частиною цвинтаря, а тому немає потреби у створенні для неї окремої архітектурної картки (як частини кладовищної документації). На цвинтарній картці необхідно лише зазначити факт, що це прицерковне кладовище. Заповнення інвентарної картки відрізняється від інвентаризації архітектурно-будівельних об'єктів, що здійснюється, наприклад, з метою планування консерваційно-реставраційних робіт, адже воно не передбачає креслень архітектурних деталей, а опис може бути більш загальним.

Опис архітектурного об'єкта (**графу №13**) має бути структурованим, так само як і опис надгробка. Тут також діє принцип «від загального до конкретного» і «знизу вгору». Опис починаємо від визначення типу, місця

¹ Варто відзначити загальний принцип інвентаризації архітектурних об'єктів в контексті визначення їх місця розташування. Для цього використовують орієнтаційні та ситуативні плани. Орієнтаційний план може бути репродукцією карти в масштабі від 1:5 000 до 1:25 000 (з дотриманням авторських прав). Його слід зробити таким чином, щоб було легко віднайти споруду. Цей тип плану не вимагає позначення масштабу та півночі, але він має бути відповідно орієнтований, про що слід пам'ятати. Ситуаційний план складається в масштабі 1:250, 1:500 або 1:1 000, показуючи споруду в контексті навколишніх будівель та зелених насаджень. Такі плани можна шукати в геодезичних установах. Ситуативний план повинен містити лінійний масштаб, опис окремих будівель (принаймні в районі, охопленому документацією), та вказівник півночі. Їх також можна створювати самостійно або, як у випадку з орієнтаційним планом, використовуючи доступні карти.

розташування та орієнтації даної споруди щодо осі північ-південь. Потім слід вказати, з якого матеріалу зроблений даний об'єкт: цегла чи може дерево (останні, щоправда, доволі рідко можна зустріти на кладовищах). В міру можливості, визначаємо тип конструкції (напр., каркасні, з дрібноштучних елементів) і вказуємо матеріал, з якого вона виготовлена (напр., суцільні/колоті блоки пісковику або вапняку; цегла – зазвичай повнотіла, перфорована, з дірками, клінкерна – облицювальна зі запеченою поверхнею (у цьому випадку зазначаємо ступінь її вигорання, додатково вказуючи колір). Керамічна цегла завдяки своїм декоративним властивостям (напр., частковій поливі) є особливо оздобною. Також можна вказати, чи цегла виготовлена фабрично. Якщо маємо справу з нетинькованою цегляною стіною, також можемо визначити тип перев'язки цегляної кладки (напр., однорядна чи багаторядна перев'язка). У випадку ж з потинькованими об'єктами – це неможливо, тому цю частину слід пропустити, а в картці записуємо наступну інформацію: «Каплиця мурована, тинькована». Також необхідно визначити, чи даний об'єкт встановлений на цоколі (напр., кам'яний, високий тощо). Насам кінець необхідно описати кольори стіни, а якщо вони облицьовані – вказати з якого матеріалу.

Другий пункт опису становить план будинку. У випадку усипальниць та цвинтарних каплиць, а також катакомб – це переважно прямокутна форма. Можливі й інші варіанти (напр., каплиця у формі грецького хреста, кола або восьмикутника). Потім вказуємо форму закриття споруди (це переважно та частина, де знаходиться вітвар; буває, наприклад, напівкругла чи тристороння), якщо, звісно, воно становить відокремлену частину будинку. Добудови чи прибудови – це елементи, присутність яких зазвичай «порушує» план споруди, особливо у випадку великих каплиць. Вони зазвичай виконують функцію підсобного приміщення, ризниці, входу до крипти тощо. Їх необхідно описати відповідно до сторін світу, наприклад: «з північної сторони стоїть прямокутна прибудова, в якій розміщено вхід до крипти», «із західної сторони вузький пресбітерій закритий тристоронньою апсидою».

Потім переходимо до характеристик конструкції (наприклад, монолітна, фрагментована) і, якщо потрібно, вказуємо різницю у висоті головної частини та інших приміщень. На цьому етапі також визначаємо конструкцію даху (вказуючи всі приміщення, якщо вони покриті дахом різної форми), наприклад, двосхилий, багатосхилий (характерний переважно для пресвітеріїв), втоплений (найчастіше зустрічаємо в господарських будівлях, його також називають односхилим або односпадовим), вальмовий (його різновид – це чотирихилий дах, сторони якого мають однакові розміри), а у випадку веж – зустрічається шатровий дах. На дахах майже завжди встановлювали башту із дзвоном, на яку слід звернути увагу, вказавши її місце розташування (посередині, спереду, позаду). Також можна зустріти купол, який встановлено, наприклад, на ребрах, на вітрилах чи на барабані, й увінчано ліхтарнею. Обов'язково слід вказати матеріал, яким покрито дах та структуру кровляної

конструкції. Найчастіше це будуть: бляха, руберойд, керамічна черепиця, металочерепиця (покрівля – це один з найбільш часто відновлюваних елементів, саме тому на старих могилах можна зустріти сучасні матеріали).

Наступна частина – це опис фасаду. Перш за все, слід вказати кількість поверхів та координаційні осі (кількість осей може відрізнятись в залежності від кількості ярусів; у випадку катакомб це завжди будуть багатовісні будівлі, у випадку каплиць – зазвичай це одно- або тривісні). Потім переходимо до опису деталей фасаду, зазначаючи його елементи, наприклад, лізени, пілястри, півколони, колони, стовпи. Досить часто можна зустріти композиційне продовження вертикальних перегородок, що, звичайно, варто вказати (напр., «над пілястрами та лінією даху знаходяться цоколі з розміщеними на них фігурами святих»). Зазначені вертикальні елементи можуть підтримувати розкріпований або неповний антаблемент. Також характерним елементом верхньої горизонтальної частини фасаду є карнизи.

В описі також необхідно вказати всі отвори, що є в споруді, починаючи від входу, характеризуючи їх форму та розташування. Вхідний отвір може бути простим, але також зі східчастим каркасом, з вушками і навіть з розширеною формою порталу або порталного будиночка, укладеного в колонах з фронтоном (щипцем) з акротеріями і волютами. Аналогічно описуємо форму та рами вікон (напр., «арковий отвір з обрамленнями в стилі едікул»). У випадку усипальниць та гробниць також слід надати інформацію про вентиляційні отвори.

Врешті, переходимо до основних деталей фасаду: розташованих на ньому написів або гербів. Нижче, за тією ж схемою, описуємо інші частини стін. Якщо в будівлі є купол або вежа, їх зовнішній вигляд слід описати у наступній графі.

Описавши зовнішню форму будівлі, можемо перейти до опису інтер'єру. Розпочинаємо від загального поділу, якщо такий існує (наприклад, неф, пресбітерій (вівтар) та бабінець). Потім описуємо кожну з цих частин, вказуючи кількість прольотів (якщо більше одного), вид склепіння (напр., бочкове, хрестове, зірчасте, купольне тощо) чи описуємо перекриття. Також вказуємо елементи, що розділяють інтер'єр, наприклад, пілястри/колони (вони вказують на кількість прольотів), а також зазначаємо елементи, які вони підтримують (розкріпований/неповний антаблемент). Якщо окремі частини споруди мають спільні елементи (напр., антаблемент, тип склепіння), то їх слід описувати разом. Далі переходимо до опису окремих архітектурних деталей (ті елементи, для яких створюємо окремі інвентарні картки, описувати не потрібно, однак про їх існування варто згадати). Обов'язково потрібно звернути увагу на тип підлогового покриття чи підлоги (напр., плити з пісковику, бетонна стяжка, керамічна плитка), а також, якщо такі є, на конструкцію сходів, що ведуть на емпору (напр., посадка/марш), матеріал та форму дверей/вікон. Також необхідно вказати про наявні декоративні та символічні елементи (напр., металеві хрести, флюгери, прапорці).

Пропонуємо наступний опис усипальниці складної форми: «Дворівнева усипальня, розташована у північно-західній частині кладовища, зведена на осі схід-захід, цегляна, потинькована, на високому кам'яному постаменті з вентиляційними отворами в бічних стінах. Споруда має прямокутну форму з вузьким пресбітерієм закритим напівкруглою апсидою, до якої з південної сторони добудована ризниця, а з північної – низька прибудова, що закриває вхід до крипти. Головна частина усипальниці вища за інші приміщення і накрита двосхилим дахом, пресбітерія накрита багатощипцевим дахом, а інші приміщення – односхилим дахом, тип покриття – черепиця. Тривісний одноповерховий фасад будівлі декорований тосканськими пілястрами на високих підставах, закритий трикутним фронтоном, на якому міститься барельєф герба Гоздава. На осі портал з вушками та з одностулковими дерев'яними дверима, над якими знаходиться овальне вікно. По боках містяться віконні отвори «гліф» закриті суцільною (або напівкруглою) аркою. Фронтон оздоблений цоколями із зображеннями скульптур та завершений чавунним хрестом. Решта фасадів є однакової форми стін, що й головна частина, декоровані тосканськими пілястрами розташованими попарно, між ними встановлені віконні отвори «гліф» з декорованими рамами. Стіни, окрім фасаду та прибудов, навколо оздоблені аркатурним фризом.

Однорівнева, двопролітна усипальня, перекрита бочковим склепінням з контрфорсами на опорах. Вівтарна частина вкрита конхою, а приміщення ризниць та бабинець – перекриттям. Підлогове покриття зроблене з керамічної плитки, прикрашеної квітковим декором. Вівтар різьблений, архітектурний з фігурою св. Барбари. Під кожним вікном кам'яна епітафія. У ризниці є вікно «гліф», що виходить всередину. У прибудові містяться круті п'ятирівневі сходи, що ведуть до крипти, розташованої під головною частиною усипальниці. У ній стоять п'ять трун, які розміщені на чавунних подвійних рейках, що пролягають по всій довжині крипти».

Один із ключових елементів є стан збереження споруди (**графа №18**). Заповнюючи її, слід звернути увагу на конструктивні та складові частини споруди, описати декор та меблі. Необхідно також зазначити наявність, наприклад, сталевих арматур або вторинних цегельних контрфорсів.

Як вже зазначалося, документація також повинна включати план об'єкта (горизонтальна проєкція контуру будівлі) (**графа №11 та додатки**). У давніших архітектурних картках цей елемент стосувався насамперед плану першого поверху та, при можливості, інших поверхів (у випадку світської архітектури). Проте тепер, дедалі частіше доповнюється і складається з детальніших архітектурних планів, проєкцій, а також креслень фасаду, стін тощо. Очевидно, що для збору таких детальних даних потрібен час, залучення більшої групи людей та відповідні навички. Якщо ж документування здійснюється, наприклад, з метою виконання подальших консерваційних робіт, то збір такої інформації обов'язковий. Натомість у випадку загальної

документації пам'яток та інвентаризації кладовища можна обмежитися лише планом першого поверху².

Існує чимало різних технік, які дозволяють вимірювати архітектуру. Класичним є «ручне» виготовлення документації у формі вимірювально-технічної інвентаризації. Інший метод – тахеометрія із застосуванням спеціалізованих оптичних далекомірів. Деякі пристрої дозволяють безпосередньо відтворювати результати вимірювань в електронній версії. Протягом останніх років популярності набувають техніки документування з використанням т.зв. хмари точок, які отримуються за допомогою лазерного сканування. У випадку підготовки комплексної документації останні два методи дозволяють значно пришвидшити роботу. Вони також дозволяють отримати кращу точність обмірів, але вимагають використання дорогого обладнання та хороших навичок під час підготовки самої документації (напр., правильний вибір точок сканування) і, перш за все, обробки отриманих даних. Для сканування архітектурних об'єктів невеликі портативні сканери не підходять.

Під час безпосередньої роботи на кладовищах зазвичай необхідно обмежитися класичним методом вимірювання. Його основні недоліки:

- » необхідно більше часу на виконання замірів
- » особи без відповідного досвіду можуть легко помилитися, а особливо при створенні детальних креслень.

Натомість найбільша перевага цього методу полягає у кращому пізнанні об'єкта, що важливо при створенні його опису.

Заміри проводяться за допомогою:

- » далекомір (лазерний або ультразвуковий, іл. 83.1). Професійні далекоміри мають вмонтовані камери, що особливо зручно при вимірюванні віддалених точок (напр., висоти об'єкта)
- » рулетка (іл. 83.3, слід купувати надійні, найвищого класу точності, бажано 5-метрові, сталеві, які мають одну шкалу вимірювання, адже при подвійних (одночасно в дюймах і сантиметрах, легко помилитися)
- » геодезична рулетка (іл. 83.2), бажано 30-метрова, сталева (її варто мати, на випадок, коли з якихось причин далекомір вийде з ладу).

Також можуть знадобитися такі прилади:

- » цифровий транспорир (іл. 83.6, для створення документації немає потреби використовувати теодоліти – іл. 83.9, це досить дорогі пристрої, які, крім вимірювання кутів, дозволяють, між іншим, розмічати прямі лінії, осі, обчислювати нахили; безсумнівно, їх використання дозволяє отримати дуже точний розрахунок висоти будівлі)

² Після рішення щодо консервації будівлі має бути створена її повна документація.

- » штатив для далекоміра
- » нотатник (формату А3 чи А4).

У пригоді також можуть стати будівельні шнурки або лінійки, які дозволяють розмічати прямі та кути, а також геодезичні стовпи.

Як виміряти будівлю? Найпростіший спосіб – це якомога точніше зафіксувати всі його елементи. Однак, для більшої точності необхідно встановити т.зв. горизонтальний рівень фундаменту, який необхідно встановити так, щоб жодна точка не була нижче цієї лінії. Він виконуватиме роль «контрольної точки» під час замірів. Вимірювання робимо по контурах стін на висоті прибл. 1 м від землі, хіба що у даній ситуації це неможливо, а тому необхідно знайти відповідну точку на іншій висоті. Заміри здійснюємо в такому порядку:

- » зовнішній розмір
- » внутрішній розмір
- » перевірка правильності записаних розмірів та їх уточнення.

Якщо можливо, то після створення проєкції, її варто звірити з фактичним станом.

Вимірювання починаємо з вибору чотирьох точок на фундаменті, які окреслюють форму будівлі (тобто по периметру будівлі позначаємо 4 точки, прямі між якими становитимуть прямий кут). Потім з точок основи методом прямокутних зсувів вимірюємо (як визначити прямий кут див. розділ, присвячений створенню план-схеми кладовища) характерні точки об'єкта (напр., кути, вигини стін або кути отворів) та всі елементи, які повинні бути включені на даному кресленні. У випадку невеликих об'єктів (або коли не маємо відповідного обладнання для визначення прямих кутів), які мають просту форму, чи коли потрібно отримати лише загальні контури стін споруди – достатньо зробити заміри окремої стіни. За цих обставин спочатку необхідно виміряти загальну довжину відрізка (напр., бокову стіну), а потім визначаємо конкретні розміри вхідних та віконних отворів, вигинів тощо. Не варто визначати загальну довжину стіни як суму довжин всі елементів. Закладаємо, що під час створення спрощеної документації можна відмовитися від плану інших поверхів, проєкцій та креслень фасаду. На плані зазначаємо тільки виміряні елементи.

Спрощений план поверху споруди слід складати в масштабі 1:100, 1:200 або 1:400 (у випадку невеликих об'єктів можна використовувати масштаб 1:20, 1:50). Місця численних вигинів, які погано видно на кресленні, можна додатково зазначити в іншому масштабі (навіть 1:1).

Створюючи проєкцію споруди, слід враховувати різницю у товщині стін та ширині отворів (такі заміри проводяться шляхом вимірювання товщини стін біля віконних або вхідних отворів), сходів (їх напрямок) та інших елементів. Окреме питання – вимірювання розмірів приміщень всередині будівлі. Для виконання спрощеного креслення, достатньо виміряти окремі стіни будівлі.

Навіть якщо заміри зроблені досить точно, все одно існує велика ймовірність похибри під час вимірювання. Цей метод працює лише для визначення загального плану приміщення, а його єдина перевага – це швидкість. Виконання детальної горизонтальної проєкції поверху засноване на принципі визначення і вимірювання трикутників, на які ділиться приміщення з метою виконання замірів (трикутник – це єдина фігура, яку можна безпомилково зобразити на проєкції об'єкта). Слід пам'ятати, що такі вимірювання забирають багато часу, а їх правильне проведення вимагає відповідних знань, досвіду та вимірювального обладнання³. Їх виконують у масштабі 1:20 або 1:50. Окрім горизонтальної проєкції кожного поверху також виконують орієнтовний ескіз, малюнки вертикальних перетинів, а також зображення сходів, малюнки фасаду, креслення деталей, наприклад, поперечний переріз ребра. Усі намальовані елементи необхідно деталізувати (вказати розміри).

На кресленні, що показує спрощену проєкцію об'єкта, стіни мають зазначитися згідно з правилами графічного маркування будівельних матеріалів, визначеними стандартами архітектурно-будівельного креслення. Пам'ятайте про правильне маркування віконних отворів (на спрощеному плані не потрібно вказувати напрямки відкриття). В інтер'єрі необхідно позначити типи склепінь, а у випадку перекриттів – осі балок з окремими в'язками. Також потрібно вказувати цільове призначення приміщень, якщо це не виникає з їх планування (до прикладу, у випадку з пресвітерієм чи нефом це не має сенсу). Разом з кресленням слід вказати висоту будівлі (до гребеня даху або карниза, а в ідеалі – обидва значення; вважається, що висота будівлі вимірюється від порога головного входу) або її окремих частин. У плані елементи сталого обладнання (напр., батареї) не зазначаються. На ньому потрібно вказати лінійну шкалу та вказівник півночі.

Виконуючи документацію, необхідно відтворити реальний стан будівлі, а отже й пізніше прибудовані об'єкти, а не тільки головну частину споруди. На практиці, якщо вміємо їх розрізнити, то кожен з цих елементів варто наносити на окремих шарах (це при умові, що креслення зроблено в проєкції

³ Більше на тему правил оформлення повної архітектурно-будівельної інвентаризації українською мовою можна знайти у: Радченко А. О., *Архітектурно-будівельне креслення будинку*, Харків 2012; а польською мовою: Przewłocki 2002, s. 251-281; Brykowska 2003; Miśniakiewicz, Skowroński 2006, s. 9-59. Під час оформлення документації для потреб польських інституцій слід дотримуватися принципів графічного маркування та інших вимог, викладених у стандартах архітектурно-будівельного креслення (Графічні позначення на архітектурно-будівельних кресленнях. Стандарт PN-70/B-01025 замінений на Стандарти PN-EN ISO 4157-1: 2001, PN-EN ISO 4157-2: 2001, PN-B-01025: 2004; Будівельний креслення. Принципи визначення розмірів в архітектурно-будівельних кресленнях Стандарт PN-B-01029: 2000; Графічні позначення будівельних матеріалів Стандарт PN-B-01030: 2000 р-ніше PN-70/B-01030).

2D (CAD - Система автоматизованого проектування і креслення) або іншій програмі, що дозволяє працювати з шарами).

Заміри краще робити у групі по три особи: один наносить об'єкт на план, а інші роблять заміри. У польових умовах зручно малювати на міліметрових аркушах формату А3, або ж, якщо можливо, відразу в програмі (напр., AutoCAD), використовуючи для цього технічні засоби (напр., геодезичний планшет). Зверніть увагу, що кінцевий план повинен бути представлений без міліметрового кроку.

Локалізацію споруди обов'язково треба позначити на плані кладовища.

9. Що робити з виконаною документацією?

Ще одне важливе питання – що робити з виконаною документацією? Значна частина таких документів зберігається в Міністерстві культури та національної спадщини РП, але з юридичних причин (авторське право) вони недоступні. Однак, з метою систематизації даних копію документації все ж слід надсилати до Міністерства. У наш час саме на виконавцях документації лежить тягар її розповсюдження. Це можна робити як за допомогою друкованих каталогів, так і поширюючи в Інтернеті (іл. 84). Перший варіант доволі дорогий та трудомісткий, а розповсюдження каталогів має обмежений характер. Набагато ефективніше публікувати результати досліджень в Інтернеті. В основному, цей варіант може мати подвійний характер, подібно до видання публікації, тільки у цифровому форматі (до прикладу, PDF). Недоліком цього методу є обмежені можливості пошуку та, перш за все, відсутність можливостей перехресних запитів (напр., пошук усіх надгробків, створених між 1800 р. і 1850 р. з інскрипцією, написаною латиною). Другий варіант – це каталог у формі бази даних, в якому, поєднуючи різні типи критеріїв пошуку, досить зручно шукати інформацію. Зараз він видається найбільш відповідною формою, однак його недоліком є сильна залежність від розвитку технологій. Тобто через кілька років результати вашої роботи можуть бути просто недоступними. Тому доцільно завжди робити їх цифрову копію і за попередньою згодою передавати установам, які займаються документуванням культурної спадщини на даній території. Це може бути Департамент у справах культурної спадщини за кордоном і військових втрат Міністерства культури та національної спадщини РП, Інститут «ПОЛОНІКА» або інші державні установи.

10. Каталог полоніків

З 2021 року Інститут «ПОЛОНІКА» створює Інтернет-ресурс, частиною якого буде каталог кладовищ та надгробків, розташованих за межами країни.

Ідентифікатор 111
інформація на temat cmentarza

Nagrobek Ksawerego Marszyckiego

Cmentarz: Bajtowa (Szechenyi nagrobniak)
Miejscowość: Kijów, obwód kijowski, Україна

Ідентифікатор надгробка: 111/1010
Час поховання: ок. 1855-1860
Виміри: 281 x 86 x 84 cm
Додаткові виміри: фігура ангела - wys. 114, szer. 41, gł. 54
Матеріал: piaskowiec

Osoby pochowane: Ksawery Marszycki

Biogramy osób pochowanych: urodzony w 1789 r., w 1807 r. rozpoczął karierę przy boku hr. Samoëłowa naczelnika milicji guberni kijowskiej. Po odbyciu służby w 1812 r. osiada w rodzinnym majątku, a następnie przeniósł się na parę lat do Kriemienka, przez parę lat przebywał w rodzinnym majątku i przenosił się do Kijowa, gdzie został kuratorem gimnazjum i radcą stanu.

Inskrypcje: Tu leży zwłoki / KSAWEREGO MARSZYCKIEGO / Żył lat 67 / umarł dnia 19 Lutego / 1855 roku / żona i dzieci proszą / przedchodnia / o Anioł Pański //

Opis: miejsce pochówku oznaczone figurą anioła na dwustopniowym cokole i podstawie. Kłęczący anioł na własnej podstawie, ze skrzyłowanymi skłoni trzyma krzyż. Długie włosy, pierwowzór ze sztytłami. Pierwszy stopień cokołu ujęty kamieniem łobżęskim. Drugi stopień cokołu nakryty profilowaną płytą z akrotonami i szczytkami. Od frontu w tympanonie wieniec opłociny wstęgami. Od frontu wieniec kwiatowy przepasany wstęgą wypukłorzeźbiarą. Ponad inskrypcją ryta ujęta otworczony pochodziński.

Stan zachowania: słytki



Słowa kluczowe: figura

Data wykonania dokumentacji: 19-09-2021

Karta założona przez: Chudzińska Michałina

Modyfikacja / opracowanie / zatwierdzenie karty: Gutowski Bartłomiej



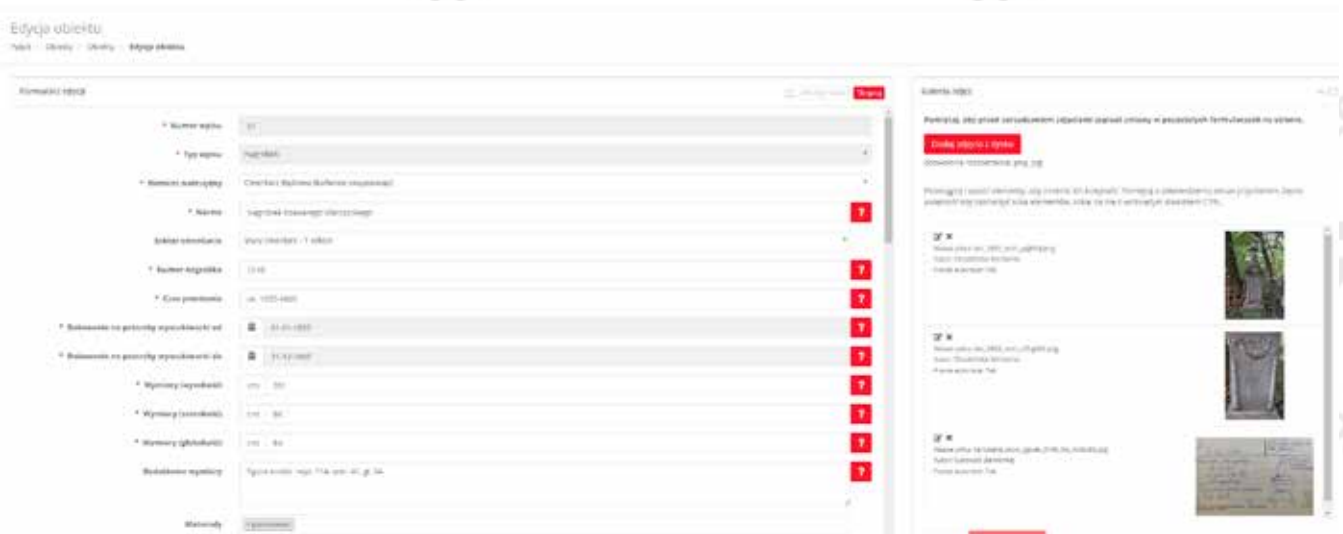

У підсумку каталог міститиме результати всіх документаційних робіт, які знаходяться на ресурсах державних установ, громадських організацій та приватних осіб. Інформація, представлена в каталозі, як правило, відповідає пунктам, що містяться в інвентаризаційних аркушах (див. частину 2.5), є пристосована до специфіки кожного конкретного кладовища та Інтернет бази даних. Перед початком введення даних користувачі пройдуть детальне навчання та отримають інструкції. Кожне поле також міститиме підказки, що дозволить швидко розв'язувати проблеми. У складних ситуаціях буде змога проконсультуватися з редакторами каталогу.

З 2022 року всі організації, які здійснюватимуть документаційну роботу на кладовищах в рамках програм Міністра культури та національної спадщини РП, будуть зобов'язані публікувати результати своєї роботи на цьому вебсайті, оприлюднення яких відбуватиметься після затвердження адміністратором.

У каталозі міститиметься інформація про:

- » тип об'єкта (цвинтар, надгробок, архітектурний об'єкт, кладовище/військове кладовище)
- » ідентифікацію похованої особи (ім'я, прізвище, рік народження, рік смерті, посада, професія)
- » розташування надгробка (країна, область, місто, цвинтар, геолокаційні дані)
- » опис історичного об'єкта (матеріал, автор, час створення, зміст напису, інвентарний опис, стан збереженості)
- » додаткові матеріали: фотографії, плани тощо.

Крім того, керівники проекту матимуть змогу вказувати об'єкти, які, на їхню думку, необхідно відреставрувати або мають особливе значення для польської культурної спадщини.

Користувач матиме можливість багатofункціонального пошуку інформації як у випадку похованих осіб, так і щодо збережених надгробків, усипальниць, цвинтарів, каплиць та інших об'єктів.

Wyniki wyszukiwania

Ilość wyników: 633 Pokaż ilość wyników: 6 24 72



Nagrobek
Nagrobek Marii Burkat
Cmentarz Bajkowa
(Байкове кладовище)



Nagrobek
Nagrobek Ludwiki Sokołowskiej
Cmentarz Bajkowa
(Байкове кладовище)



Nagrobek
Nagrobek Heleny Świejkowskiej
Cmentarz Bajkowa
(Байкове кладовище)



Nagrobek
Nagrobek Ksawerego Marszyskiego
Cmentarz Bajkowa
(Байкове кладовище)



Nagrobek
Nagrobek Cecylii Biron
Cmentarz Bajkowa
(Байкове кладовище)



Nagrobek
Nagrobek Cecylii Wisznickiej
Cmentarz Bajkowa
(Байкове кладовище)



3 4 5 **6** 7 8 9

Розширений пошук даних у майбутньому буде доступний для авторизованих користувачів – редакторів вебсайтів та науковців. Вибір функції пошуку буде доступний у загальній версії (включаючи можливість пошуку даних похованих осіб).

Результати мають бути доступні як у текстовому вигляді, так і відображатимуться на карті. У випадку надгробків база даних вказуватиме на місце розташування (на основі геолокаційних даних) окремих об'єктів. Дана інформація буде з'являтися в міру її заповнення.

Бібліографія

- I-III Zjazd – I-III Zjazd Konserwatorski – Halin. *Ochrona zabytkowych cmentarzy*, Warszawa 1980–1983 (mpis NID).
- IV Zjazd – IV Zjazd Konserwatorski – Halin. *Ochrona zabytkowych cmentarzy*, Warszawa 1984 (mpis NID).
- V Zjazd – *Ochrona zabytkowych cmentarzy. Zjazd konserwatorski – Halin V*, Warszawa 1985 (mpis NID).
- Affek-Bujalska 1994 – B. Affek-Bujalska, *Podstawy prawne ochrony cmentarzy*, [w:] *Ochrona cmentarzy zabytkowych. Materiały szkoleniowe pracowników Państwowej Służby Ochrony Zabytków oraz materiały z konferencji Organizacja lapidariów cmentarnych Żagań-Koźuchów 20–23 czerwca 1993*, red. W. Puget, Warszawa 1994, s. 27–32.
- Bajsarowicz, Morawiecki 1999–2004 – *Inscriptiones funebres in confinio Poloniae et Ucrainae repertae. Inskrypcje nagrobne pogranicza polsko-ukraińskiego*, oprac. J. Bajsarowicz, L. Morawiecki, Rzeszów 1999–2004.
- Bania, Olszewski 1989 – Z. Bania, A.K. Olszewski, *Klasyfikacja i typologia nagrobków*, Warszawa 1989 (mpis NID).
- Basista, Nowakowski, Pencakowski, Schubert, Tołłoczko 1986 – A. Basista, A. Nowakowski, P. Pencakowski, J. Schubert, Z. Tołłoczko, *Analiza i systematyka architektury grobów cmentarnych*, „Teka Komisji Urbanistyki i Architektury” 1986, t. 20, s. 91–100.
- Basista, Nowakowski, Pencakowski, Schubert, Tołłoczko 1987 – A. Basista, A. Nowakowski, P. Pencakowski, J. Schubert, Z. Tołłoczko, *Analiza grobów cmentarza Rakowickiego w Krakowie*, „Teka Komisji Urbanistyki i Architektury” 1987, t. 21, s. 103–112.
- Betlej 2012 – A. Betlej, *Badania nad dziedzictwem artystycznym ziem wschodnich Rzeczypospolitej (po r. 1945)*, „Rocznik Historii Sztuki” 2012, t. 37, s. 83–91.

- Białostocki 1982 – J. Białostocki, *Drzwi śmierci – antyczny symbol grobowy i jego tradycja*, w: J. Białostocki, *Symbole i obrazy w świecie sztuki*, t. 1, Warszawa 1982, s. 158–186.
- Biernat, Górzyński 1999 – *Polacy pochowani na cmentarzu Montmartre oraz Saint-Vincent i Batignolles w Paryżu*, red. A. Biernat, S. Górzyński, Warszawa 1999.
- Biernat, Górzyński 2021
- Biernatowie 1980 – A. i B. Biernatowie, *Cmentarz powązkowski w Warszawie. Materiały inwentaryzacyjne*, t. 1, Warszawa 1980.
- Boniecki 1899–1913 – A. Boniecki, *Herbarz polski: wiadomości historyczno-genealogiczne o rodach szlacheckich*, t. 1–16, Warszawa 1899–1913.
- Brykowska 2003 – Brykowska M., *Metody pomiarów i badań zabytków architektury*, Warszawa 2003.
- Brykowski, Czerniawska, Jaroszewicz 1996 – R. Brykowski, T. Czerniawska, A. Jaroszewicz, *Rzymsko-katolicki cmentarz kalwaryjski w Mińsku na Białorusi*, Warszawa 1996 (Suplement: Warszawa 2000).
- Chrząński 1909 – *Tablica odmian herbowych Chrząńskiego*, wyd. J. Ostrowski, Warszawa 1909.
- Chudzio, Solarz 2020 – H. Chudzio, M. Solarz, *Zmarli Polacy w drodze do Ojczyzny. Polskie cmentarze w Afryce*, Kraków 2020.
- Chytry 2013 – Czesław Chytry, *Polski cmentarz w Równem*, Janów Lubelski 2013.
- Cmentarz Bernardyński – *Cmentarz Bernardyński w Wilnie 1810–2010*, Wilno 2013.
- Corpus 1975 – *Corpus inscriptionum Poloniae*. t. 1, *Województwo kieleckie*, z. 1, *Miasto Kielce i powiat kielecki*, wstęp i komentarz B. Trelińska, red. J. Szymański, Kielce 1975.
- Cynka, Kłonecki 1989 – M. Cynka, F. Kłonecki, *A i Ω*, w: *Encyklopedia katolicka KUL*, t. 1, Lublin 1989, szp. 1–2.
- Czyż 2010 – A.S. Czyż, *Klasycyzm na cmentarzach Tarnopolszczyzny*, w: *Sztuka cmentarzy XIX i XX wieku*, red. A.S. Czyż, B. Gutowski, Warszawa 2010, s. 83–98.
- Czyż 2017 – A.S. Czyż, *Klasycystyczne nagrobki na cmentarzach dawnego powiatu tarnopolskiego*, w: *Cmentarze dawnego powiatu tarnopolskiego. Kaplice, grobowce i nagrobki z inskrypcjami zapisanymi w alfabecie łacińskim (1800–1945)*, red. A.S. Czyż, B. Gutowski, t. 1, Warszawa 2017, s. 99–136.
- Czyż, Gutowski 2008a – A.S. Czyż, B. Gutowski, *Nekropolie kresowe. Skrypt dla inwentaryzatorów zabytkowych cmentarzy dawnych Kresów Wschodnich*, Warszawa 2008.
- Czyż, Gutowski 2008b – A.S. Czyż, B. Gutowski, *Prace inwentaryzacyjne na cmentarzach Kresów Wschodnich – założenia metodologiczne*, „Ochrona Zabytków” 2008, nr 1, t. 61, s. 21–30.
- Czyż, Gutowski 2009 – A.S. Czyż, B. Gutowski, *Cmentarz miejski w Buczaczu*, Warszawa 2009.

- Czyż, Gutowski 2013 – A.S. Czyż, B. Gutowski, *Wielokulturowa Rossa – problematyka i perspektywy badawcze*, w: *Stan badań nad wielokulturowym dziedzictwem dawnej Rzeczypospolitej*, red. W. Walczak, Ł. Łopatecki, t. 5, Białystok 2013, s. 415–428.
- Czyż, Gutowski 2016 – *Cmentarze dawnego powiatu zaleszczyckiego. Kaplice, grobowce i nagrobki z inskrypcjami zapisanymi w alfabecie łacińskim (1790–1945)*, red. A.S. Czyż, B. Gutowski, Warszawa 2016.
- Czyż, Gutowski 2017–2019 – *Cmentarze dawnego powiatu tarnopolskiego. Kaplice, grobowce i nagrobki z inskrypcjami zapisanymi w alfabecie łacińskim (1800–1945)*, red. A.S. Czyż, B. Gutowski, t. 1–2, Warszawa 2017- Kraków 2019.
- Czyż, Gutowski 2019 – *Cmentarz Na Rossie w Wilnie. Historia, sztuka, przyroda*, red. A.S. Czyż, B. Gutowski, Warszawa 2019.
- Czyż, Gutowski, Janowczyk 2004 – A.S. Czyż, B. Gutowski, P. Janowczyk, *Cmentarze powiatu borszczowskiego*, Warszawa 2004.
- Czyż, Gutowski, Skrodzka, Vyšata, Zdzieborska 2007 – A.S. Czyż, B. Gutowski, A. Skrodzka, K. Vyšata, A. Zdzieborska, *Cmentarze powiatu czortkowskiego*, Warszawa 2008.
- Dacka-Górzyńska, Górzyński, Ugniewski 2008 – I.M. Dacka-Górzyńska, S. Górzyński, P. Ugniewski, *Polacy pochowani na cmentarzu w Montrésor*, Warszawa 2008.
- Dacka-Górzyńska, Górzyński 2012 – I.M. Dacka-Górzyńska, S. Górzyński, *Polacy pochowani na cmentarzach Nicei i Mentony*, Warszawa 2012.
- DeBartolo Carmack 2002 – S. DeBartolo Carmack, *Your Guide to Cemetery Research*, Cincinnati 2002.
- Dolatowski, Senet 2020 – J. Dolatowski, W. Senet, *Dendrologia*, Warszawa 2020.
- Dominikowski 2004 – J. Dominikowski, *Nekropolia Łodzi Wielkoprzemysłowej. Cmentarz Stary przy ulicy ogrodowej – dzieje i sztuka 1854–1945*, Łódź 2004.
- Drelicharz 2004 – *Inskrypcje polskich grobów na cmentarzach Podola*, red. W. Drelicharz, t. 1, Kraków 2004.
- Gajl 2003 – T. Gajl, *Polskie rody szlacheckie i ich herby*, Białystok 2003.
- Godet 1997 – J.-D. Godet, *Drzewa i krzewy – rozpoznawanie gatunków*, tłum. A. i S. Kłosowscy, Warszawa 1997.
- Godet 2002 – J.-D. Godet, *Przewodnik do rozpoznawania drzew i krzewów*, tłum. H. Terpińska-Ostrowska, Warszawa [2002].
- Goffinet 2013 – P. Goffinet, *Mapping & Documenting Cemeteries*, Lexington 2007 (drugie wydanie 2013).
- Grodziska 1995 – K. Grodziska, *Polskie groby na cmentarzach Londynu*, t. 1, Kraków 1995.
- Grodziska 2001 – K. Grodziska, *Polskie groby na cmentarzach Londynu*, t. 2, Kraków 2001.

- Grodziska 2004 – K. Grodziska, *Polskie groby na cmentarzach północnej Walii*, Kraków 2004.
- Grodziska 2007 – Karolina Grodziska, Andrzej Suchcitz, „Zostanie po nich nikły ślad...”. *Polskie groby na cmentarzach w Laxton Hall, Pitsford Hall, Fawley Court i Henley-on-Thames*, Kraków 2007.
- Grodziska 2011 – K. Grodziska, *O niełatwej sztuce opisywania cmentarzy*, 2011, s. 300-331.
- Hauser 1998 – Z. Hauser, *Podróże po cmentarzach Ukrainy – dawnej Małopolski Wschodniej*, t. 1, *Województwo stanisławowskie*, Kraków 1998.
- Hauser 2006 – Z. Hauser, *Podróże po cmentarzach Ukrainy – dawnej Małopolski Wschodniej*, t. 2, *Województwo tarnopolskie*, Kraków 2006.
- Hefner 1863 – O.T. von Hefner, *Neues Wappenbuch des blühenden Adels im Königreiche Galizien*, München 1863.
- Inskrypcje 1986-1994 – *Inskrypcje grobów polskich w Paryżu*, Warszawa 1986, 1991, 1992, 1994.
- Keister 2004 – D. Keister, *Stories in Stone. A Field Guide to Cemetery Symbolism and Iconography*, Salt Lake City 2004.
- Klimowicz, Sygowski, Tarajko, Trzciński 2018 – T. Klimowicz, P. Sygowski, M. Tarajko, A. Trzciński, *Ogrody pamięci. Cmentarze żydowskie*, Lublin 2018.
- Kobielus 2000 – S. Kobielus, *Krzyż Chrystusa. Od znaku i figury do symbolu i metafory*, Warszawa 2000.
- Kobielus 2012 – S. Kobielus, *Lapidarium christianum. Symbolika drogich kamieni: wczesne chrześcijaństwo i średniowiecze*, Kraków 2012.
- Kopeć 2000 – J. Kopeć, *Karawaka*, w: *Encyklopedia katolicka KUL*, t. 8, Lublin 2000, szp. 779.
- Kosiński 2012 – W. Kosiński, *Geodezja*, Warszawa 2012.
- Kozłowski, Żaba, Fediuk 1986 – K. Kozłowski, J. Żaba, F. Fediuk, *Petrologia skał metamorficznych*, Katowice 1986.
- Kukia 2015 – Kukia. Zapomniane dziedzictwo polskie w Gruzji, red. O. Solarz, Nowica 2015.
- Kupiszak 2020 – K. Kupiszak, *Kamienie budowlane w Polsce*, portal Państwowego Instytutu Geologicznego, <http://kamienie-budowlane.pgi.gov.pl/index.php?show=4> [dostęp 4 X 2020].
- Kurczyński 2014 – Z. Kurczyński, *Fotogrametria*, Warszawa 2014.
- Lewkowska, Lewkowski, Walczak 2000 – A. Lewkowska, J. Lewkowski, W. Walczak, *Zabytkowe cmentarze na Kresach Wschodnich Drugiej Rzeczypospolitej. Województwo Polesskie na obszarze Republiki Białoruś*, Warszawa 2000.
- Lewkowska, Lewkowski, Walczak 2007 – A. Lewkowska, J. Lewkowski, W. Walczak, *Zabytkowe cmentarze na Kresach Wschodnich Drugiej Rzeczypospolitej. Województwo wileńskie na obszarze republiki Białorusi*, Warszawa 2007.

- Lewkowska, Lewkowski, Walczak 2008 – A. Lewkowska, J. Lewkowski, W. Walczak, *Województwo nowogrodzkie*, Warszawa 2008.
- Łydka 1985 – K. Łydka, *Petrologia skał osadowych*, Warszawa 1985.
- Maczubski 1989 – T. Maczubski, *Zasady inwentaryzacji krajoznawczej cmentarzy*, Warszawa 1989.
- Majerowicz, Wierzchołowski 1990 – A. Majerowicz, B. Wierzchołowski, *Petrologia skał magmowych*, Warszawa 1990.
- Marcisz, Rudka 1999 – B. Marcisz, Sz. Rudka, *Krzemieńskie nekropolie. Cmentarz Polski oraz polskie zabytki sztuki nagrobnej w Krzemieńcu*, Warszawa 1999.
- Mikołajczyk 2017 – J. Mikołajczyk, *Ochrona grobów i cmentarzy wojennych w Polsce*, Kraków 2017.
- Miśniakiewicz, Skowroński 2006 – Miśniakiewicz E., Skowroński W., *Rysunek techniczny budowlany*, Warszawa 2006.
- Miziołek 1994 – J. Miziołek, *Obeliski Rzymu i Krakowa w 2 połowie XVI w.*, „Barok” 1994, nr 2, r. 1, s. 153–176.
- Niesiecki 1839–1842 – *Herbarz polski Kaspra Niesieckiego powiększony dodatkami z późniejszych autorów, rękopisów, dowodów urzędowych i wydany przez Jana Nep. Bobrowicza*, t. 1–10, Lipsk 1839–1842.
- Ostrowski 1897 – J. Ostrowski, *Księga herbowa rodów polskich*, Warszawa 1897.
- Pałasz-Rutkowska 2010 – *W poszukiwaniu polskich grobów w Japonii*, red. Naukowa Ewa Pałasz-Rutkowska, Warszawa 2010.
- Patlewicz, Tomczyk 2017 – B. Patlewicz, R. Tomczyk, *Cmentarz Janowski we Lwowie. Polskie dziedzictwo narodowe*, Szczecin 2017.
- Przewłocki 2004 – S. Przewłocki, *Geodezja dla kierunków niegeodezyjnych*, Warszawa 2004.
- Roguski 2000 – P. Roguski, *Cmentarz Polski w Dreźnie. Pomniki i groby polskie na starym cmentarzu katolickim (Alter Katholischer Friedhof) w Dreźnie*, Katowice 2000.
- Rudkowski 1999 – *Cmentarz polski w Żytomierzu. Materiały inwentaryzacyjne wykonane przez Katedrę Architektury i Ochrony Budowli Zabytkowych Politechniki Świętokrzyskiej*, opr. Rudkowski T. M., Warszawa 1999.
- Ryka, Maliszewska 1991 – W. Ryka, A. Maliszewska, *Słownik petrograficzny*, Warszawa 1991.
- Sakwa 1974 – W. Sakwa, *Żeliwo*, Katowice 1974.
- Sejda 1932 – K. Sejda, *Ordery, odznaczenia i medale Rzeczypospolitej Polskiej*, Warszawa 1932.
- Skłodowski 2013 – J. Skłodowski, *Cmentarze na Żmudzi. Polskie ślady przeszłości obojga narodów*, Warszawa 2013.
- Sinder 2017 – T. Sinder, *Understanding cemetery symbols. A Field Guide for Historic Graveyards*, [bmw] 2017.

- Skowronek 1986 – *Cmentarz Polski w Montmorency*, oprac. J. Skowronek, Warszawa 1986.
- Skrzypczak, Skrzypczak 2010 – *Polski cmentarz w Zbarażu. Inskrypcje nagrobne*, red. Alina Skrzypczak, Ireneusz Skrzypczak, Rzeszów 2010.
- Słownik 1997 – *Słownik terminologiczny sztuk pięknych. Wydanie drugie poprawione*, Warszawa 1997.
- Sopniewska 2012 – N. Sopniewska Natalia, *Motyw płaczki w dziewiętnastowiecznej rzeźbie powązkowskiej*, „Artifex” 2012, nr 14, s. 22–29.
- Stela – W. Stela, *Polskie ordery i odznaczenia*, t. 1–4, Warszawa 2010–2015.
- Sulik 2006 – A.F. Sulik, *Cmentarz Polski w Kowlu. Część dwuwyznaniowego cmentarza rzymskokatolickiego i prawosławnego*, Poznań 2006.
- Śladecki 1993 – D. Śladecki, *Cmentarze na Białorusi. Stan zachowania i inwentaryzacja*, w: *Ochrona wspólnego dziedzictwa kulturowego*, pod red. J. Kowalczyka, Warszawa 1993, s. 194–214.
- Śladecki 2000 – D. Śladecki, *Zagadnienie inwentaryzacji cmentarzy jednowyznaniowych i wielowyznaniowych na Białorusi i Ukrainie*, w: *Sztuka ziem wschodnich Rzeczypospolitej XVI–XVII w.*, red. J. Lileyko, Lublin 2000, s. 701–712.
- Vyšata 2005 – K. Vyšata, *Motyw anioła w rzeźbie nagrobnej cmentarza powązkowskiego*, „Artifex” 2005, nr 7, s. 25–28.
- Wiraszka 2018 – M. Wiraszka, *Kaplice i mauzolea na cmentarzach Warszawy w XIX i pierwszej połowie XX wieku, t. 1, Dzieła i ich twórcy*, Warszawa 2018.
- Wiszniewska 2009 – J.B. Wiszniewska, *Anortozyt – kamień nie tylko księżycowy*, „Nowy Kamieniarz” 2009, nr 47, s. 82–88.
- Zaworonko-Olejniczak, Szkopek 2016 – H. Zaworonko-Olejniczak, M. Szkopek, *Cmentarze Paryskie Bagneux i Saint-Ouen*, Poznań 2016.
- Ziemnicki 1970 – S. Ziemnicki, *Melioracje rolne i elementy miernictwa*, Warszawa 1976.
- Zinkow 2009 – L. Zinkow, *Imhotep i pawie pióra. Z dziejów inspiracji egipskich w architekturze polskiej*, Kraków 2009.
- Żychliński 1879–1908 – T. Żychliński, *Złota księga szlachty polskiej*, t. 1–31, Poznań 1879–1908.
- NID (Narodowy Instytut Dziedzictwa – Національний інститут спадщини) – instrukcji та інвентарні картки з можливістю редагування
- https://www.nid.pl/pl/Dla_specjalistow/Badania_i_dokumentacja/zabytki-nieruchome/instrukcje-wytyczne-zalecenia/index.php?sphrase_id=69171
- https://www.nid.pl/pl/Dla_specjalistow/Badania_i_dokumentacja/zabytki-ruchome/instrukcje-wytyczne-zalecenia/

Додатки

Волонтерство та зразки типових документів,
що ґрунтуються на основі чинного польського
законодавства

1. Питання волонтерської діяльності в першу чергу регулюються Законом РП «Про громадську діяльність та волонтерську роботу» від 24 квітня 2003 р. (Законодавчий журнал 2003, №96, п. 873, зі змінами та доповненнями).
2. Залучаючи до роботи волонтерок/волонтерів організатор повинен укласти з ними договір про співпрацю. Якщо робота волонтера триває менш як 30 днів, то така угода не мусить укладатися в письмовій формі (якщо іншого не вимагає волонтерка/волонтер), але для уникнення непорозумінь у майбутньому все ж краще, щоб вона була у письмовому вигляді. Період 30 днів означає не 30 днів виконання робіт, а весь період – від моменту підписання і до моменту завершення дії договору про співпрацю.
3. Угода про надання волонтерської допомоги створює між її сторонами цивільно-правові відносини, а це означає, що після її укладення сторони повинні дотримуватися принципів, передбачених чинним законодавством, зокрема Цивільним кодексом та вже згаданим Законом РП «Про громадську діяльність та волонтерську роботу».
4. З метою захисту авторських прав та персональних даних, організатор повинен укласти з волонтерками/волонтерами договір про передачу прав на використання результатів їх роботи (наприклад, публікація в онлайн каталозі) та отримати згоду на обробку персональних даних (використання фотографій із їх зображенням) для інформаційно-промоційної

компанії проєкту. Ці документи повинні бути у письмовій формі. Оскільки організатор надаватиме доступ до цих даних третім особам, тому у договорах слід передбачити положення, що дозволяють публікувати матеріали створені цими організаціями (зразки типових договорів нижче).

5. Згідно з укладеним договором організатор зобов'язаний повідомити другу сторону про техніку безпеки та гігієну праці під час виконання робіт, що не є рівнозначне навчання з питань охорони праці (це стосується лише найманих працівників). Тобто необхідно провести інструктаж, наприклад, з правил виконання робіт на кладовищах, про методи реагування в критичних ситуаціях та принципи виклику екстрених служб тощо. Перелік загроз описано на 138 сторінці цього посібника. Якщо ж робота волонтера передбачає його перебування в офісі організації, тоді також необхідно поінформувати про шляхи евакуації та інші загрози.
6. Під час роботи на кладовищах організатор зобов'язаний надати волонтерці/волонтеру засоби індивідуального захисту (напр., рукавички). Для виконання звичайних документальних робіт захисний костюм надавати необов'язково. Однак, якщо роботи включатимуть в себе, наприклад, очищення надгробків, це може бути необхідністю. Під час роботи на кладовищах добре мати засоби захисту, які захищатимуть, наприклад, від кущів або отруйних рослин.
7. Відповідно до ст. 46 Закону РП «Про громадську діяльність та волонтерську роботу», «під час надання послуг, зазначених у ст. 42, та на підставі окремих положень, з урахуванням п. 3, волонтер має право на страхування від нещасних випадків». Якщо волонтерство триватиме менше ніж 30 днів, то організатор зобов'язаний застрахувати волонтерку/волонтера від нещасних випадків. Організатора від цього обов'язку не звільняє навіть те, що в цей час волонтерка/волонтер може мати іншу страховку від наслідків нещасного випадку. Якщо ж понад 30 днів, то принципи страхування регулює т.зв. «малий закон про нещасні випадки» (Закон РП «Про положення щодо нещасних випадків або професійних захворювань, що виникли за особливих обставин»), згідно з яким цей обов'язок лежить на державі. Формально немає обов'язку страхувати від наслідків нещасного випадку під час виконання робіт за кордоном (за винятком місць, де відбувається військовий конфлікт чи стихійне лихо). Однак краще, щоб учасники мали таку страховку, це дозволить уникнути можливих претензій, якщо нещасний випадок все ж матиме місце. Страхування не повинно охоплювати весь час дії договору, а лише фактичний період виконання волонтерками/волонтерами повірених їм завдань (тобто під час експедиції).
8. У випадку поїздки за кордон, особливо до країн за межами ЄС (в ЄС учасники повинні мати Європейську карту медичного страхування – англ. EVAK,

пол. ЕКУЗ), варто придбати страховий поліс, який покриватиме витрати на лікування, медичну евакуацію, порятунок і т.д. Це правило не впливає безпосередньо з нормативних актів, але на практиці саме організатор несе відповідальність за витрати на таке лікування, а тому за відсутності страхування волонтерка/волонтер може вимагати їх відшкодування.

9. Окремим питанням є придбання поліса цивільного страхування, тобто страхування цивільної відповідальності за заподіяну шкоду. У випадку волонтерської діяльності – це збитки, завдані волонтеркою/волонтером під час виконання повірених їм завдань. Наявність поліса цивільно-правової відповідальності не передбачено законом (крім випадків, коли волонтерська діяльність здійснюється в установі, де працівники зобов'язані мати відповідне страхування). Приймаючи рішення про страхування волонтерки/волонтера, слід пам'ятати, що відповідно до Цивільного кодексу РП (ст. 429) кінцевий бенефіціар, тобто організатор, може нести відповідальність за збитки, заподіяні третіми особами. Це стосується випадків, коли існує прямий взаємозв'язок між дорученими завданнями та збитками (напр., волонтерка/волонтер під час чищення надгробка спричинили його пошкодження). Натомість якщо настання шкоди відбулося протягом строку дії договору, але вона не пов'язана з дорученими волонтеру завданнями, то ця норма не застосовується (наприклад, під час експедиції волонтерка/волонтер пошкодили обладнання готелю). Відповідальність бенефіціара є обов'язковою незалежно від форми укладення договору (письмова чи усна), важливо – чи було доручено конкретний вид діяльності. Крім того, представники організатора даючи волонтеркам і волонтерам конкретні завдання, відповідно до ст. 430 ЦК РП, можуть бути притягнуті до відповідальності за наслідки таких дій.
10. Купуючи поліс медичного страхування, цивільної відповідальності чи від нещасних випадків тощо, уважно перевіряйте його умови, переконайтесь, що вони будуть дійсні під час виконання робіт за кордоном, які саме умови мають бути дотримані, а також ознайомтеся з розділом «виключення» тощо. Необхідно перевірити, що слід робити у конкретних ситуаціях: нещасному випадку, заподіянні шкоди тощо (напр., які документи необхідно зібрати; скільки маємо часу, щоб повідомити страхову компанію про випадок). Найкраще ще на етапі пошуку страхової пропозиції точно визначитися з видами робіт, які будуть виконуватися, та типом необхідного страхування. Вивчення ринку з цього питання варто провести ще під час підготовки заявки на грант, щоб подати реальну вартість страхування.
11. Організатор зобов'язаний відшкодувати витрати волонтерок і волонтерів у зв'язку з виконуваними ними завданнями (напр., якщо необхідно

роздрукувати інвентарні картки, такими затратами можуть бути покупка тонера і паперу для принтера, натомість сам принтер – це вже необґрунтовані витрати). Ця ситуація може викликати всілякі двозначності щодо величини відшкодування, ставок і, наприклад, збитків, зумовлених крадіжкою або втратою. Щоб цього уникнути найкраще створити закритий список витрат, затрати на які може компенсувати організатор.

12. У разі поїздок – добові, витрати на проживання та харчування регулюються на підставі положень про службові відрядження. Однак волонтерка/волонтер може письмово відмовитися від частини або від усіх цих виплат. Це особливо виправдано у випадку поїздок за кордон, коли фактично понесені витрати будуть нижчими, ніж виплати передбачені законодавством. Відмова від виплат (навіть часткова) має бути виключно у письмовій формі.
13. Найкращою формою звітування про використання коштів, виданих на відрядження, є подання авансового звіту про відрядження. Зразки цих документів доступні безкоштовно в Інтернеті. Звісно, вони повинні бути пристосовані до особливостей поїздки.
14. На прохання волонтерки/волонтера організатор зобов'язаний видати відповідну посвідку про волонтерство.
15. Слід пам'ятати, що відповідно до норм законодавства правила щодо волонтерства та студентських практик відрізняються. Наприклад, в рамках практики саме студентка/студент можуть бути зобов'язані оформити страховку. Організатор несе відповідальність лише у тому випадку, якщо доведена його вина, наприклад, не було дотримано правил безпеки праці чи нещасний випадок був спричинений його недбалістю. Питання виплат студентці/студенту, які зазнали нещасного випадку під час практики, регулюється положеннями про загальне пенсійне забезпечення працівників та їх сімей.
16. Студентська практика не є формою трудових відносин. Права та обов'язки обох сторін регулюються законодавством. Організація стажування студентів регулюється Законом РП «Про вищу освіту та науку» від 20 липня 2018 р. (Законодавчий журнал 2018, п. 1668, із подальшими змінами).
17. Студентська практика може бути безоплатною, але це не те саме, що волонтерство.
18. У випадку врегулювання частини витрат на виконання завдань проєкту роботою волонтерок/волонтерів, витрати на їх оплату праці слід оцінювати відповідно до ринкових ставок (напр., 60 злотих за заповнення інвентарної картки надгробків або на основі погодинної ставки). Ці витрати не реєструються у фінансових книгах організації, а використовуються лише для звітності в проєкті. Однак краще мати всі необхідні документи з підписами обох сторін, що підтверджуватимуть факт виконання робіт (напр., таблиць обліку робочого часу, документацію про виконану роботу

тощо), а також базову оцінку визначення вартості робочого часу (щоб уникнути двозначностей, найкраще зібрати ці дані ще на етапі подання заявки на грант).

19. У питаннях, пов'язаних з волонтерством, також у пригоді можуть стати спеціалізовані організації, такі як Загальнопольська мережа центрів волонтерства (Ogólnopolska Sieć Centrów Wolontariatu – wolontariat.org.pl).

Зразки типових документів, що представлені нижче, не є остаточними, а тому не можуть використовуватися як офіційно затверджена форма. Договір та інші форми документів слід пристосувати до конкретної ситуації, видів завдань та актуальних правових норм тощо.

Зразок типового договору з описом, що розроблений на основі матеріалів доступних на веб-сайті wolontariat.org.pl

Цей договір є прикладом, який регулює основні положення щодо участі волонтерки/волонтера у виконанні завдань, що здійснює бенефіціар. Слід пам'ятати, що цей договір є формою угоди та може бути доповнений новими положеннями, що регулюють відносини бенефіціара та волонтерки/волонтера відповідно до положень Цивільного кодексу.

**Договір
про здійснення волонтерської діяльності**

укладено дня (дата і місце укладення договору),

між:

(повна назва та реєстраційні дані організації, яка залучає волонтерку/ волонтера)

в особі (ім'я та прізвище особи або осіб, які юридично уповноважені підписувати договір, напр., записані в KRS (номер запису в Обліку суб'єктів господарської діяльності – відповідник в Україні ЄДРПОУ) чи мають відповідну довіреність. Дана довіреність має становити додаток до договору)

далі іменується Бенефіціаром та

(ім'я та прізвище Волонтерки/Волонтера, контактні дані, номер PESEL (номер загальнопольської системи електронного обліку населення), серія і номер документа, що посвідчує особу)

як/який далі іменується Волонтеркою/Волонтером.

Сторони укладають договір про наступне:

1. Бенефіціар і Волонтерка/Волонтер укладають договір про співпрацю щодо:

(Приклад:

Виконання документальних робіт на кладовищах у ... (вказати місцевість), що реалізується в рамках проєкту «назва проєкту», який фінансується, наприклад, з коштів Програми Міністра ...)

2. У рамках укладеного договору **Волонтерка/Волонтер** зобов'язується виконати роботу, яка передбачає:

(Приклад:

- інвентаризаційні роботи на вказаних Бенефіціаром кладовищах, згідно з графіком, що становить Додаток №1 до цього договору
- заповнення інвентарних карток (згідно зі зразками та схемами наданими Бенефіціаром) в електронному вигляді та внесення їх в інформаційну систему, що міститься за адресою: _____, відповідно до вказівок Бенефіціара. Бенефіціар залишає за собою право вносити поправки до отриманої документації, всі зауваження мають бути виправлені протягом не більше 30 днів з моменту їх одержання
- передачу графічних файлів – фотографій (розміром не менше 2256x1496 пікселів у форматах JPG (без стиснення) або TIFF), що були зроблені під час інвентаризаційних робіт, а також описані і каталогізовані згідно з рекомендаціями Бенефіціара)

3. Сторони домовляються про те, що надання послуг розпочнеться ... (від дня підписання договору) та закінчиться ... (день завершення дії договору), включаючи термін експедиції, яка запланована в днях ... (від ... до ...)

4. Сторони погоджуються, що цей Договір передбачає надання волонтерської допомоги на безплатній основі.

5. **Бенефіціар** поінформував про основні принципи та правила безпеки та гігієни праці під час виконання робіт та гарантував забезпечення цих умов. Запис підтверджує обов'язки Бенефіціара, що випливають зі ст. 45, п. 1, пп. 1 Закону РП «Про громадську діяльність та волонтерську роботу»

6. (ВАРИАНТ) **Бенефіціар** зобов'язується відшкодувати **Волонтерці/Волонтеру** лише перелічені нижче витрати, які були понесені в рамках наданих послуг:

- а) покриття проїзних витрат до місця проведення інвентаризаційних робіт та забезпечити безкоштовний проїзд на кладовища під час експедиції,
- б) надати місце проживання або відшкодування витрат на проживання на місці під час проведення інвентаризаційних робіт (аванс),
- с) відшкодування витрат на харчування під час проведення інвентаризаційних робіт (аванс).

Сторони домовилися, що розмір одноразового платежу за один день перебування становить...

Бенефіціар залишає за собою право вибору місця проживання та видів транспортних засобів.

Крім того, **Бенефіціар** забезпечує страхування (*страхування від нещасних випадків / цивільне / медичне*) для **Волонтерки/Волонтера** на час експедиції. Відшкодування витрат відбудеться протягом 7 днів після складення **Волонтеркою/Волонтером** відповідного фінансового звіту з усіма оригіналами документів, що підтверджують оплату понесених витрат.

Бенефіціар може, але не мусить, компенсувати додаткові витрати, які Волонтерка/Волонтер понесла/-ніс в рамках волонтерської діяльності. Якщо Бенефіціар все ж вирішить це зробити, то краще безпосередньо в договорі прописати, які витрати і на яких умовах будуть відшкодовані. Якщо Бенефіціар відмовиться відшкодувати такі витрати, цей пункт договору можна пропустити.

7. (ВАРІАНТ) Волонтерка/Волонтер звільняє Бенефіціара від обов'язку щодо компенсації витрат на службові відрядження та добові згідно з положеннями, що застосовуються для найманих працівників.

Волонтерка/Волонтер може звільнити Бенефіціара від обов'язку покривати витрати на відрядження та добові лише у письмовій формі. Якщо Волонтерка/Волонтер вирішить відмовитися, то це можна прописати у даному договорі. Якщо Бенефіціар все ж вирішить відшкодувати такі витрати, або відмова Волонтерки/Волонтера буде врегульована окремою декларацією, цей пункт договору можна пропустити.

8. Волонтерка/Волонтер має право на страхування від нещасних випадків при виконанні послуг, що зазначено в п. 2 Договору, та на умовах, що випливають з окремих положень.

Слід звертати увагу на відповідне страхування Волонтерки/Волонтера особливо під час експедиції, що відбуватиметься за кордоном, щоб уникнути можливих витрат на їх порятунок, транспортування або лікування.

9. Волонтерка/Волонтер зобов'язується надати послуги особисто.

10. Волонтерка/Волонтер зобов'язується зберігати в повній конфіденційності будь-яку інформацію, пов'язану з виконанням умов цього Договору.

11. Волонтерка/Волонтер засвідчує, що був проінформований про свої права та обов'язки.

Запис підтверджує обов'язки Бенефіціара, що випливають зі ст. 47 Закону РП «Про громадську діяльність та волонтерську роботу». Перш за все необхідно ознайомитися з положеннями ст. 47, а також з іншими документами, що випливають з особливостей проекту.

12. (ВАРІАНТ) **Волонтерка/Волонтер** уповноважує **Бенефіціара** без будь-якої компенсації як під час виконання послуг, так і в будь-який час після їх завершення, використовувати та надавати третій стороні в некомерційних цілях право на використання її/його персональних даних (зображення, імені, виступів перед камерами й аудіозаписи) для створення графічних, тестових або звукових матеріалів для інших засобів масової інформації та в будь-якій іншій формі у цілях інформаційної та маркетингової кампанії та в рамках діяльності **Бенефіціара**, та/або використання для збору коштів на підтримку цих цілей та діяльності.

Якщо Бенефіціар планує використовувати персональні дані волонтерки/волонтера в майбутньому, тобто її/його фотографії під час реалізації волонтерської діяльності, тоді такий запис є обов'язковий. Волонтерка/волонтер не зобов'язана/-ий давати таку згоду, окрім того, така згода може бути ним відкликана в будь-який час. Згода на використання персональних даних також може регулюватися окремою декларацією волонтерки/волонтера.

13. (ВАРІАНТ) Згода на обробку персональних даних та результати діяльності **Волонтерки/Волонтера**, що передбачені цим договором, зазначені в окремому Ліцензійному договорі та Згоді на обробку персональних даних.

14. Договір може бути розірваний кожною зі сторін у терміні (*тут варто зазначити строк розірвання договору, наприклад, 14 днів з дати його підписання або за 30 днів до початку виконання волонтерської діяльності*) **днів**.
Обов'язок інформування про можливість розірвання договору регулюється ст. 47 Закону РП «Про громадську діяльність та волонтерську роботу».

15. (Варіант) У разі невиконання або незадовільного виконання поставленого завдання **Бенефіціар** може вимагати від **Волонтерки/Волонтера** покриття всіх витрат, які були спричинені її/його недбалістю.

16. По всіх питаннях, не врегульованих умовами цього Договору, Сторони керуються відповідними нормами Цивільного кодексу РП та Законом РП «Про громадську діяльність та волонтерську роботу» від 24 квітня 2003 р. (Законодавчий журнал 2003, №96, п. 873, зі змінами та доповненнями).

17. Будь-які зміни до даного Договору повинні бути зроблені в письмовій формі, або ж будуть визнані недійсними.

18. Договір укладений в двох однакових примірниках, по одному для кожної зі Сторін.

.....
БЕНЕФІЦІАР

.....
ВОЛОНТЕРКА/ВОЛОНТЕР

Зразок типового невиключного ліцензійного договору

укладено у дня

між:

(ім'я, прізвище, місце проживання, номер PESEL (номер загальнопольської системи електронного обліку населення) – в Україні серія і номер документа, що посвідчує особу)

далі іменується **Ліцензіар**,

та

(повна назва та реєстраційні дані організації, номер запису в KRS (номер запису в Обліку суб'єктів господарської діяльності – відповідник в Україні ЄДРПОУ), NIP (ідентифікаційний номер платників податків), REGON (загальнопольський реєстр суб'єктів народного господарства РП), ім'я і прізвище особи, яка уповноважена укласти договір)

далі іменується **Ліцензіат**.

§ 1

Предметом цього договору є надання Ліцензіаром Ліцензіатові невиключної ліцензії, що дає право на використання наступних творів відповідно до Закону РП «Про авторське право та суміжні права» від 4 лютого 1994 р. (Законодавчий журнал 2019 р., п. 1231, із подальшими змінами):

(описати твір, напр.: документація, інвентарні картки, плани, проекти, фотозображення) для цілей, зазначених у § 3

§ 2

Ліцензіар заявляє, що має виключні авторські права на твір в обсязі, передбаченому цією угодою, а використання твору Ліцензіатом не порушить права третіх осіб.

§ 3

Ліцензіар надає Ліцензіату право на використання твору, що зазначено у § 1, без часових або територіальних обмежень, у всіх формах користування, відомих на момент укладення цієї угоди, зокрема: (1) перераховані у ст. 50 Закону, (2) постійне або тимчасове зберігання, відтворення твору цілком або частинами, будь-якими способами та у будь-якій формі, незалежно від формату, системи чи стандарту, зокрема щодо зберігання та багаторазового відтворення Твору або його частини, з використанням будь-яких технічних засобів, включаючи друк, репрографію, запис на магнітних та цифрових носіях, (3) запис твору в пам'яті комп'ютера чи іншого електронного пристрою, повністю або частково, або тимчасовий запис чи відтворення таких записів,

включаючи їх копіювання з подальшим використанням та розповсюдженням цих копій, (4) використання, відтворення, відображення, передача та зберігання, незалежно від формату, системи чи стандарту, та доступ до твору або його частини, а також права до зберігання резервних копій твору або його частини, (5) публічне поширення, зокрема надання спільного доступу таким чином, що кожен може мати доступ до нього у вибрані ним час та місці, включаючи електронний спільний доступ за запитом, зокрема розповсюдження в Інтернеті та у закритих мережах, незалежно від способу підключення цих мереж, (6) загальнодоступна трансляція, показ і відтворення твору чи носія, на якому його було записано, (7) надання копії або оригіналу твору або носія, на якому його було записано, (8) в рамках торгівлі оригіналом або копіями, на яких було записано твір або його частину: продаж, надання у безоплатне користування або надання в оренду оригіналу чи копій, а також надання ліцензії, субліцензії, права на користування, оренди або надання інших видів прав на використання у всіх або вибраних формах користування, (9) переклад, адаптація, зміна структури або внесення будь-яких інших змін чи модифікацій до твору в дозволеній законодавством мірі, а також виконання передруків повністю або частково, розповсюдження та використання досліджень та/або похідних творів у всіх або вибраних формах користування, (10) право на постійне або тимчасове відтворення Твору повністю або частково будь-якими способами та у будь-якій формі, а також його видозмін (модифікація, адаптація чи будь-які інші зміни) без обмежень на використання, що пов'язані з цією діяльністю, (11) використання та розповсюдження твору повністю або частинами, а також право на отримання прибутку за користування всім твором або його частиною у всіх або вибраних формах користування, (12) зазначення назви твору, який буде використовуватися або розповсюджуватися, включаючи торгову назву з можливістю подальшої реєстрації торгової марки, які будуть використовуватися для позначення твору або торгових марок, що використовуються у творі, (13) використання твору в маркетингових або інформаційних цілях, включаючи рекламу, спонсорство, стимулювання збуту, а також для позначення або ідентифікації продуктів та послуг та інших видів діяльності, включаючи навчальні цілі, (14) використання твору або його частини та надання твору або його частини у тимчасове користування в неповних версіях з метою їх перевірки, (15) розповсюдження твору, складовими якого є твір та його дослідження, а також право на надання ліцензії, включаючи дозвіл на користування третіми особами в будь-якій юридично допустимій формі, у всіх або вибраних формах використання, (16) надання дозволу на здійснення вищезазначених прав у всіх або вибраних формах використання на всіх відомих платформах, (17) стосовно усіх суміжних прав (включаючи адаптацію, дослідження, переклади) – створення окремих похідних творів до Твору, (18) використання на всіх відомих апаратних та функціональних платформах, а також в системі Інтернет.

§ 4

Ця ліцензія є безоплатною.

§ 5

1. Договір укладено на невизначений строк.
2. Ліцензіар зобов'язується не розривати угоду відповідно до положень закону, про який мова у § 8.

§ 6

Ліцензіар погоджується на зміну оригінального формату документа, в якому було збережено Твір, без зміни його змісту, в тій мірі, яка уможлиблює використання Твору відповідно до цієї ліцензії.

§ 7

Ліцензіат погоджується на обробку персональних даних з метою реалізації завдань, які пов'язані з проектом.

§ 8

З усіх питань, непередбачених цим Договором, Сторони керуються положеннями Закону РП «Про авторське право та суміжні права» від 4 лютого 1994 р. (Законодавчий журнал 2019 р., п. 1231, із подальшими змінами).

§ 9

Будь-які зміни до цього Договору повинні бути зроблені в письмовій формі, або ж будуть визнані недійсними.

§ 10

Спори, які можуть виникнути при виконанні цього Договору, після вичерпання всіх можливостей мирного врегулювання, будуть вирішуватися у судовому порядку компетентним органом, що знаходиться за місцем реєстрації Ліцензіата.

§ 11

Договір укладений у двох однакових примірниках – по одному для Ліцензіара та Ліцензіата.

.....
ЛІЦЕНЗІАР

.....
ЛІЦЕНЗІАТ

(місто, дата)

Зразок типової Згоди на обробку персональних даних

Я, що нижче підписався/-лася (*ім'я і прізвище*), заявляю, що даю свою безоплатну, безтермінову згоду на багаторазовий запис, використання та розповсюдження, без необхідності щоразу надавати (*наприклад, організатору документальних робіт, назва та адреса інституції*) (що далі іменується – «Організатор») такої згоди, мого зображення, збереженого у формі фотографії або відеозапису, які були зроблені під час реалізації проєкту (*назва проєкту*).

Дана згода:

надана на безоплатній основі та не передбачає кількісного, часового чи територіального обмеження; передбачає запис мого зображення на будь-яких аудіовізуальних носіях, включаючи відеозаписи, світлочутливу стрічку, магнітні та цифрові носії, у мультимедійній мережі (в тому числі Інтернет); передбачає розповсюдження та відтворення мого зображення будь-якими технічними засобами, включаючи аудіовізуальні диски, світлочутливі та цифрові носії, на комп'ютері та в мультимедійній мережі (включаючи Інтернет – на веб-сайті Організатора, у соціальних мережах Організатора – Facebook, YouTube, Instagram, а також у газетах, журналах та інших публікаціях); включає різні типи електронної обробки зображення, обрамлення та композиції, без зобов'язання погоджувати кінцевий продукт, але не у формі, яка може мати образливий зміст або загалом розглядатися як неетична; дозволяє використовувати зображення в матеріалах або у зв'язку з подіями, спрямованими на документування та проведення інформаційно-маркетингових заходів, що реалізуються Організатором; включає право надавати подальші згоди (або передавати права, на які поширюється згода), зокрема, організаціям, яким Організатор надає, продає або передає матеріали, вміст та/або твори, включаючи зображення,

Я усвідомлюю, що маю право на доступ до своїх персональних даних, їх виправлення, а також можливість вимагати їх доповнення, спростування, видалення, окрім того, надання моїх персональних даних є добровільним і я маю право в будь-який час відкликати свою згоду, подавши письмовий запит на відкликання згоди.

(дата та розбірливий підпис
особи, яка дає згоду)

Адміністратором персональних даних є *(назва організатора)*, що міститься у *(місце реєстрації)*

Зв'язатися з працівником з питань обробки персональних даних можна за допомогою електронної адреси: *(адреса)*.

Обробка персональних даних (зображення, збережене у вигляді фотографій та відеозаписів) буде відбуватися з метою документування та проведення інформаційно-маркетингової діяльності щодо завдань, які реалізуються Адміністратором відповідно до ст. 6, пп. 1а GDPR (Регламент Європейського парламенту та Ради (ЄС) 2016/679 від 27 квітня 2016 Про захист фізичних осіб стосовно обробки особистих даних і про вільний рух таких даних) *(необхідно подати фактичну правову підставу)*

Користувачами персональних даних у вигляді зображення будуть лише суб'єкти, що надають послуги по обслуговуванню інформаційних систем та програмного забезпечення Адміністратора, зовнішні суб'єкти, що надають послуги Адміністратору, та суб'єкти, уповноважені отримувати персональні дані на підставі законодавчих актів (включаючи державні органи влади).

Адміністратор даних не має наміру передавати зібрані персональні дані третім країнам чи міжнародним організаціям.

Персональні дані будуть оброблятися протягом періоду обов'язкової архівації на основі загальноприйнятих норм та процедур прийнятих в Адміністратора, але до моменту отримання *(назви організації)* запиту на видалення цих даних.

Особа, дані якої обробляються, має право вимагати від Адміністратора інформацію про збережені персональні дані та право на їх спростування та видалення, право на обмеження обробки, право на передачу даних, право на заборону обробки, право на відкликання згоди в будь-який час. Особа, дані якої обробляються, має право на скаргу до контролюючого органу, тобто до керівника Управління із захисту персональних даних РП.

Надання персональних даних є добровільним, проте відмова від їх подання може призвести до неможливості участі у проєкті. Згода може бути відкликана в будь-який час. Згідно діючого законодавства відкликання згоди не впливає на законність опрацювання, що ґрунтується на даній згоді до її відкликання.

Персональні дані не будуть оброблятися в автоматичному режимі та для цілей профайлінгу.

(дата та розбірливий підпис
особи, яка дає згоду)

Приклади облікових карток польською мовою

KARTA EWIDENCYJNA ZABYTKU NIEMUCHOMEHO WPISANEGO DO REJESTRU ZABYTKÓW		3. Miejscowość	14. Kategoria	15. Pomiarowa użyłkowa	16. Płaszczyzna planowa	17. Użytkowanie obecne
1. Nazwa	2. Czas powstania	4. Adres nr ewidencyjny działki nr księgi wieczystej	18. Stan zachowania	19. Istotne zagrożenia, naglące potrzeby konserwacyjne		
11. Materiały graficzne		5. Podziałność administracyjna województwo powiat gmina				
		6. Wątkowe planograficzne				
		7. Poprzednie nazwy miejscowości				
		8. Właściciel i jego adres				
		9. Użytkownik i jego adres	20. Adres archiwalny (rodzaj, nr, miejsce przechowywania)			
		10. Formy ochrony				
12. Historia	15. Opis	21. Uwagi		22. Adresy o odpowiadających, informacje o zmianach (daje, zmiana i nazwiska wypełniających)		
		23. Bibliografia		24. Opracowanie karty ewidencyjnej (autor, data i podpis) tekst plany, rysunki		
		25. Źródła fotograficzne (rodzaj, miejsce przechowywania)		fotografie		
				26. Załączniki		

іл. 67

Инвентарна картка нерухомих пам'яток НІС (переклад українською мовою доступний на с. 144)

Приклади облікових карток польською мовою

1. Miejscowość		KARTA CMENTARZA				Nr
2. Przynależność administracyjna województwo powiat gmina		7. Nazwa (ew. nazwa dawna/)		14. Najstarszy istniejący nagrobek (data/)		15. Groby o znaczeniu historycznym lub osób szczególnie zasłużonych
3. Adres		8. Cmentarz dawny: nowy: (po 1945/)		16. Istniejąca dokumentacja i miejsce jej przechowywania		
4. Współrzędne geograficzne		9. Czas powstania		Plan aktualny		
5. Poprzednie nazwy miejscowości		10. Przynależność wyznaniowa obecna: dawna:		Plan dawny		
6. /Nie/czynny ew. podstawa zamknięcia		11. Powierzchnia w ha ogólna: wolna:				
12. Położenie cmentarza				17. Inne materiały archiwalne		
13. Uwagi użytkownika				18. Bibliografia		

Wzór NID 2011 r.

21. Elementy Cmentarza	Czy istnieją	Ilość						28. Charakter rozplanowania cmentarza
		Do XVIII w.	1 poł. XIX w.	2 poł. XIX w.	1 poł. XX w. (do 1945r.)	2 poł. XX w.	XXI w. (data)	
Dzielnice								27. Czytelność układu cmentarza całość - kwater -
Brama/ry								
Kościół cmentarny								nagrobków i mogi -
Kaplica/-e/ mauzoleum								
Nagrobki:	wolnostojące							28. Ogólny stan zachowania cmentarza /nagrobków/
	przysłone / płyty							
Mogily								29. Istniejące zagrożenia
Inne elementy								
22. Formy ochrony								30. Wnioski w zakresie prac porządkowych - remontowych - konserwatorskich -
23. Starodrzew		Ilość	Ø pnia w cm	Stan zdrowotny				
								31. Wnioski w zakresie niezbędnej dokumentacji poszczególnych nagrobków - inventaryzacji cmentarza - studium historycznego - ewentualnie dokumentacji projektowej -
24. Zarejestrowane pomniki przyrody ew. aleje								32. Uwagi
25. Ogólny stan zachowania zieleni na cmentarzu								
						33. Opracowanie karty ewidencyjnej (autor, data i podpis)		

Приклади облікових карток польською мовою

KARTA INWENTARYZACYJNA NAGROBKA
INSTYTUT HISTORII SZTUKI
UNIwersYTET KARDYNAŁA STEFANA WYSZYŃSKIEGO W WARSZAWIE

Numer nagrobka: Osoby pochowane:

Rok powstania - od: Rok powstania - do: Typ: Lokalizacja:

Materiały zwiercienia		Materiał płyty podstawy cokołu		Materiał tablic/pół inskrypcyjnych	
Bazalt <input type="checkbox"/>	Beton <input type="checkbox"/>	Bazalt <input type="checkbox"/>	Beton <input type="checkbox"/>	Bazalt <input type="checkbox"/>	Beton <input type="checkbox"/>
Blacha <input type="checkbox"/>	Braz <input type="checkbox"/>	Blacha <input type="checkbox"/>	Braz <input type="checkbox"/>	Blacha <input type="checkbox"/>	Braz <input type="checkbox"/>
Drewno <input type="checkbox"/>	Gabro <input type="checkbox"/>	Drewno <input type="checkbox"/>	Gabro <input type="checkbox"/>	Drewno <input type="checkbox"/>	Gabro <input type="checkbox"/>
Granit <input type="checkbox"/>	Imitacja marmuru <input type="checkbox"/>	Granit <input type="checkbox"/>	Imitacja marmuru <input type="checkbox"/>	Granit <input type="checkbox"/>	Imitacja marmuru <input type="checkbox"/>
Inny <input type="checkbox"/>	Labradoryt <input type="checkbox"/>	Inny <input type="checkbox"/>	Labradoryt <input type="checkbox"/>	Inny <input type="checkbox"/>	Labradoryt <input type="checkbox"/>
Lastriko <input type="checkbox"/>	Mosiądz <input type="checkbox"/>	Lastriko <input type="checkbox"/>	Mosiądz <input type="checkbox"/>	Lastriko <input type="checkbox"/>	Mosiądz <input type="checkbox"/>
Płaskowiec <input type="checkbox"/>	Stop cynowo-cynkowy <input type="checkbox"/>	Płaskowiec <input type="checkbox"/>	Stop cynowo-cynkowy <input type="checkbox"/>	Płaskowiec <input type="checkbox"/>	Stop cynowo-cynkowy <input type="checkbox"/>
Wapień <input type="checkbox"/>	Żelazo <input type="checkbox"/>	Wapień <input type="checkbox"/>	Żelazo <input type="checkbox"/>	Wapień <input type="checkbox"/>	Żelazo <input type="checkbox"/>
Żelbeton <input type="checkbox"/>	Żelwo <input type="checkbox"/>	Żelbeton <input type="checkbox"/>	Żelwo <input type="checkbox"/>	Żelbeton <input type="checkbox"/>	Żelwo <input type="checkbox"/>

Pozostałe materiały:

Szczegółowy opis materiałów:

Opis:

Inskrypcja:

Język Inskrypcji: Sygnatura:

Styl:

Wymiary (w centymetrach): Wys: Szer: Gł:

Dodatkowe wymiary:

Bibliografia:

Uwagi:

Ikonografia:

Stan zachowania:

brak fotografii <input type="checkbox"/>	destrukcja <input type="checkbox"/>	korozja <input type="checkbox"/>
liczne ubytki <input type="checkbox"/>	mchy <input type="checkbox"/>	niezachowana inskrypcja <input type="checkbox"/>
niezachowana tablica inskrypcyjna <input type="checkbox"/>	niezachowane zwiercienie <input type="checkbox"/>	peknienia <input type="checkbox"/>
porosty <input type="checkbox"/>	rozczłonkowana struktura <input type="checkbox"/>	ubytki <input type="checkbox"/>
wtórne malatury <input type="checkbox"/>	zatarcie inskrypcji <input type="checkbox"/>	

Uwagi do stanu zachowania:

Brakujące elementy nagrobka:

Widoczne konserwacje:

Autor nagrobka:

Autorzy opisu:

Powiązania:

Elementy wtórne:

Obraz 1: Wybierz plik Nie wybrano pliku

Obraz 2: Wybierz plik Nie wybrano pliku

Obraz 3: Wybierz plik Nie wybrano pliku

іл. 83

Опис надгробка у базі даних інвентаризованих кладовищ, проведених Інститутом історії місцевтв УКСВ

Типологічний показчик

- Адам 26, 31, 37
- Акант 30-31, рис. III.III, VII.I-VII.IV, XVI.IX, XXIII.V, XXIV.XVII
- Акротерій 41-43, 47, 178, іл. 22, рис. VIII.II, X.I, XII.I, XVI.VIII
- Алебастр 65, 67, іл. 49, 51.24, 52.12
- Алюміній 77, іл. 5
- Ангел (див. також генії) 28, 31, 34, 35, 45, 115, рис. VII.I, XXII.VIII, XXII.XIII
– голівка ангела рис. VI.II, XIII.III
– смерті (див. Танатос)
- Анортозит 64, 65
- Антаба (ручка) 75, 77, іл. 61, рис. X.I, XXI.I
- Антаблемент 42-44, 47, 178, іл. 21, рис. IX.II, XVI.VI, XVI.VII
- Антеміон 47, рис. XXIII.V
- Арка 41, 53, 178-179, рис. XIII.I-XIII.II, XIV.II, XVI.XI, XIX.II-XIX.III, XIX.V, XXI.II
- Аркада 57
- Арматура 59, 72-73, іл. 38
- Арфа 36
- Архангел Гавриїл 37
- Архангел Михаїл 35, 37, 39
- Архітрав 47
- Бабка рис. XXIV.XXIV
- Базальт 61-65, іл. 42, 45, 45а, 51.5, 52.1
- Балдахін 34, 141
- Барабан (частина купола) 177
- Бетон 25, 41, 50, 59, 71-73, 77, 142, іл. 38, 40, 53-55b, рис. XII.IV
- Берет 35
- Богоматір (Богородиця Діва Марія) 26-27, 34, 40, 75, іл. 41, рис. VII. I-VII.III
– монограма 27, рис. XXIII.XIV
– Непорочно Зачата 40, 57, рис. IX.II, IX.IV
– Остробрамська 40, іл. 41
– Пресвята Діва Марія Розарія 40
– Скорботна 40
– Ченстоховська 40
- Борода 35
- Борозниста фактура 29, 48, рис. II.XII
- Брама цвинтарна 164
- Брила кам'яна (тип надгробка) 25, 27, 41, 47, 61, 62, іл. 19
- Бронза 7, 139, іл. 30, 61
- Будинок грабаря 57
- Букраній рис. XXIV.XVIII

- Ваги 35
- Ваза (вази) 34, 41, 50, 53, рис. XX.II
- Валик (тип надгробка) 51
– декоративний мотив рис. VII.IV
- Вапняк 61, 65-68, 71, 77, 139, 177,
іл. 48, 51.19, 52.11
- Вбрання відлюдника 35
- Вежа 35, 178
- Вервиця 35, 40
- Весло 35
- Вітварна надгробна плита 45, іл. 26
- Відро 35
- Віл 35, 36
- Вінок 24, 28, 29, 33, 42, іл. 11,
рис. VI.IV, VIII.II, XII.II, XXII.II
– лавровий 30, 32, рис. XII.I,
XXIV.VII
– маковий рис. XXIV.V
– терновий 35, 40, 41, рис. II,IV,
XI.III, XIII.I, XVII.III
– трояндовий 35, 115, рис. IX.I,
XXII.XIII
- Вітрила (про купол) 177
- Волюта 30, 47, 178, рис. II.VIII,
XVI.IX–XVI.XI, XIX.VIII
- Всевидаче око рис. XIII.II, XXIII.XIII
- Вулик 36
- Габіт монаший 36, рис. XXII.XI
- Габро 61–65, іл. 51.6, 52.2
- Гак 24
- Галеро (кардинальський капелюх) 36
- Генії (див. також ангел) 34
- Герб (див. також табличка у формі
геральдичного щита/картуша)
23, 24, 148, 178, 179, іл. 4, 66
- Гілка (квітуча) 31
– оливкова 30, рис. XIX.XI, XXIV.IX
– пальмова 31, рис. XVI.X,
XXII.XIII, XXIV.VIII
- Гілочки рослин (фестон) 31, іл. 59,
рис. XIII.I, XIII.III, XXIV.II
– звисаюча рис. XXIV.I
- Глечик 36
- Гнейс 62, іл. 51.3–51.4, 51.12, 52.16
- Голова 34, 36, 40, 41, рис. VI.II, X.III,
XII.I
- Горжет 75
- Граніт 27, 41, 59–63, 65, 66, 68, 139,
іл. 2, 31, 43, 51.1, 51.10–51.11, 52.6
- Гранодіорит 61, 63–65, іл. 51.13
- Гриф 31, рис. XXIV.XIX
- Гробниця 12, 14, 19, 52–53, 55, 56, 138,
139, 140, 171, 178, іл. 33, рис. XXI
– у формі будиночка 52–53,
іл. 34, рис. XXI.II
– гробівець 53–53, 171, іл. 32,
рис. XXI.I, XXI.III–XXI.IV
- Гроно виноградне (виноград) 26, 28, 35
- Груди на таці 36
- Гусак 36
- Дах 44, 54, 177–179, 182,
рис. XXI.II–XXI.III
- Дашок 31–32, 43, 47, іл. 22–23, рис. XIV.I
- Дерево (дерев'яні хрести, матеріал)
20, 25, 31–32, 59, 75, 127, 129, 146,
158, 166, 168–172, 177
- Дитина (діти) 28, 36, іл. 39
- Дитятко Ісус 36, 40
- Діабаз 61–62, 65, іл. 44, 51.7, 52.3
- Дівчатка (три) 36
- Діорит 61, 62, 64–65, іл. 51.14, 52.4
- Дуб (дубовий листок, дубова гілка)
28, 30, 146, рис. VI.IV, VIII.II,
XIX.IV, XIX.X, XXIV.X
- Едикула 25, 34, 42–43, 139, 178, іл. 21,
рис. XIII.I–XIII.II
- Екседра 44–45, іл. 25
- Епітафія 54, 55–56, 135, 179
– живописна 55

- епітафія–інскрипція 56, іл. 36
- епітафія–пам'ятник (типова) 55
- Єдиноріг 36
- Єпископ (статуя) 35, 39
 - в шатах західного обряду 39, рис. XXII.IX
 - в шатах східного обряду 39, рис. XXII.X
- Жебрак 36
- Жінка у скорботі 34, 42, іл. 25, рис. X.III, XII.I
- Завиток 31, 75
 - С–подібної форми 31, 49, 75, рис. II.IX, XX.III
 - S–подібної форми 31, 49, 75, рис. VII.VII, XX.III
- Залізо 31, 49, 75-77, 139, іл. 59, рис. XX.II, XXI.I
- Залізобетон 59, 71, 72, рис. 38
- Збіжжя (снопи, колоски) 30, рис. XXII.XIII, XXIV.XVI
- Збруя 36, 39
- Зняття фаски 29, рис. II.XI, VI.IV
- Зрізаний стовбур дерева (тип надгробка) 28-29, іл. 12, 43, рис. VI.IV
- Ікона 36
- Інскрипція (напис) 20, 22, 23, 28, 33, 41, 42, 45, 53, 56, 126, 135, 139, 141, 148, 165, 184, іл. 73, рис. II.VII–II.VIII, XIII.II, XVI.I–XVI.III, XIX, XX.II, XXI.IV
 - А і Ω 27, рис. XXIII.XII
 - D.O.M. 54
 - IHS 27, 29, 37, рис. VII.V
 - N.N. 140
 - вигравірувана 29, іл. 2, 19, 21, рис. VI.I–VI.IV, VIII.III, VIII.V, IX.I–IX.IV, XI.I–XI.V, XII.II–XII.III, XIII.I, XIII.III, XV.I–XV.V, XVI.XI, XVII.I–XVII.III, XIX.I–XIX.II, XIX.IV–XIX.XI, XXI.I–XXI.III, XXII.III
- викарбувана 22, 23, 152, іл. 6, рис. XVIII.I–XVIII.II
- відлита іл. 30, 62, рис. VII.IV, XIII.II
- епітафія (див. епітафія–інскрипція)
- лазерна іл. 5
- лита 20, іл. 7, 30
- наклеєна 24
- рельєфна рис. VIII.II, XIII.II
- XP 27, рис. XXIII.XII
- Інструменти столярні 36
- Камінь (жорна) 36
- Кампанула рис. XXIII.IV
- Каплиця 13, 43, 53, 55, 56, 130, 138, 144, 177, 178, 187
 - цвинтарна 55, 172, 176, 177
- Капличка 25, 30, 43-44, 47, 57, 59, 75, іл. 13, 23–24, 56, рис. XIV
- Карниз 47, 178, 182, рис. VIII.IV, IX.I, XXIV.I
- Катакомби 55, 144, 177, 178, іл. 37
- Кварцит 65, 67, 71, іл. 51.21, 52.15
- Квітка (квіти) 28, 36, 148, рис. XIX.VIII
- Келих (з Гостією) 30, 36, рис. XVI.XI
- Кенотаф 19
- Кіркут (єврейське кладовище) 13, 125, 128, 146
- Кістки 57
- Клітка 37
 - клітинка (орнамент) рис. XXIII.VII
- Ключі 37
- Книга 51, 198, рис. XV.III, XXII.X
- Колесо 37
- Колона (півколона) 26, 43, 47, 178, іл. 24, рис. IV.IV

- Колона (тип надгробка) 33, 57, 59, 75, іл. 15, рис. IX.I–IX.III, XIII.I–XIII.II
- Колонада 44
- Колумбарій 57
- Комжа 37
- Конвалія рис. XXIV.XIV
- Корона 34, 36, 37
- Коса (орнамент) 30, іл. 3
- Кошичок (елемент огорожі) 49
- Крематорій 57
- Крипта (гробниця) 52, 53, 55, 177, 179, рис. XXI.V
- Куля (кулі) 32, рис. VIII.I, XX.I, XXIII.V
– атрибут 37
- Купол 177–178
- Кутник 37
- Лабрадорит 61, 64, 68, 139, іл. 46, 51.8, 52.7
- Лавр (лаврове листя, лавровий вінок) 32, рис. XII.I, XIII.III, XXIV.I, XXIV.VII
- Лампа 37
- Ланцюг 50, іл. 31, рис. XXI.I
- Ларвікіт 61
- Латунь 22, 77, іл. 7b
- Лев 37
- Листок папірусу 31, 47
- Листя папороті рис. XXIV.XV
- Лізени 178
- Лілія 28, 37, 49, рис. VI.II, XX.I, XXII.XI, XXIV.XIII
- Ліхтар (частина купола) 177
- Лоза (виноградна) 33, рис. XXIV.XI
- Лопата (заступ) 37
- Мавзолей 45, 55, 56
- Мак (квіти, коробочки маку) 31, 35, рис. VII.III, VII.V, XX.IV, XXIV.V–XXIV.VI
- Мармур 56, 60, 61, 66, 67–68, 73, 139, іл. 36, 50, 51.22, 52.13
- Масверк рис. VII.III–VII.IV
- Мастаба 51
- Меандр рис. XXIII.VI
- Медальйон 30, 31, 37, 41, іл. 41, рис. II.IV, VII.V, XI.III, XII.II, XIII.I, XIV.II, XVII.III, XXIII.X
– з написом IHS 37, рис. VII.V
- Метал 25, 30, 32, 59, 74–77, 141, 142, 178, рис. VII
- Метелик рис. XXIV.XXI
- Меч 37, 40
- Митра (інфуля) 37, рис. XXII.IX–XXII.X
- Міль рис. XXIV.XXII–XXIV.XXIII
- Місце колективного поховання (родинна/сімейна могила) 58, 171
- Місяць 29, рис. I.V
- Могила 11, 13, 19, 25, 26, 31, 35, 46, 48, 54, 125, 128, 129, 130, 132, 140, 142, 158, 170, іл. 72
- Молоток 37
- Монограма 27, 29, рис. XXIII.XII, XXIII.XIV
- Монстранція 37
- Мушля 37, рис. XXIV.IV
- Надгробна плита 25, 44, 45–46, 142, 171, іл. 45, 66, рис. XV, XXI.I
– з профільованими ребрами іл. 27
– на узголів'ї знаходиться вертикальний елемент 46, іл. 28a, 66, рис. XV.IV–XV.V, XXI.I
- Надгробок у формі плити 51
- Наконечник 49, рис. XX.I–XX.II
- Насадка 29, 31, рис. II.VII
- Насип 25, 58
- Насічки у вигляді зубців 29
- Ніж 37
- Ніша 32, 42, 47, 57, рис. XXI.III
- Норит 62

- Обеліск (тип надгробка) 19, 25,
32–33, 42, 46, 64, 139, іл. 14, 40,
66, рис. VIII.I–VIII.IV
– декоративний мотив 53
- Облом 47, 139, рис. XII.I, XXIII.II,
XXIII.V
- Обценьки 37
- Огорожа 24, 48, 49–50, 53, 57, 72, 75,
148, 159, 164, 169, 170, 173,
іл. 31, рис. XI.IV, XVIII.II, XX, XXI.
II, XXI.IV
- Олень 37
- Олов'яна бронза 77, іл. 62
- Органи 37
- Орден 24
– Virtuti Militari 24
– Білого Орла 24
– Зоряного хреста 24
– св. Станіслава 24
- Ордер 33, 47, 55, рис. IX.II–IX.IV, XII.I,
XIII.II, XVI.X, XXIII.II, XXIII.V,
XXIII.IX
- Орел 38
- Осел (віслюк) 38
- Основа 41, 42, 43, 45, 46, 48, 139, 142,
рис. VIII.I–VIII.II, XII.III
- Осуарій 57
- Очі на таці 38
- Палаюче серце 30, 38, 40
- Палиця / тростина 38
- Паноплія рис. XXIII.XV
- Папа (статуя) 35, 39, рис. XXII.VIII
- Пелікан рис. XXIV.XX
- Передсіння 53
- Перлинник рис. XXIII.III, XXIII.V
- Перстень 38
- Пила 38
- Піввалик рис. IV.I
- Півень 38
- Підпис рис. XIX.III
- Підсвічник 24
- Пілон 51
- Пілястра 42, 43, 47, 178, 179
- Піраміда 32, рис. VIII.V
- Пісковик 27, 59, 65, 66, 73, 139, 177,
іл. 39, 47, 51.17–51.18, 52.9–52.10,
55a–55b, 57
- Пластмаса (пластик) 59
- Плінтус 30–31, іл. 24, рис. III, VII.I–VII.II,
VII.IV–VII.V, X.I, XI.I, XII.I–XII.II,
XIV.II, XV.IV
- Плоди 38
- Плющ 28, 30, 31, 141, рис. VII.II, XXII.XIII
- Погруддя 41, іл. 75c, рис. XII.II,
XXII.IV, XXII.VI
- Порфір 61, 65, іл. 51.2, 52.8
- Посудина 34, 38
- Пояс 42, 47, 48, 53, 72, 139, 142, 171,
рис. XI.IV, XII.IV, XVII.II, XVIII
- Промені 31, 40, рис. VII.VI–VII.VII
- Прут 49, 50, 72, 75, 141, рис. XX.I–
XX.II, XX.IV, XXI.II, XXI.IV
- Птахи 38
- Путті 31, 34, рис. IX.III
- Рамка 45, 49, рис. XIX.V, XIX.IX
- Регалії королівські 38
- Рельєф (барельєф) 24, 26, 28, 29, 30, 32,
33, 41, 42, 45, 47, 49, 75, 145, 179,
рис. II.IV, IV.I, VI.II, VIII.II–III.IV,
XII.I, XIII.II, XIV.II, XVII.I, XIX.X,
XXII.I–XXII.III, XXIII.X
- Решітка 38, рис. VII.V
- Ритуальне покривало 29, 33,
рис. IX.III, X.I, X.III
- Розета (трояндочка) 26, 31, іл. 9, 30,
рис. IV.I, XX.II, XXIV.III
- Руст (рустика) 54, рис. XXI.II
- Саркофаг 25, 34, 42, 139, 141, 171,
іл. 20, рис. XII.I–XII.II
- св. Аврелій Августин 38, 39
- св. Агата 36, 38

- св. Агнеса 39
- св. Алойзій Гонзага 36, 37, 39
- св. Альберт 36
- св. Амвросій 36
- св. Андрій Апостол (Первозваний) 38, 39
- св. Андрій Боболя 36, 38
- св. Анна 36
- св. Антоній Великий 36
- св. Антоній Падуанський 36, 37, 38, рис. XXII.XI
- св. Аполлонія 37
- св. Аркадій 37
- св. Бенедикт 26, 36
- св. Бернард Клервоський 36
- св. Бернардин Сієнський 36, 37
- св. Бонавентура 36
- св. Бригіда 37, 39
- св. Варвара 35, 36
- св. Варфоломій Апостол 37, 39
- св. Василій 39
- св. Вацлав 37, 38, 39
- св. Вікентій Сарагоський 38
- св. Віктор 37
- св. Власій 37, 38, 39
- св. Войцех єпископ 35, 38, 39
- св. Генрик II Побожний (князь Сілезький) 38
- св. Григорій I 35, 39, рис. XXII.VIII
- св. Губерт 37
- св. Давид 36
- св. Даниїл 37
- св. Діонісій 36, 39
- св. Домінік 35, 36
- св. Доротея 36, 37, 38, 39
- св. Егідій 39
- св. Євдокія 36
- св. Євстафій 38
- св. Єлизавета Угорська 36, 38
- св. Єронім 36, 37
- св. Іван Богослов 30, 36, 38, рис. VII.II–VII.III
- св. Іван Хреститель 35, 36, 39
- св. Іван Хрестовий 36, 39
- св. Ігнатій Лойола 37, 38
- св. Іоан Золотоустий 36
- св. Іоан Кантій 35, 36, іл. 17
- св. Йосип 36, 37, 38, 39
- св. Каєтан 38
- св. Казимир 37, 39
- св. Катерина Олександрійська 37
- св. Катерина Сієнська 35, 36, 37, 38, 39
- св. Клара 37
- св. Лаврентій 37
- св. Лев Великий 39
- св. Лонгин 38
- св. Лука Євангеліст 35, 36
- св. Луція 37, 38
- св. Людовик 37, 38, 39
- св. Маврикій 36, 38, 39
- св. Марина 39
- св. Марія Єгиптянка 39
- св. Марія Магдалина 27, 36, 38, 39, рис. VII.II–VII.III
- св. Марко Євангеліст 37
- св. Марта 35
- св. Мартин Турський 36, 38
- св. Матвій Євангеліст 35, 37
- св. Миколай єпископ 36, 37, 39
- св. Миколай Толентинський 39
- св. Михаїл Апостол 38
- св. Моніка 39
- св. Олександр 39
- св. Олексій 36
- св. Олена 39
- св. Онуфрій 35

- св. Павло Апостол 37
- св. Петро Апостол 37, 38, 39
- св. Филип 39
- св. Роза 35, 36
- св. Розалія 39
- св. Ромуальд 39
- св. Рох 38
- св. Себастьян 39
- св. Сильвестр 39
- св. Симон Апостол 38
- св. Софія 36, 37
- св. Станіслав єпископ 35, 38, 39
- св. Станіслав Костка 35, 36
- св. Стефан 36, 37, 38, 39
- св. Сусанна Римська 37
- св. Текля 39
- св. Тереза 38
- св. Урсула 39
- св. Флоріан 36, 38
- св. Фома Аквінський 36
- св. Фома Апостол 37
- св. Франциск Ассізький 35, 36, 38, 39
- св. Франциск Ксав'єр 36, 38
- св. Франческа 39
- св. Христина 39
- св. Христофор 36
- св. Цецилія 35, 36, 37
- св. Юрій 36, 37, 38, 39
- св. Юстина 36
- св. Ядвіга Анжуйська 37, 39
- св. Ядвіга Сілезька 36, 37
- св. Яків Апостол 37
- св. Ян Непомуцький 35, 37, 39,
рис. XXII.XII
- Свинець 22, 59, 77, іл. 7а, рис. VII.I
- Свічка 38, 148
- Святе Сімейство 34
- Сектор 134, 138, 139, 157, 158, 166
- Серпентиніт 67, 68, іл. 51.23, 52.14
- Серце 30, 38, 40, 45, рис. XXII.XI
- Сієніт 61, 63, 64, 65, іл. 51.15, 52.5
- Сієнодіорит 64, іл. 51.16
- Сітка (тенета) 38
- Скарабей 31
- Склепіння 52, 178, 179, 182
- Скло 24, 59, 136
- Скорботний 40, 41, рис. XXII.VII
- Скребло 38
- Скрипка 38
- Смола 22
- Смолоскип 42, іл. 25, рис. XVI.IX
- Собака 38
- Сокира 38, 135
- Сонце 29, рис. I.V
- Спис 38
- Спіраль 31
- Сталь 31, 59, 72, 73, 75, 179
- Стела 25, 41, 139, 170, 171, іл. 2, 18,
рис. XI, XVIII.II, XXI.I
- Стигмати 38
- Стовп 33, 34, 40, 42, 43, 44, 178, іл. 18,
21, рис. IX.II, IX.IV, XI.IV, XIV.I–
XIV.II, XIX.X
- Стовпчик (елемент огорожі) 50, 153,
171, іл. 31, рис. XI.IV, XX.I–XX.II,
XXI.I, XXI.IV
- Стола 30
- Стрижень монтажний 59, іл. 39
- Стріла 38, 39, 49
- Стрічка 29, 45, 67, 135, 161, 162, 169,
174, рис. VIII.II, VIII.V, XXII.II,
XXIV.II
- Сувій 28, 49, 51, рис. VI.II, XIX.XI
- Сфінкс 51
- Сходи (драбина) 36, 43, 53, 172, 173,
178, 181, 182, рис. XXI.V, XVII.III
- Табличка (див. також геральдичний
щит) 20, 26, 32, 45, 48, 49, 53, 56,
59, 66, 142, 155, рис. VI.I–VI.III,

- VII.I–VII.II, VIII.V, XI.III, XII.III, XIII.I, XIV.I, XVII.III, XVIII.I, XVIII.II, XIX, XXI.II–XXI.IV
- ерекціональна дошка 56
 - з алебастру 67
 - з бронзи 77, іл. 30
 - з вушками іл. 30, рис. VIII.V
 - з олова 76, іл. 3, 6, 60
 - із сплавів міді 77, іл. 62
 - розміщена похило 28
 - у формі відкритої книги 28, 49
 - у формі гербового картуша 28, 49, іл. 4, рис. VII.VI, XIX.X
 - у формі розгорнутого сувою 28, 49, іл. 19
- Танатос 31, 34, 42, 168
- Тераццо 41, 71, 72–73, 139, іл. 56а–56б
- Титл 26, 29, рис. IV.I, VI.III, VII.I, XV.IV
- Тіара 39
- Тканина драперія 28
- Травертин 66, 67, іл. 51.20
- Трилисник 26, 29, 33, іл. 9, рис. IV, V.II, XV.IV–XV.V
- Троянда (квіти, вінок) 35, 39, рис. IX.I, XXII.XIII, XXIV.II
- Труна кам'яна (тип надгробка) 25, 42, рис. XII.III
- Тумулус 54
- Уламок 20, 73, 145
- Уособлення чеснот 30, 36
- Віра 30, 36, іл. 13
 - Надія 30, 36
 - Любов / Милосердя 30, 36
- Урна (тип надгробка) 25, 33–34, іл. 16, рис. X
- декоративний мотив 32, 34, 53, 56, 57, іл. 31, рис. VIII.I, VIII.III
- Уроборос 31, 32, рис. VII.III, VIII.III, XXIV.XXI
- Усипальня (усипальниця) 43, 54, 55, 75, 177, 178, 179, іл. 33а, 35
- Фасад 43, 53, 178, 179, 181, 182, рис. XIV.II, XXI.I–XXI.IV
- Фігура (статуя) 19, 26, 28, 29, 30, 31, 32, 33, 34–35, 42, 43, 46, 75, 77, 139, 170, 179, 182, іл. 17, 25, рис. VII.I–VII.IV, IX.II–IX.IV, X.III, XXII.VII–XXII.XIII
- Ферула (папський хрест) 39, рис. XXII.VIII
- Фільонка 42, 47, 48, 50, 53, рис. VI.IV, VIII.I–VIII.IV, IX.II, X.II–X.III, XI.III, XII.I, XIII.I, XIV.I–XIV.II, XV.IV, XVII.I, XIX, XXI.II
- Флюгер 178
- Форма абстрактна 48, іл. 29
- Фотографія надгробна 24, іл. 33, рис. XI.III, XV.II, XIX.X, XXII.VI
- Фриз 47, 179, рис. XII.I, XXIII.I, XXIII.VIII
- Фронтон 42, 43, 56, 178, 179, іл. 21, 24, рис. XXI.III
- Хліб 39
- Хрест 19, 20, 25, 26, 27, 28, 29, 30, 34, 36, 39, 41, 46, 72, 75, 139, 170, 178
- атрибут 39
 - грецький 26, рис. I.I, V.I, XX.II
 - дерев'яний (див. Дерево (дерев'яні хрести, матеріал))
 - з алебастру іл. 49
 - з вапняку 67
 - з вотивами 57
 - з двосхилим закінченням ramen рис. II.III
 - з дугоподібним закінченням ramen рис. II.VI
 - з кроквоподібним закінченням ramen 29, рис. II.I, II.IV
 - з кінцями ramen декорованими заокругленими насадками 26, 29, рис. II.VII
 - з кінцями ramen оздобленими волютами рис. II.VIII

- з ромбоподібним закінченням рамен рис. II.II
 - з трилистим закінченням рамен (див. трилистник)
 - з трьома поперечними раменами рис. I.IV
 - залізобетонний 72, іл. 38
 - зі зрізаними ребрами 29
 - із вставками рис. II.V
 - із раменами зі знятою фаскою 29, рис. II.XI
 - латинський 26,, іл. 8, рис. III.I
 - металевий рис. VII
 - на вертикальній плиті 27, іл. 10, рис. V
 - на колоні 33, рис. IX.I
 - на обеліску 33, рис. VIII.IV
 - на цоколі та на основі 19-20, іл. 1, рис. III.I–III.II, XV.IV–XV.V
 - папський (ферула) рис. XXII.VIII
 - патріарший 26, рис. I.III
 - православний 26, рис. I.V
 - стилізований під стовбур дерева 19, 27-28, 49, іл. 11, рис. VI
 - тамплієрський (лицарський, кавалерський) 26, рис. I.II, XIII.III
 - трубчастий 31, рис. VII.VI–VII.VII
 - чавунний 30, 31, 33, 74, 141, іл. 13
 - Христос 27, 29, 32, 34, 40
 - Скорботний Христос 40, 41
 - Ессе Ното 40
 - Розп'ятий 24, 26, 29, 30, 34, 40, рис. IV.I, VI.III, VII.I, VII.IV, XVI.IV, XXII.III
 - у терновому вінку 40, 41, рис. XI.III, XIII.I, XVII.III, XXIII.X–XXIII.XI
 - з палаючим серцем 40
 - Воскреслий 19, 40
- Хустка 39
- Цвяхи 39
- Цегла 44, 59, 177, 179, рис. XXI.II–XXI.III
- Цинк/олово 29, 76-77, іл. 3, 6, 60
- Циппус 25, 43, 139, іл. 22, рис. XIII.III
- Цитра 36
- Цоколь (постамент) 19, 20, 25, 26, 27, 28, 30, 31, 32, 33, 40, 42, 43, 46, 47-48, 49, 53, 54, 139, 142, 172, 178, 179, іл. 33, III.I–III.II, IV.I, VI.III–VI.IV, VIII.I–VIII.V, IX.I–IX.IV, X.I–X.III, XI.II–XII.III, XIII.I–XIII.III, XV.IV–XV.V, XVI, XVII, XXII.XIII
- з підвищенням 47
 - у формі скель/груди каміння/поперемінних балок 27-28, 41, 64, іл. 11, 60, рис. VI.I–VI.III
 - як самостійний надгробок 47, рис. XVII
- Чавун 29, 30, 31, 33, 34, 42, 43, 49, 50, 59, 74-75, 76, 139, 141, 179, іл. 13, 23, 31, 58, рис. XIII.II, XIX.III, XXI.I–XXI.II, XXI.IV
- Чарнокіт 64, іл. 51.9
- Череп (з кістками) 26, 29, 31, іл. 27, рис. IV.I, VII.III, XV.IV, XXII.I
- Черепаха 32
- Човен 39
- Чорний швед 60, 62, 65, іл. 44
- Чортополох рис. XXIV.XII
- Шати (античні) 28, 34, 35, 39, рис. X.III, XII.I, XXII.XIII
- Шати (вбрання) єпископа 35, 39, рис. XXII.IX–XXII.X
- Шати королівські 39
- Шишка 49
- Шкіра 39
- Щипець 41, 43, 47, 53, 178, іл. 23, 33, рис. XII.I, XVI.VI–XVI.VIII, XXI.III
- Щит 39
- Яблуко 39
- Ягня 39, 51
- Якір 28, 30

ВИДАВЕЦЬ:



Національний інститут польської культурної спадщини за кордоном
«ПОЛОНІКА»

вул. Мадалінського 101, 02-549 Варшава

e-mail: kontakt@polonika.pl

www.polonika.pl

РЕЦЕНЗЕНТИ:

Канд. наук Мацей Чарнецький, канд. наук Марта Вірашка

КООРДИНАТОР ПРОЄКТУ:

Катажина Бжостовська

ГРАФІЧНИЙ ДИЗАЙН:

dobosz.studio

ПЕРЕКЛАД, РЕДАКЦІЯ І МОВНА КОРЕКТА УКРАЇНСЬКОГО ВИДАННЯ

Юрій Ткачук

ДРУК:

Друкарня «EDIT sp. z o.o.»

вул. Дворкова 2

05-462 Вйонзовна

ISBN 978-83-66172-37-1

Copyright © Анна Сильвіа Чиж, Бартоломей Ґутовскі (2020)

Copyright © Національний інститут польської культурної спадщини
за кордоном «ПОЛОНІКА» (2022)

Видання 1-ше, 2022

НАГЛЯДОВА УСТАНОВА:

Міністерство культури і національної спадщини РП



Ministerstwo
Kultury
i Dziedzictwa
Narodowego